



**BOSCH**

Notice d'installation

Pompe à chaleur à air/eau

**Compress 6000 AW**

5-17

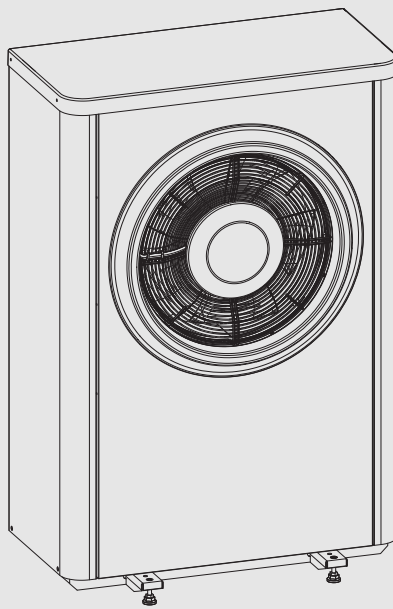

---

**Sommaire**

---

|          |  |           |
|----------|--|-----------|
| <b>1</b> | <b>Explication des symboles et mesures de sécurité</b> .....                         | <b>3</b>  |
| 1.1      | Explications des symboles.....   | 3         |
| 1.2      | Consignes générales de sécurité.....   | 3         |
| <b>2</b> | <b>Règlements</b> .....  | <b>3</b>  |
| 2.1      | Qualité de l'eau.....  | 3         |
| <b>3</b> | <b>Description du produit</b> .....  | <b>4</b>  |
| 3.1      | Contenu de livraison.....  | 4         |
| 3.2      | Spécifications de la pompe à chaleur.....  | 4         |
| 3.3      | Déclaration de conformité.....   | 4         |
| 3.4      | Plaque signalétique.....   | 4         |
| 3.5      | Aperçu produit.....  | 5         |
| 3.6      | Dimensions.....  | 5         |
| 3.6.1    | Dimensions des modèles de pompe à chaleur 5, 7, 9.....                               | 5         |
| 3.6.2    | Dimensions des modèles de pompe à chaleur 13, 17.....                                | 5         |
| 3.7      | Écart à respecter pour l'installation.....   | 7         |
| <b>4</b> | <b>Préparation de l'installation</b> .....   | <b>7</b>  |
| 4.1      | Lieux d'installation pour l'utilisation industrielle.....                            | 7         |
| 4.2      | Écoulement des condensats.....   | 8         |
| 4.3      | Volume minimum et exécution de l'installation de chauffage.....                      | 8         |
| <b>5</b> | <b>Installation</b> .....  | <b>9</b>  |
| 5.1      | Transport.....   | 9         |
| 5.1.1    | Sécurisations pour le transport.....   | 9         |
| 5.2      | Déempaquetage.....   | 9         |
| 5.3      | Liste de contrôle.....   | 10        |
| 5.4      | Montage.....   | 10        |
| 5.4.1    | Montage de la pompe à chaleur.....   | 10        |
| 5.5      | Raccordement.....  | 10        |
| 5.5.1    | Raccords de tuyaux, généralités.....   | 10        |
| 5.5.2    | Tuyau des condensats.....  | 11        |
| 5.5.3    | Raccordement de la pompe à chaleur à l'unité intérieure.....                         | 12        |
| 5.5.4    | Raccordement électrique.....   | 12        |
| 5.6      | Monter le couvercle et tôles latérales.....  | 15        |
| <b>6</b> | <b>Entretien</b> .....   | <b>17</b> |
| <b>7</b> | <b>Installation des accessoires</b> .....  | <b>18</b> |
| 7.1      | Câble chauffant.....   | 18        |
| <b>8</b> | <b>Protection de l'environnement/Recyclage</b> .....                                 | <b>25</b> |
| <b>9</b> | <b>Caractéristiques techniques</b> .....   | <b>26</b> |
| 9.1      | Caractéristiques techniques – pompe à chaleur (courant alternatif).....              | 26        |
| 9.2      | Caractéristiques techniques – pompe à chaleur (courant triphasé).....                | 29        |
| 9.3      | Plage de fonctionnement de la pompe à chaleur air/eau sans chauffage auxiliaire..... | 31        |
| 9.4      | Circuit du fluide frigorigène.....   | 31        |
| 9.5      | Schéma de connexion.....   | 32        |
| 9.5.1    | Schéma de connexion pour convertisseur, courant alternatif/courant triphasé.....     | 32        |

|       |  |    |
|-------|--|----|
| 9.5.2 | Schéma de connexion pour convertisseur, mono- ou triphasé..... | 33 |
| 9.5.3 | Valeurs de mesure pour sonde de température.....               | 34 |
| 9.6   | Indications relatives au réfrigérant.....                      | 34 |

# 1 Explication des symboles et mesures de sécurité

## 1.1 Explications des symboles

### Avertissements

Les mots de signalement des avertissements caractérisent le type et l'importance des conséquences éventuelles si les mesures nécessaires pour éviter le danger ne sont pas respectées.

Les mots de signalement suivants sont définis et peuvent être utilisés dans le présent document :

 **DANGER :**  
**DANGER** signale la survenue d'accidents graves à mortels en cas de non respect.

 **AVERTISSEMENT :**  
**AVERTISSEMENT** signale le risque de dommages corporels graves à mortels.

 **PRUDENCE :**  
**PRUDENCE** signale le risque de dommages corporels légers à moyens.

**AVIS :**  
**AVIS** signale le risque de dommages matériels.

### Informations importantes

 Les informations importantes ne concernant pas de situations à risques pour l'homme ou le matériel sont signalées par le symbole d'info indiqué.

### Autres symboles

| Symbole | Signification                                |
|---------|--|
| ▶       | Etape à suivre                               |
| →       | Renvoi à un autre passage dans le document   |
| •       | Énumération/Enregistrement dans la liste     |
| -       | Énumération / Entrée de la liste (2e niveau) |

Tab. 1

## 1.2 Consignes générales de sécurité

Cette notice d'installation s'adresse aux plombiers, installateurs et électriciens.

- ▶ Avant l'installation, lire attentivement toutes les notices d'installation (pompe à chaleur, régulateur, etc.).
- ▶ Respecter les consignes de sécurité et les avertissements.
- ▶ Respecter les prescriptions nationales et locales, ainsi que les directives techniques et les réglementations.
- ▶ Documenter tous les travaux effectués.

### Utilisation conforme à l'usage prévu

Cette pompe à chaleur est conçue pour une utilisation dans des installations de chauffage en circuit fermé dans les bâtiments résidentiels. Toute autre utilisation est considérée comme non conforme. Les dégâts éventuels qui en résulteraient sont exclus de la garantie.

### Installation, mise en service et entretien

Ne faire installer, mettre en service et entretenir la pompe à chaleur que par des personnes autorisées.

- ▶ Utiliser uniquement des pièces de rechange fabricant.

### Travaux électriques

Les travaux électriques doivent être réalisés exclusivement par un électricien.

Avant les travaux sur la partie électrique :

- ▶ Couper le courant sur tous les pôles et sécuriser contre tout réenclenchement involontaire.
- ▶ Vérifier que l'appareil est bien hors tension.
- ▶ Respecter également les schémas de connexion d'autres composants de l'installation.

## 2 Règlements

Cette notice est une notice originale. Les traductions ne doivent pas être réalisées sans l'accord du fabricant.

Respecter les directives et réglementations suivantes :

- Prescriptions locales, réglementations du fournisseur d'électricité et autres règles applicables
- Directives nationales relatives à la construction
- **Règlement sur les gaz à effet de serre fluorés**
- **EN 50160** (Caractéristiques de la tension dans les réseaux publics d'alimentation en électricité)
- **EN 12828** (installations de chauffage dans les bâtiments – conception des installations de chauffage à eau chaude sanitaire)
- **EN 1717** (Protection anti-impuretés de l'eau potable dans les installations à eau potable)

### 2.1 Qualité de l'eau

#### Qualité de l'eau dans l'installation de chauffage

Comme les pompes à chaleur fonctionnent à des températures plus faibles que d'autres installations de chauffage, le dégazage thermique est moins effectif et la teneur résiduelle en oxygène toujours supérieure à celle des chauffages électriques fioul/gaz. L'installation de chauffage est par conséquent plus sensible à la corrosion avec de l'eau agressive.

Dans les installations de chauffage qui doivent être remplies régulièrement ou dans lesquelles les échantillons d'eau de chauffage prélevés ne sont pas clairs, des mesures appropriées doivent être prises avant d'installer la pompe à chaleur, par ex. en rajoutant des filtres de magnétite et des purgeurs.

Un échangeur thermique peut éventuellement être nécessaire pour protéger la pompe à chaleur lorsque les valeurs limites prescrites ne peuvent pas être atteintes.

**Utiliser exclusivement des additifs pour augmenter la valeur du pH et maintenir l'eau propre.**

| Qualité de l'eau                    | Valeurs limites pour l'installation de chauffage |
|-------------------------------------|--|
| Dureté                              | <3 °dH   |
| Teneur en oxygène                   | <1 mg/l  |
| Dioxyde de carbone, CO <sub>2</sub> | <1 mg/l  |
| Ions chlorure, Cl <sup>-</sup>      | <250 mg/l  |
| Sulfate, SO <sub>4</sub>            | <100 mg/l  |
| Conductibilité                      | <350 µS/cm                                       |
| pH                                  | 7,5 – 9  |

Tab. 2 Qualité de l'eau dans l'installation de chauffage

### 3 Description du produit

#### 3.1 Contenu de livraison

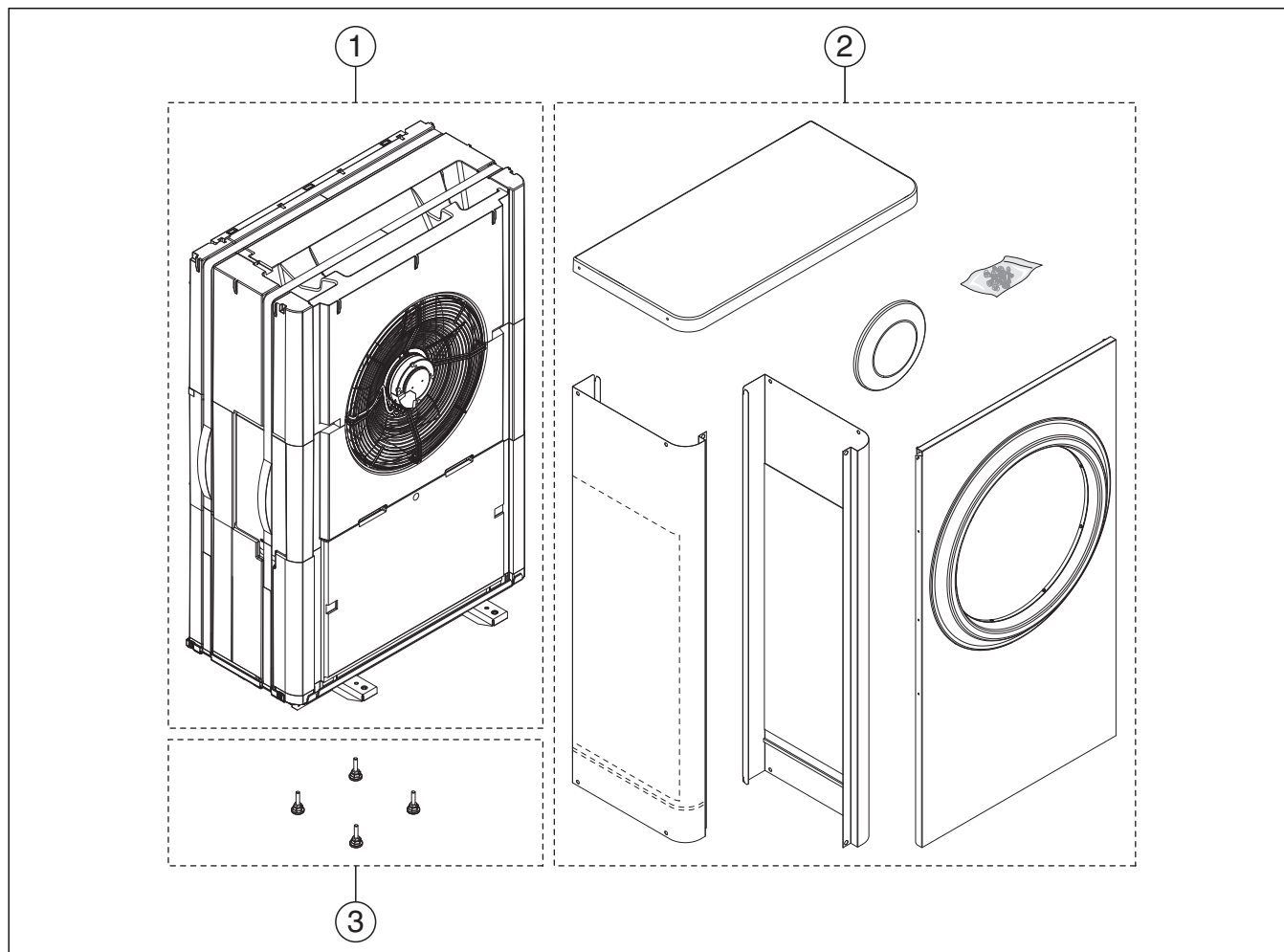

Fig. 1 Contenu de livraison

- [1] Pompe à chaleur
- [2] Couvercle et tôles latérales
- [3] Pieds réglables

#### 3.2 Spécifications de la pompe à chaleur

Les pompes à chaleur Compress 6000 AW sont destinées au raccordement sur des unités intérieures AWM/AWMS ou AWE/AWB.

Combinaisons possibles :

| AWM / AWMS | AWE / AWB | Compress 6000 AW |
|------------|-----------|------------------|
| 5-9        | 5-9       | 5                |
| 5-9        | 5-9       | 7                |
| 5-9        | 5-9       | 9                |
| 13-17      | 13-17     | 13               |
| 13-17      | 13-17     | 17               |

Tab. 3 Combinaisons possibles

AWM et AWMS sont équipées d'un chauffage d'appoint électrique.

AWMS est équipée d'une boucle solaire.

AWE est équipée d'un chauffage d'appoint électrique.

AWB est conçue pour un chauffage auxiliaire (chauffage électrique, fioul ou gaz) avec vanne de mélange.

#### 3.3 Déclaration de conformité

 La fabrication et le fonctionnement de ce produit répondent aux directives européennes en vigueur ainsi qu'aux conditions complémentaires requises par le pays concerné. La conformité a été prouvée par le marquage CE.

La déclaration de conformité du produit est disponible sur demande. En contactant l'adresse figurant au verso de cette notice.

#### 3.4 Plaque signalétique

La plaque signalétique se trouve à l'arrière de la pompe à chaleur. Elle indique la puissance, la référence de l'article et le numéro de série ainsi que la date de fabrication. La désignation de production AirO S Hydro figure également sur la plaque signalétique.

### 3.5 Aperçu produit

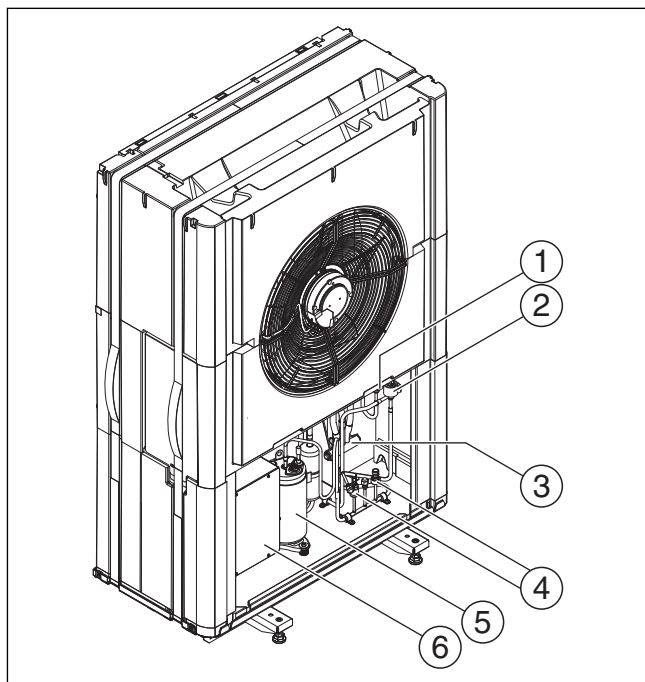

Fig. 2 Aperçu produit

- [1] Détendeur électronique VR1
- [2] Détendeur électronique VR0
- [3] Vanne 4 voies
- [4] Pressostat / sonde de pression
- [5] Compresseur
- [6] Inverseur



Description valable pour toutes les tailles.

### 3.6 Dimensions

#### 3.6.1 Dimensions des modèles de pompe à chaleur 5, 7, 9

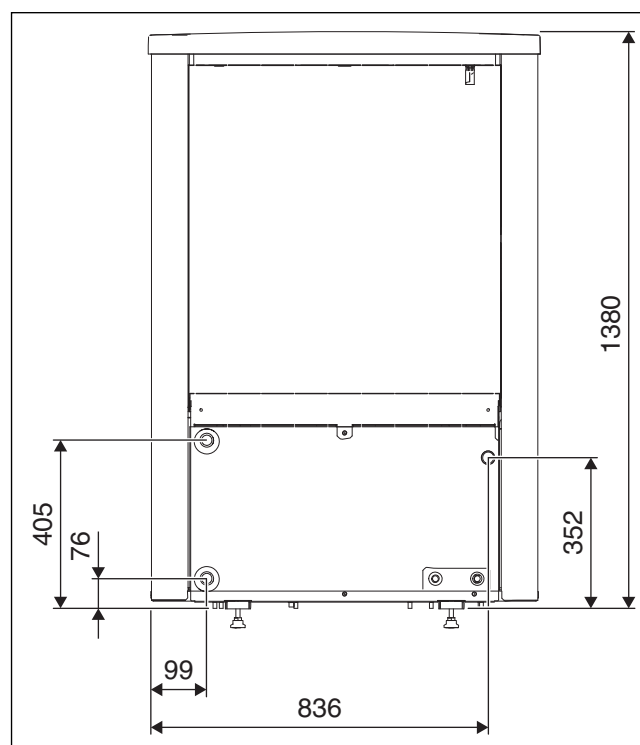

Fig. 3 Dimensions et raccords des modèles de pompe à chaleur 5-9, partie arrière

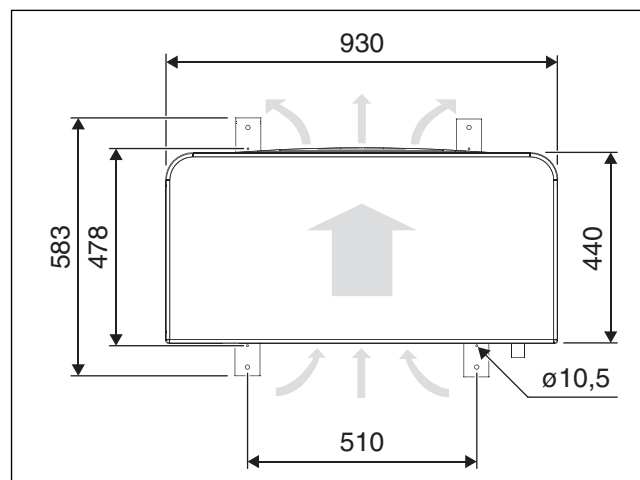

Fig. 4 Dimensions des modèles de pompe à chaleur 5-9, vue du dessus

### 3.6.2 Dimensions des modèles de pompe à chaleur 13, 17

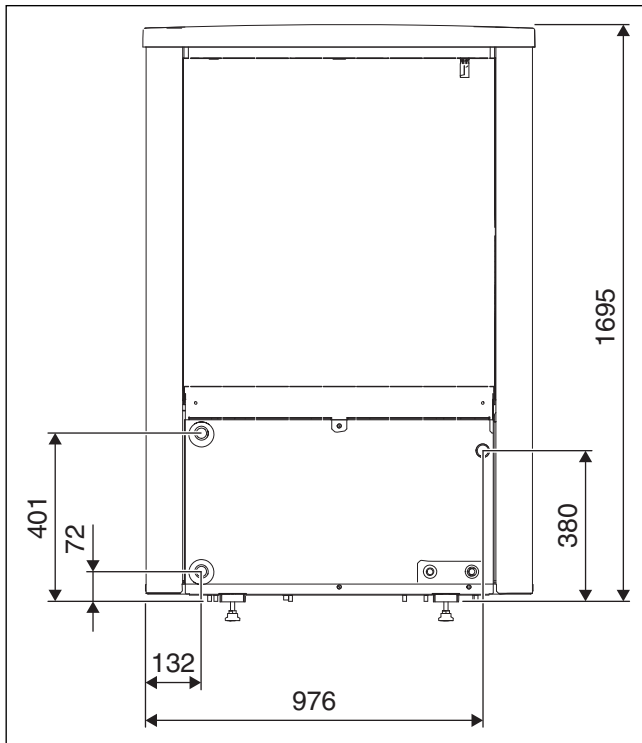

Fig. 5 Dimensions et raccordements des modèles de pompe à chaleur 13-17, partie arrière

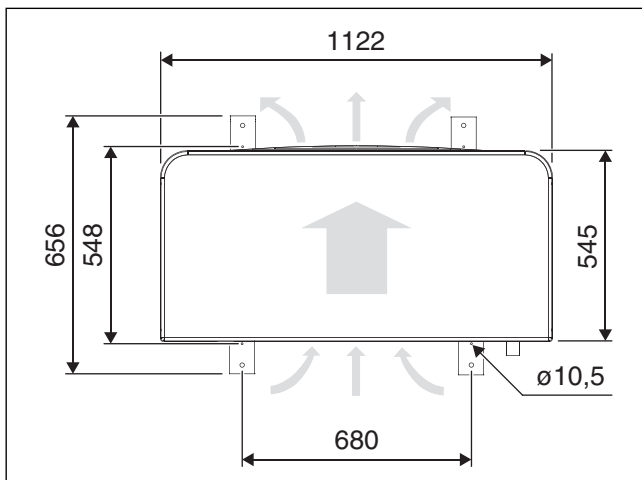

Fig. 6 Dimensions des modèles de pompe à chaleur 13-17, vue du dessus

### 3.7 Écarts à respecter pour l'installation

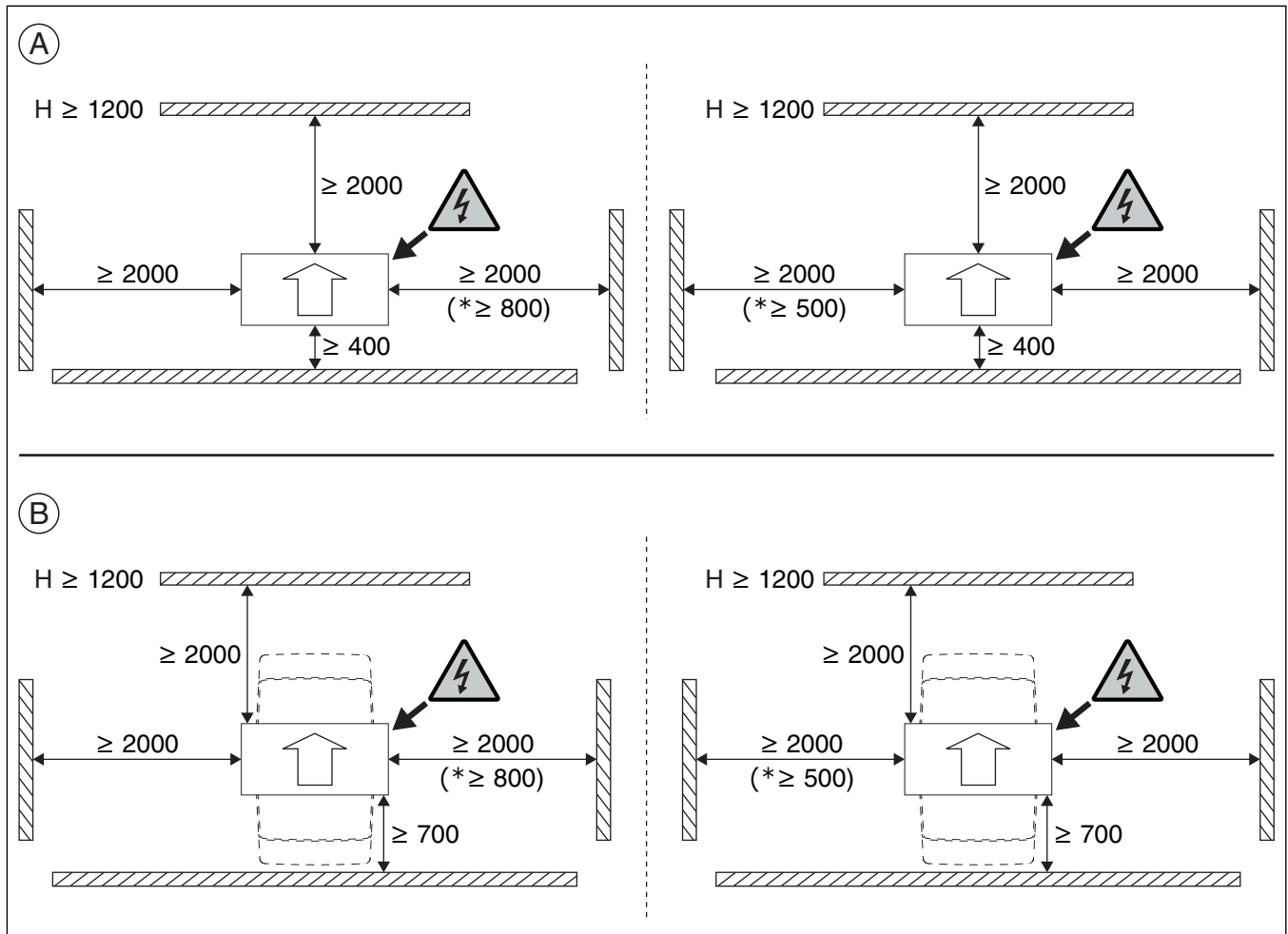

Fig. 7 Écarts à respecter pour l'installation

[\*] L'écart peut être réduit d'un côté. Cela peut cependant conduire à un niveau sonore élevé.

[A] Ecartement de montage de la pompe à chaleur.

[B] Ecartement de montage de la pompe à chaleur avec isolation acoustique (accessoire).

► Ne pas installer la pompe à chaleur dans un coin où elle est entourée de murs des 3 côtés. Cela peut augmenter le niveau sonore et l'encrassement de l'évaporateur.

## 4 Préparation de l'installation

### 4.1 Lieux d'installation pour l'utilisation industrielle

- Placer la pompe à chaleur à l'air libre sur une surface plane et stable.
- Lors de la mise en place de la pompe à chaleur, veiller à ce que l'accès soit toujours garanti pour les opérations de maintenance. Lorsque l'accès est restreint, par ex. en raison de la hauteur du plafond, des mesures doivent être prises pour s'assurer que les opérations de maintenance peuvent être effectuées sans temps supplémentaire et sans moyen auxiliaire coûteux.
- Au moment de la mise en place, tenir compte de la propagation du son de la pompe à chaleur, en particulier pour ne pas déranger les voisins avec le bruit.
- Si possible, ne pas installer la pompe à chaleur devant des pièces sensibles au bruit.

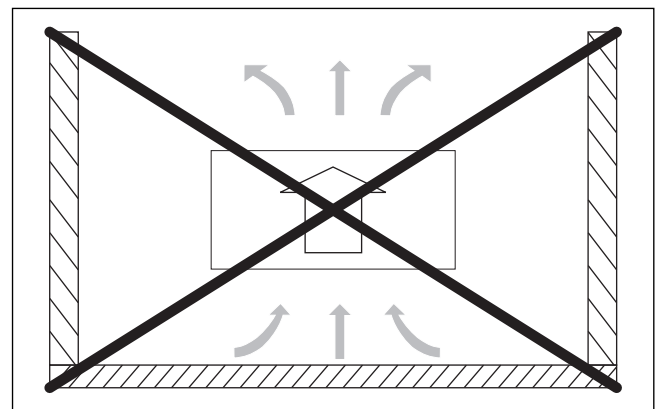

Fig. 8 Eviter d'installer les pompes à chaleur dans des emplacements entourés de murs

- ▶ En cas de mise en place indépendante (pas à proximité du bâtiment) :
  - Ne pas installer la pompe à chaleur en orientant le côté aspiration directement vers le sud pour éviter l'influence du soleil sur la sonde de température de l'air.
  - Protéger le côté aspiration avec un mur ou quelque chose de similaire.

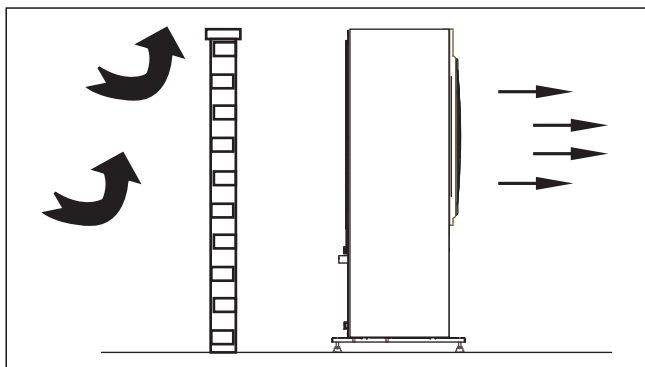

Fig. 9 Pompe à chaleur indépendante

- ▶ Placer si possible la pompe à chaleur de manière à ce que le vent ne vienne pas directement de l'avant.
- ▶ Installer l'unité extérieure de la pompe à chaleur de manière à ce que la neige ou l'eau ne glisse pas ni ne goutte dessus. S'il est impossible d'éviter une telle mise en place, un toit de protection doit être monté.



Si un toit de protection est installé au-dessus de la pompe à chaleur, veiller à ce qu'il soit possible de retirer le matériau isolant de la pompe par le haut.

- ▶ Avec les modèles 5–9, monter le toit à au moins 500 mm au-dessus de la pompe à chaleur.
  - ▶ Avec les modèles 13–17, monter le toit à au moins 600 mm au-dessus de la pompe à chaleur.
  - ▶ Si le toit est amovible, la hauteur minimale pour tous les modèles est de 400 mm au-dessus de la pompe à chaleur.
- ▶ Noter que de la glace peut se former sur le sol devant la pompe à chaleur si elle est équipée d'un dispositif antibruit (accessoire).

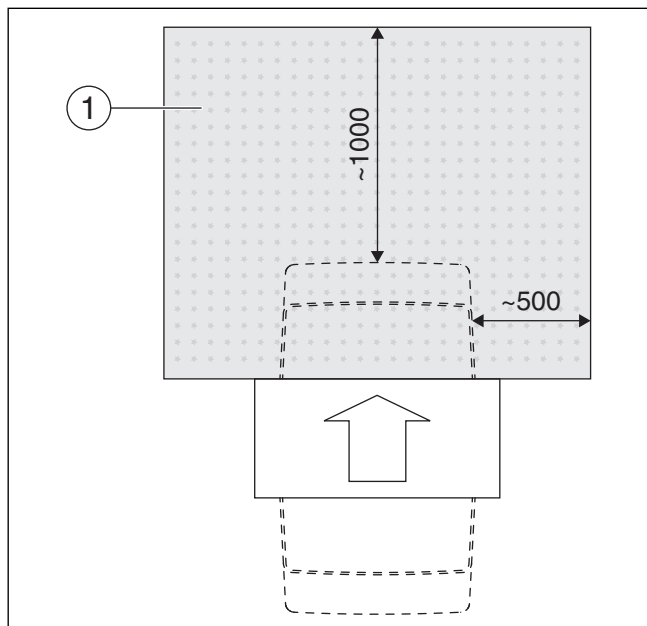
Fig. 10 **DANGER !** Formation de glace devant les pompes à chaleur avec dispositif antibruit (accessoire)

- [1] Zone dans laquelle de la glace peut se former devant la pompe à chaleur avec dispositif antibruit (accessoire).

## 4.2 Écoulement des condensats

Évacuer les condensats de la pompe à chaleur via une évacuation à l'abri du gel, si nécessaire avec un chauffage d'appoint pour tuyauterie. L'écoulement doit avoir une pente suffisante pour éviter que l'eau ne stagne dans le tuyau.

Les condensats peuvent être évacués dans un lit de gravier ou dans un bac en pierre ou encore dans un écoulement destiné aux eaux de pluie.

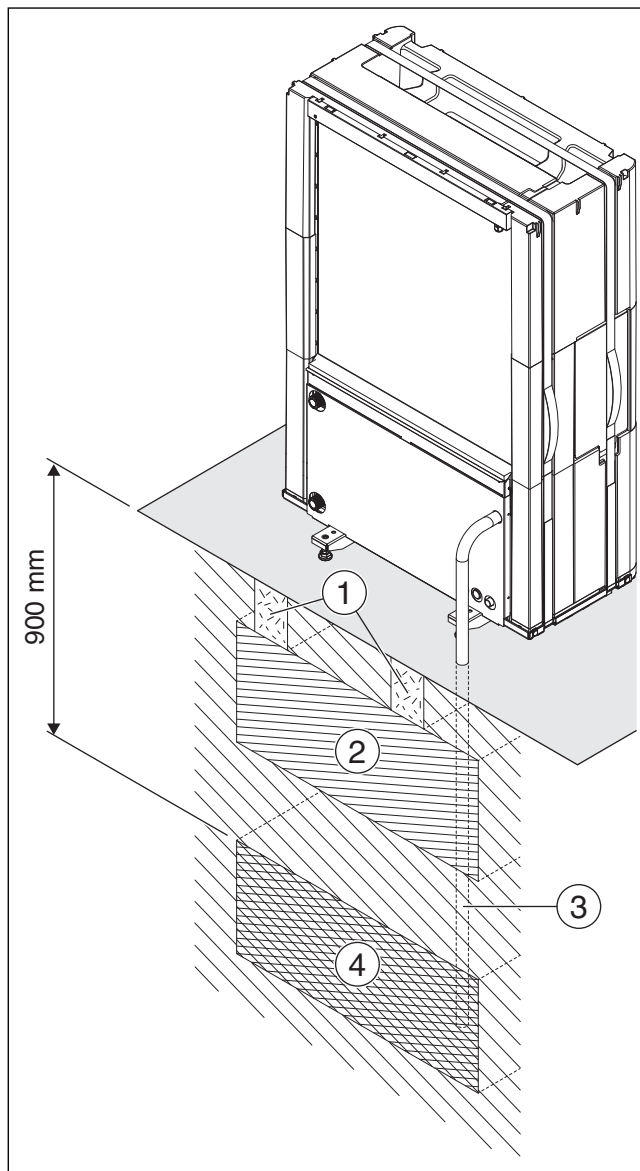

Fig. 11 Evacuation des condensats dans un lit de gravier

- [1] Socles en béton
- [2] Individuel 300 mm
- [3] Tuyau de condensats 32 mm
- [4] Lit de gravier

## 4.3 Volume minimum et exécution de l'installation de chauffage



Pour garantir le fonctionnement de la pompe à chaleur et éviter un trop grand nombre de cycles démarrage/arrêt, un dégivrage incomplet ainsi que des alarmes inutiles, l'installation doit pouvoir stocker une quantité d'énergie suffisante dans l'installation. Cette énergie est stockée d'une part dans le volume d'eau de l'installation de chauffage et d'autre part dans les composants de l'installation (radiateurs) ainsi que dans le sol en béton (chauffage au sol).

Comme les conditions requises pour diverses pompes à chaleur et installations de chauffage varient fortement, il n'est généralement pas indiqué de volume d'eau minimum en litres. Au lieu de cela, le volume de l'installation est considéré comme suffisant si certaines conditions sont remplies.

### Chauffage par le sol sans ballon tampon

Un régulateur ambiant est installé à la place des thermostats ambiants dans de grandes pièces (pièces de référence). Les petites surfaces de plancher peuvent donc entraîner l'activation du chauffage auxiliaire dans la phase finale de dégivrage.

- Surface de plancher de  $\geq 6 \text{ m}^2$  nécessaire pour la pompe à chaleur 5 – 9.
- Surface de plancher de  $\geq 22 \text{ m}^2$  nécessaire pour la pompe à chaleur 13 – 17.

Pour une économie d'énergie maximale et pour éviter le fonctionnement du chauffage auxiliaire, la configuration suivante est recommandée :

- Surface de plancher de  $\geq 30 \text{ m}^2$  nécessaire pour la pompe à chaleur 5 – 9.
- Surface de plancher de  $\geq 100 \text{ m}^2$  nécessaire pour la pompe à chaleur 13 – 17.

### Installation avec radiateurs sans vanne de mélange et ballon tampon

Si l'installation ne contient que peu de radiateurs, il est possible d'activer le chauffage auxiliaire durant la phase finale de dégivrage. Les thermostats des radiateurs doivent être entièrement ouverts.

- $\geq 1$  radiateur avec 500 W nécessaire pour la pompe à chaleur 5 – 9.
- $\geq 4$  radiateurs avec chacun 500 W nécessaire pour la pompe à chaleur 13 – 17.

Pour une économie d'énergie maximale et pour éviter le fonctionnement du chauffage auxiliaire, la configuration suivante est recommandée :

- $\geq 4$  radiateurs avec 500 W nécessaire pour la pompe à chaleur 5 – 9.

### Installation de chauffage avec chauffage par le sol et radiateurs dans des circuits de chauffage séparés sans ballon tampon

Un régulateur ambiant est installé à la place des thermostats ambiants dans de grandes pièces (pièces de référence). Les petites surfaces de plancher ou un nombre réduit de radiateurs peuvent donc entraîner l'activation du chauffage auxiliaire dans la phase finale de dégivrage.

- $\geq 1$  radiateur avec 500 W nécessaire pour la pompe à chaleur 5 – 9.
- $\geq 4$  radiateurs avec chacun 500 W nécessaire pour la pompe à chaleur 13 – 17.

Aucune surface au sol minimale n'est requise pour le circuit plancher chauffant, mais afin d'éviter le fonctionnement du chauffage auxiliaire et de réaliser des économies d'énergies optimales, d'autres thermostats de chauffage ou plusieurs soupapes de chauffage par le sol doivent être au moins partiellement ouverts.

### Circuits de chauffage avec vanne de mélange uniquement

Dans les installations de chauffage composées uniquement de circuits de chauffage avec vanne de mélange, un ballon tampon est absolument nécessaire.

- Volume nécessaire pour pompe à chaleur 5 – 9 =  $\geq 50$  litres.
- Volume nécessaire pour pompe à chaleur 13 – 17 =  $\geq 100$  litres.

### Ventilo-convecteurs uniquement

Pour éviter l'activation du chauffage auxiliaire dans la phase finale de dégivrage, un ballon tampon de  $\geq 10 \text{ l}$  est nécessaire.

## 5 Installation

### 5.1 Transport

La pompe à chaleur doit toujours être transportée et stockée en position verticale. Si nécessaire, elle peut être inclinée temporairement, mais ne doit jamais être positionnée horizontalement.

Ne pas stocker la pompe à chaleur à des températures inférieures à  $-20^\circ\text{C}$ .

La pompe à chaleur peut être saisie au niveau des poignées.

#### 5.1.1 Sécurisations pour le transport

La pompe à chaleur dispose d'une sécurisation pour le transport (vis) qui est clairement marquée en rouge. La sécurisation pour le transport empêche les dommages de transport sur la pompe à chaleur. Dévisser la sécurisation pour le transport.

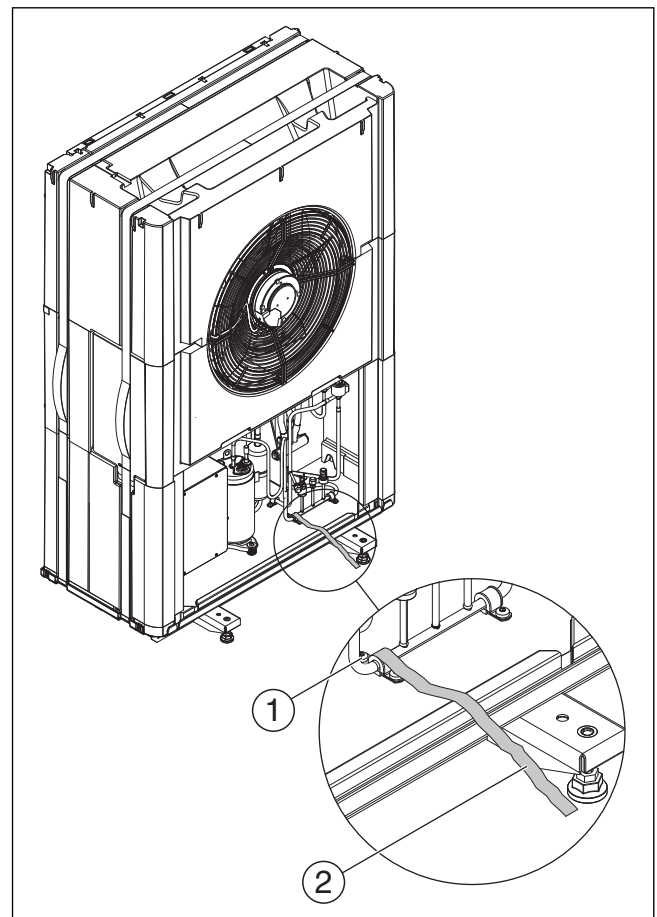

Fig. 12 Sécurisation pour le transport

[1] Sécurisation pour le transport

[2] Marquage rouge

### 5.2 Désempaquetage

- ▶ Retirer l'emballage conformément à la notice figurant sur l'emballage.
- ▶ Retirer les accessoires joints.
- ▶ Vérifier si le contenu de la livraison est complet.

### 5.3 Liste de contrôle



Chaque installation est différente. La liste de contrôle ci-dessous donne une description générale de la procédure d'installation.

1. Monter et fixer la pompe à chaleur sur une surface solide.
2. Monter le tube de condensats de la pompe à chaleur et le chauffage d'appoint pour tuyauterie éventuellement.
3. Raccorder la pompe à chaleur à l'unité intérieure.
4. Raccorder le câble CAN-BUS à la pompe à chaleur et à l'unité intérieure.
5. Raccorder l'alimentation électrique de la pompe à chaleur.
6. Monter les tôles latérales et le couvercle de la pompe à chaleur.

### 5.4 Montage

#### 5.4.1 Montage de la pompe à chaleur



#### PRUDENCE :

#### Risques de coincement et de blessures !

La pompe à chaleur peut basculer si elle n'est pas assez bien fixée.

- ▶ Fixer la pompe à chaleur au sol.

#### AVIS :

#### Problèmes de montage/dysfonctionnements dus à la mise en place sur une surface en pente !

Le montage des tôles latérales et du couvercle est plus difficile.

L'écoulement des condensats et le fonctionnement sont entravés.

- ▶ S'assurer que l'inclinaison de la pompe à chaleur, dans le sens longitudinal et transversal, ne dépasse pas 1%.
- ▶ Visser la pompe à chaleur sur le socle à l'aide des vis appropriées.
- ▶ Positionner la pompe à chaleur à l'horizontale à l'aide des pieds réglables.

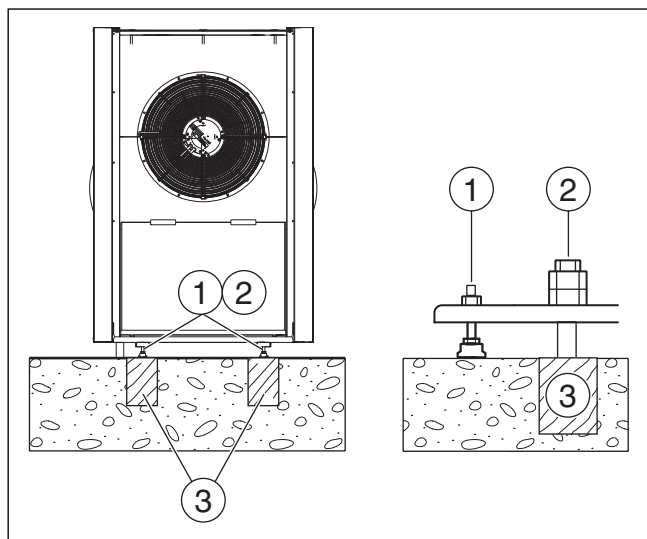

Fig. 13 Fixation de la pompe à chaleur

- [1] Pieds réglables
- [2] 4 unités M10 X 120 mm (non jointes à la livraison)
- [3] Socle plan porteur, par ex. en béton

### 5.5 Raccordement

#### 5.5.1 Raccords de tuyaux, généralités

#### AVIS :

#### Dégâts sur l'installation suite aux résidus dans les conduites !

Les matières solides, résidus métalliques/synthétiques, résidus de chanvre et de rubans et autres matériaux peuvent se fixer dans les pompes, les vannes et les échangeurs thermiques.

- ▶ Eviter la pénétration de corps étrangers dans la tuyauterie.
- ▶ Ne pas déposer les éléments et raccords des tuyaux directement sur le sol.
- ▶ En éliminant les bavures, veiller à ce qu'il n'y ait aucun résidu dans le tuyau.
- ▶ Avant de raccorder la pompe à chaleur et l'unité intérieure, rincer les tuyaux pour retirer les corps étrangers.

#### AVIS :

#### Dégâts matériels dus à l'action du gel et aux rayons UV !

En cas de panne de courant, l'eau risque de geler dans les conduites.

L'isolation peut être détériorée par les rayons UV et se casser au bout d'un certain temps.

- ▶ Pour les conduites, raccords et connexions montées à l'extérieur, utiliser une isolation de 19 mm d'épaisseur minimum.
- ▶ Monter les robinets de vidange de manière à ce que l'eau qui se trouve dans les conduites vers et depuis la pompe à chaleur puisse être évacuée en cas d'arrêt prolongé et de risques de gel.
- ▶ Utiliser une isolation résistante aux UV et à l'humidité.



#### Isolation/joint

- ▶ Toutes les conduites de fluides thermiques doivent être isolées selon les prescriptions en vigueur.
- ▶ Pour le mode refroidissement, tous les raccords et toutes les conduites doivent être isolés conformément aux normes applicables pour empêcher la condensation.
- ▶ Etanchéifier le passage mural.



Mesurer les tubes conformément aux instructions (→ tabl. 4- 6).

- ▶ Pour minimiser les pertes de pression, éviter les points de connexion dans la conduite de fluide caloporteur.
- ▶ Pour toutes les conduites entre la pompe à chaleur et l'unité intérieure, utiliser des tuyaux PEX.
- ▶ Pour éviter les fuites, utiliser exclusivement des matériaux (tuyaux et connexions) du même fournisseur PEX.
- ▶ Pour faciliter l'installation et éviter la détérioration de l'isolation, il est recommandé d'utiliser des tuyaux isolés AluPEX. Les tuyaux PEX et AluPEX servent d'amortisseurs de vibrations tout en évitant le transfert sonore vers l'installation de chauffage.



Si d'autres matériaux que le PEX sont utilisés, les conditions suivantes doivent être remplies :

- ▶ Monter un filtre à particules approprié pour l'installation extérieure, sur le retour vers la pompe à chaleur, directement au niveau de l'échangeur thermique.
- ▶ Isoler le filtre de même que les autres raccords.
- ▶ Effectuer le raccordement à la pompe à chaleur avec le flexible anti-oscillation adapté à l'utilisation extérieure, isoler celui-ci également.

| Pompe à chaleur | Delta du fluide caloporteur (K) | Débit nominal (l/s) | Chute de pression maximale (kPa) <sup>1)</sup> | AX20 Ø intérieur 15 (mm)           | AX25 Ø intérieur 18 (mm) | AX32 Ø intérieur 26 (mm) | AX40 Ø intérieur 33 (mm) |
|-----------------|---------------------------------|---------------------|--|------------------------------------|--------------------------|--------------------------|--------------------------|
|                 |                                 |                     |  | Longueur maximale du tuyau PEX (m) |                          |                          |                          |
| 5               | 5                               | 0,32                | 68   | 14                                 | 30                       |                          |                          |
| 7               | 5                               | 0,33                | 55   | 7                                  | 16,5                     | 30                       |                          |
| 9               | 5                               | 0,43                | 40   | 4                                  | 10,5                     | 30                       |                          |
| 13              | 5                               | 0,62                | 56   |                                    | 7                        | 30                       | 30                       |
| 17              | 5                               | 0,81                | 18   |                                    |                          | 7,5                      | 30                       |

1) Pour les tubes et composants entre la pompe à chaleur et l'unité intérieure.

Tab. 4 Dimensions des tuyaux et longueurs maximales des tuyaux (voie simple) avec raccordement de la pompe à chaleur à l'unité intérieure AWM

| Pompe à chaleur | Delta du fluide caloporteur (K) | Débit nominal (l/s) | Chute de pression maximale (kPa) <sup>1)</sup> | AX20 Ø intérieur 15 (mm)                         | AX25 Ø intérieur 18 (mm) | AX32 Ø intérieur 26 (mm) | AX40 Ø intérieur 33 (mm) |
|-----------------|---------------------------------|---------------------|--|--|--------------------------|--------------------------|--------------------------|
|                 |                                 |                     |  | Longueur maximale du tuyau PEX (m) <sup>2)</sup> |                          |                          |                          |
| 5               | 7                               | 0,32                | 50   | 8,5  | 21                       | 30                       |                          |
| 7               | 7                               | 0,32                | 52   | 8,5  | 22                       | 30                       |                          |
| 9               | 7                               | 0,32                | 54   |  | 22,5                     | 30                       |                          |
| 13              | 7                               | 0,56                | 40   |  |                          | 30                       | 30                       |
| 17              | 7                               | 0,58                | 40   |  |                          | 30                       | 30                       |

1) Pour les tubes et composants entre la pompe à chaleur et l'unité intérieure.

2) Lors du calcul des longueurs de tuyaux, l'installation d'une vanne d'inversion à 3 voies dans le circuit d'eau chaude sanitaire dans l'installation a été pris en compte.

Tab. 5 Dimensions des tuyaux et longueurs maximales des tuyaux (voie simple) avec raccordement de la pompe à chaleur à l'unité intérieure AWB avec vanne de mélange pour le chauffage auxiliaire externe

| Pompe à chaleur | Delta du fluide caloporteur (K) | Débit nominal (l/s) | Chute de pression maximale (kPa) <sup>1)</sup> | AX20 Ø intérieur 15 (mm)                         | AX25 Ø intérieur 18 (mm) | AX32 Ø intérieur 26 (mm) | AX40 Ø intérieur 33 (mm) |
|-----------------|---------------------------------|---------------------|--|--|--------------------------|--------------------------|--------------------------|
|                 |                                 |                     |  | Longueur maximale du tuyau PEX (m) <sup>2)</sup> |                          |                          |                          |
| 5               | 5                               | 0,32                | 55   | 9  | 23                       | 30                       |                          |
| 7               | 5                               | 0,34                | 57   | 8,5  | 21,5                     | 30                       |                          |
| 9               | 5                               | 0,43                | 44   |  | 10,5                     | 30                       |                          |
| 13              | 5                               | 0,63                | 34   |  |                          | 24                       | 30                       |
| 17              | 5                               | 0,82                | 10   |  |                          | 11 <sup>3)</sup>         | 30 <sup>3)</sup>         |

1) Pour les tubes et composants entre la pompe à chaleur et l'unité intérieure.

2) Lors du calcul des longueurs de tuyaux, l'installation d'une vanne d'inversion à 3 voies dans le circuit d'eau chaude sanitaire dans l'installation a été pris en compte.

3) Cette longueur de tuyau s'applique lorsqu'aucune vanne d'inversion n'est montée dans le circuit d'eau chaude sanitaire de l'installation.

Tab. 6 Dimensions des tuyaux et longueurs maximales des tuyaux (voie simple) avec raccordement de la pompe à chaleur à l'unité intérieure AWE avec chauffage d'appoint électrique intégré

### 5.5.2 Tuyau des condensats

#### AVIS:

#### Dégâts dus au risque de gel !

Si les condensats gèlent et ne peuvent pas être évacués de la pompe à chaleur, l'évaporateur risque d'être endommagé.

- ▶ Installer toujours un chauffage d'appoint pour tuyauterie pour palier la formation éventuelle de glace dans l'évacuation des condensats.

Evacuer les condensats de la pompe à chaleur via une évacuation à l'abri du gel, si nécessaire avec un chauffage d'appoint pour tuyauterie. L'écoulement doit avoir une pente suffisante pour éviter que l'eau ne stagne dans le tuyau.

Les condensats peuvent être évacués dans un lit de gravier ou dans un bac en pierre ou encore dans un écoulement destiné aux eaux de pluie.

- ▶ Poser le tuyau plastique de 32 mm entre le raccordement des condensats et l'écoulement.
- ▶ Raccordement d'un chauffage d'appoint pour tuyauterie → chap. 7.1.

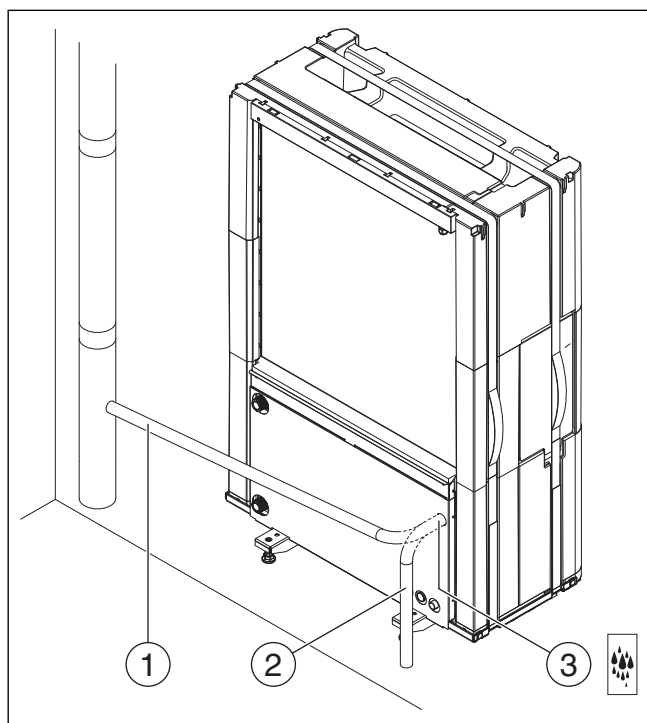

Fig. 14 Raccordements de tube de condensats, valable pour toutes les tailles

- [1] Introduction des condensats dans l'écoulement des eaux de pluie
- [2] Introduction des condensats dans un lit de gravier/un bac de pierre
- [3] Raccordement des tuyaux de condensats

### 5.5.3 Raccordement de la pompe à chaleur à l'unité intérieure

#### AVIS:

#### Dégâts matériels dus à un couple de serrage trop élevé !

Si les raccords sont trop serrés, l'échangeur thermique risque d'être endommagé.

- Pour le montage des raccords, utiliser un couple de serrage de 150 Nm maximum.

#### i

Des longueurs de conduites courtes à l'air libre permettent de réduire les pertes thermiques. Il est recommandé d'utiliser des tuyaux isolés au préalable.

- Utiliser les tuyaux indiqués au chap. 5.5.1.
- Raccorder le départ de l'unité intérieure à la sortie de fluide caloporteur de la pompe à chaleur (→ [1], fig. 15).
- Raccorder le retour de l'unité intérieure à l'entrée de fluide caloporteur de la pompe à chaleur (→ [2], fig. 15).
- Serrer les raccords des tuyaux de fluide caloporteur avec un couple de serrage de 120 Nm. Orienter la force vers le bas (→ fig. 15) pour éviter la charge latérale du condensateur.  
Si le raccordement n'est pas parfaitement étanche, la connexion peut être resserrée avec un couple de serrage allant jusqu'à 150 Nm. Si l'étanchéité du raccordement n'est toujours pas garantie, c'est que le joint ou le tube adjacent est endommagé.

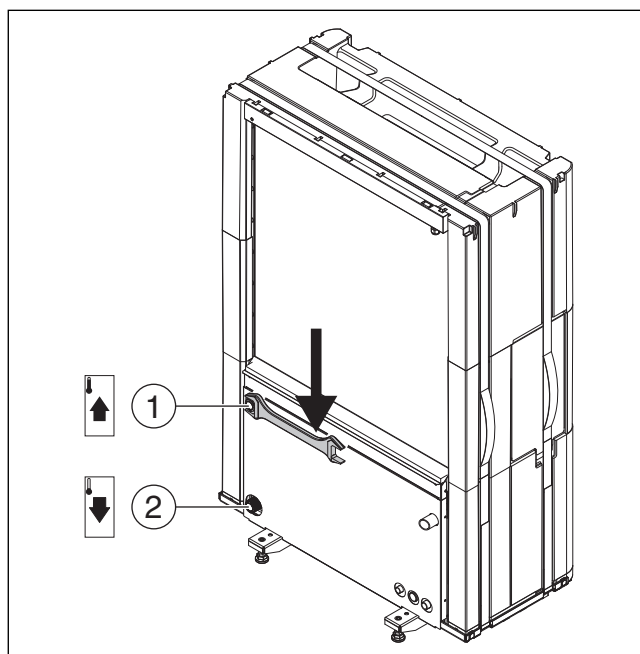

Fig. 15 Raccordements des tuyaux de fluide caloporteur, valable pour toutes les tailles

- [1] Sortie de fluide caloporteur (vers l'unité intérieure) DN25
- [2] Entrée de fluide caloporteur (de l'unité intérieure) DN25

### 5.5.4 Raccordement électrique

#### AVIS:

#### Dysfonctionnement dû à un défaut !

Les câbles haute tension (230/400 V) situés à proximité d'un câble de communication peuvent provoquer des dysfonctionnements au niveau de la pompe à chaleur.

- Poser le câble de sonde, le câble EMS-BUS et le câble blindé CAN-BUS séparément des câbles de réseau. Distance minimale 100 mm. Le câble BUS peut être posé avec les câbles de sonde.

#### i

L'alimentation électrique de l'appareil doit pouvoir être coupée en toute sécurité.

- Si l'alimentation électrique de la pompe à chaleur n'est pas assurée par l'unité intérieure, installer séparément un interrupteur de sécurité qui permettra de la mettre entièrement hors tension. Si l'alimentation électrique est coupée, chaque câble d'alimentation doit être doté de son propre interrupteur de sécurité.
- Choisir les sections des conducteurs et les types de câbles en fonction de la sécurisation et du type de pose correspondants.
- Raccorder la pompe à chaleur conformément au schéma de connexion. Aucune autre source de courant ne peut être raccordée.
- Si la pompe à chaleur est raccordée via un disjoncteur différentiel de courant de défaut, utiliser un disjoncteur différentiel de courant de défaut séparé pour la pompe à chaleur.
- Si vous remplacez la carte de circuits imprimés, veuillez respecter le codage par couleurs.

**CAN-BUS**

**AVIS:**

**Défaut de l'installation en cas d'inversion des raccordements 12 V et CAN-BUS !**

Les circuits de communication ne sont pas déterminés pour une tension constante de 12 V.

- ▶ S'assurer que les câbles sont raccordés aux bornes correspondantes marquées sur les modules.

La pompe à chaleur et l'unité intérieure sont reliées via un câble de communication, le CAN-BUS.

**En tant que rallonge extérieure à l'unité intérieure**, un câble LIYCY (TP) 2 x 2 x 0,75 (ou similaire) est approprié. Il est également possible d'utiliser pour l'extérieur des câbles torsadés homologués « twisted-pair » avec une section minimum de 0,75 mm<sup>2</sup>. Ne mettre le câble à la terre que d'un côté (unité intérieure) contre le carter.

La longueur de câble maximum admissible est de 30 m.

La liaison s'effectue via quatre fils sur lesquels l'alimentation de 12 V est également raccordée. Les raccordements 12 V et CAN-BUS sont marqués sur le circuit imprimé.

L'**interrupteur « Term »** désigne le début et la fin des boucles CAN-BUS. La carte du module I/O dans la pompe à chaleur doit être dotée d'une terminaison.

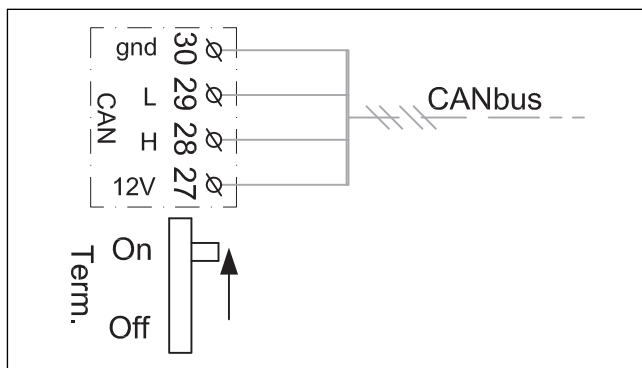

Fig. 16 Terminaison CAN-BUS

**Raccordement de la pompe à chaleur**



Un câble de signal CAN-BUS avec les dimensions minimales 4 x 0,75 mm<sup>2</sup> et une longueur maximale de 30 m est posé entre la pompe à chaleur et l'unité intérieure.

- ▶ Détacher la sangle (bande velcro).

- ▶ Enlever le couvercle du du boîtier de commande.
- ▶ Faire passer le câble de raccordement par les chemins de câbles. Si nécessaire, utiliser des ressorts de traction.
- ▶ Raccorder le câble conformément au schéma de connexion.
- ▶ Si nécessaire, resserrer toutes les fixations de câbles.
- ▶ Remonter le couvercle de l'appareil de commande.
- ▶ Remettre la sangle en place.

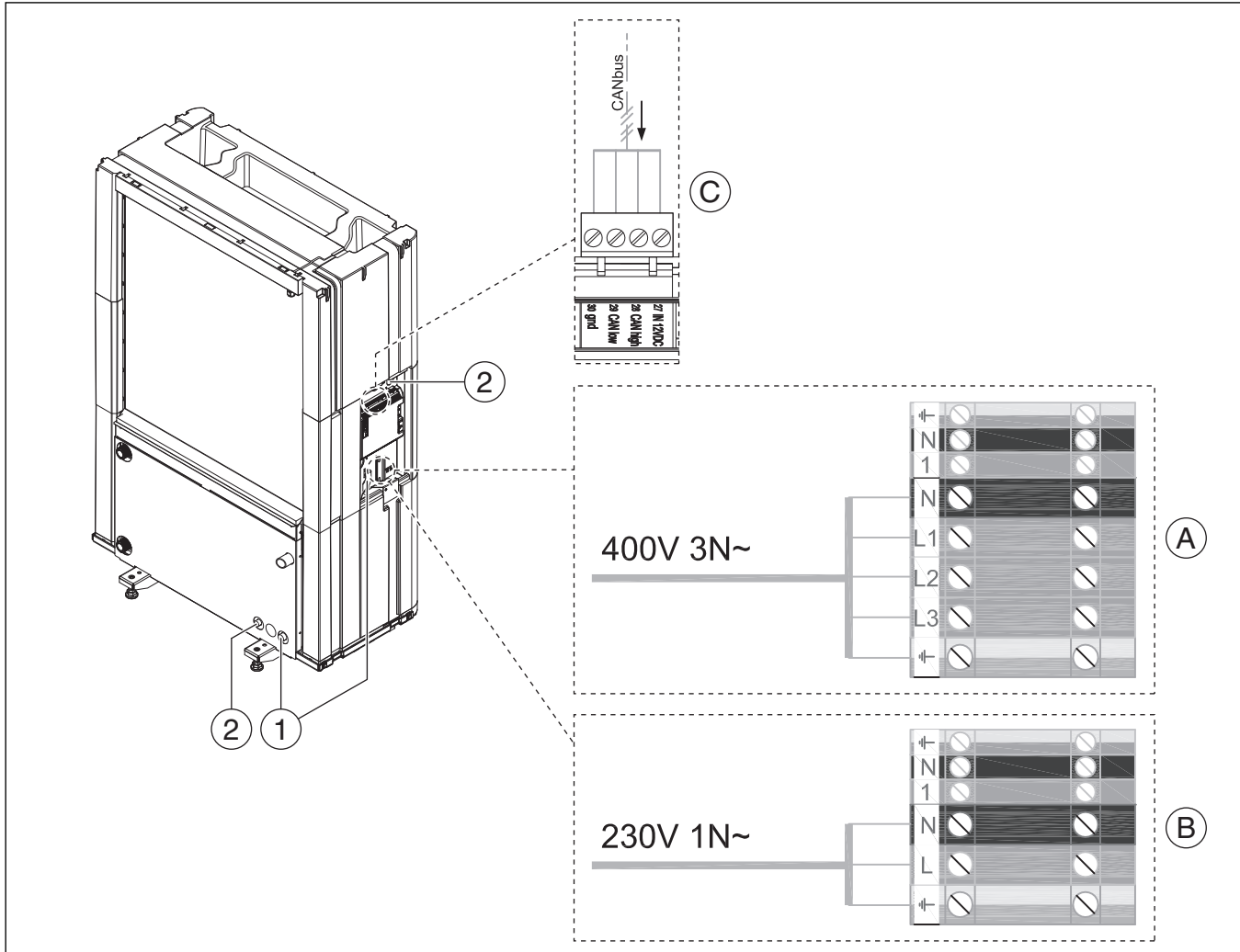

Fig. 17 Chemins de câbles et appareil de commande

- [1] Chemin de câble raccordement au réseau électrique
- [2] Chemin de câbles CAN-BUS
- [A] Pompe à chaleur triphasée
- [B] Pompe à chaleur monophasée
- [C] Raccordement CAN-BUS

**5.6 Monter le couvercle et tôles latérales**



Visser les tôles latérales et le couvercle à la main.

► Ne pas utiliser de tournevis !

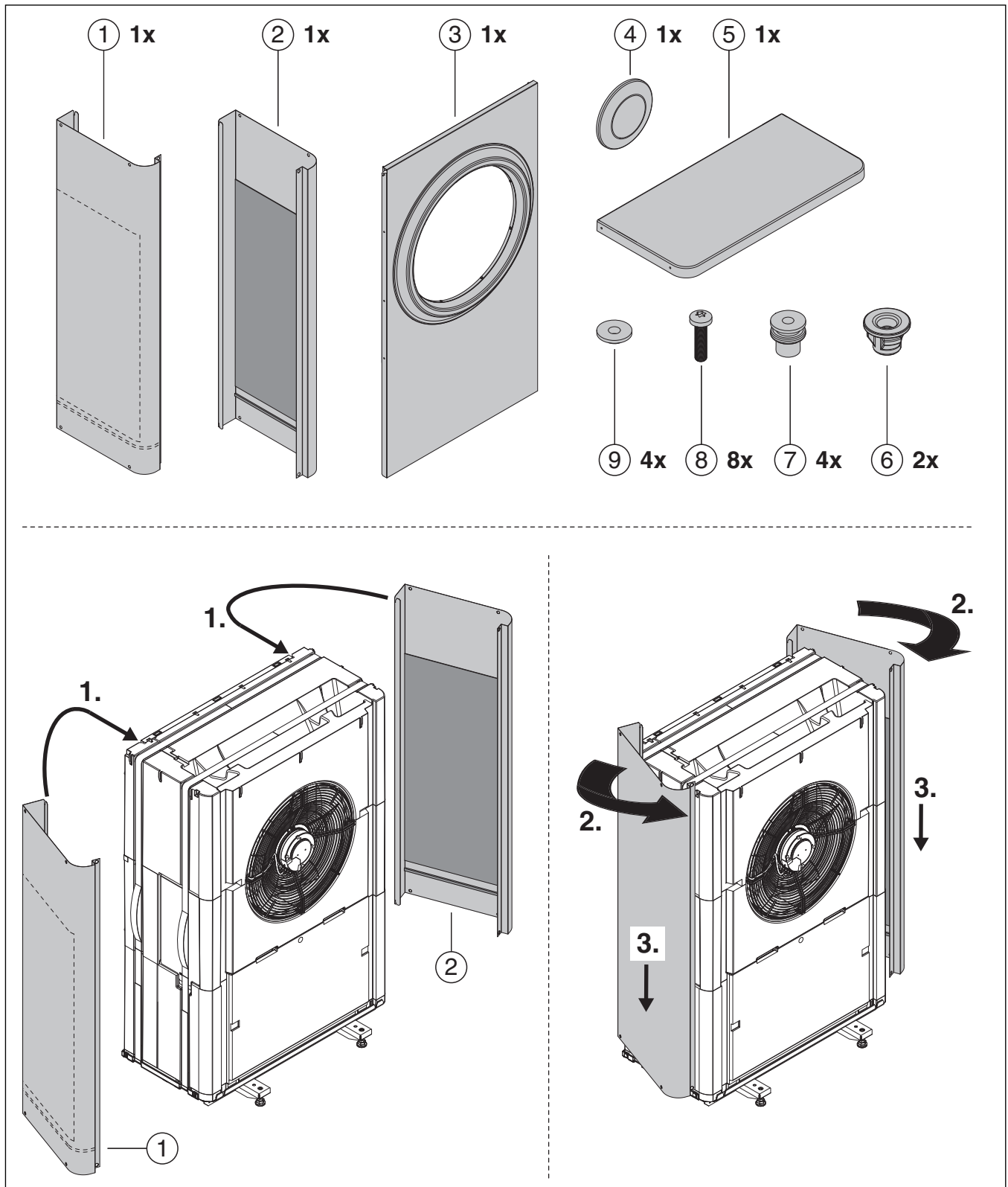

Fig. 18 Monter le couvercle et tôles latérales

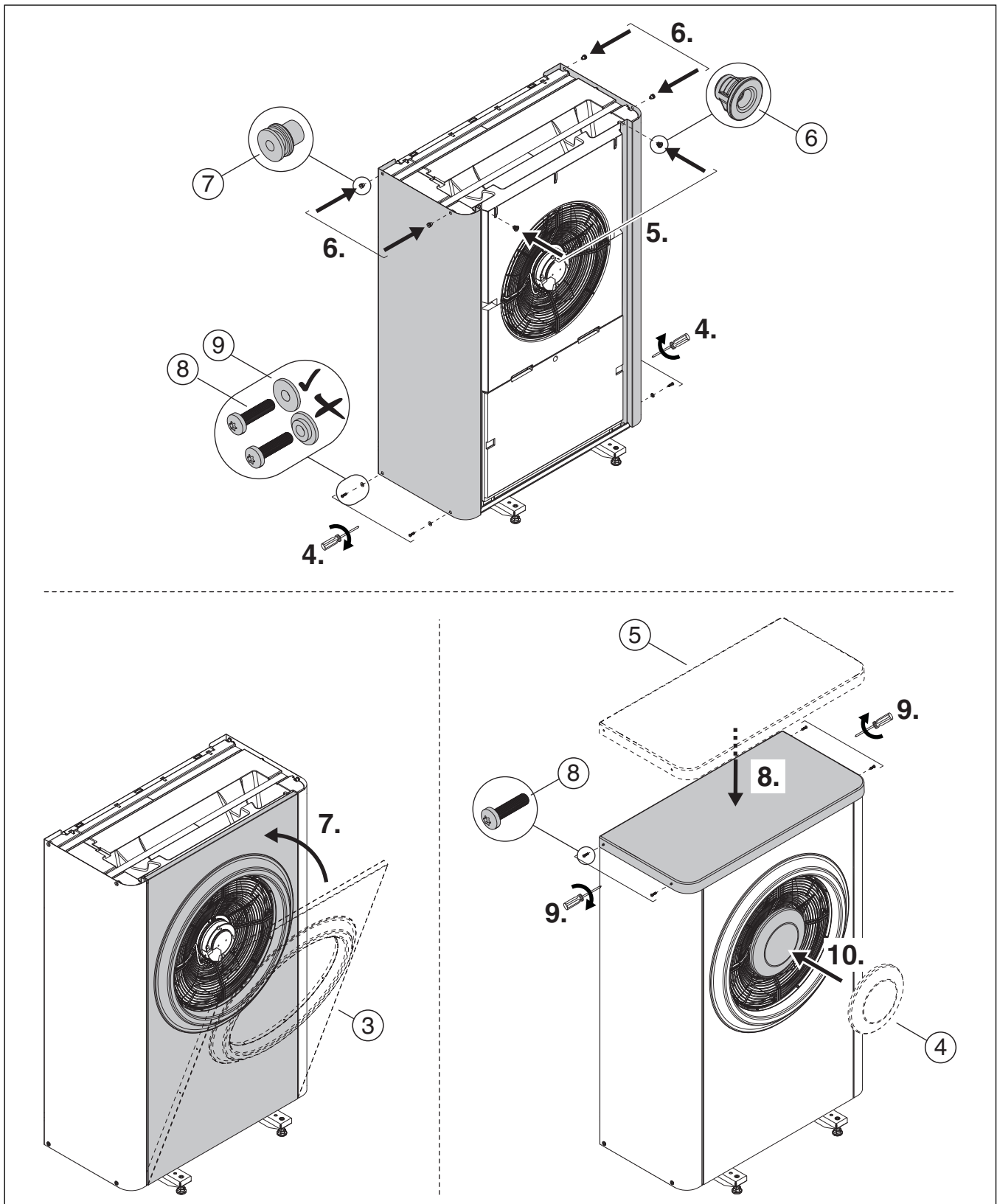

Fig. 19 Monter le couvercle et tôles latérales

## 6 Entretien



### DANGER :

#### Risque d'électrocution !

La pompe à chaleur contient des composants sous tension, et le condenseur de la pompe à chaleur doit être déchargé après la coupure de l'alimentation électrique.

- ▶ Couper l'installation du réseau.
- ▶ Avant d'effectuer des opérations sur le circuit électrique, attendre au moins cinq minutes.



### DANGER :

#### Echappement de gaz toxiques !

Le circuit du fluide frigorigène contient des substances qui peuvent former des gaz toxiques en contact avec l'air ou une flamme. Ces gaz peuvent bloquer la respiration, même à faible concentration.

- ▶ En cas de fuites dans le circuit du fluide frigorigène, quitter immédiatement la zone et aérer en grand.

### AVIS:

#### Dysfonctionnement dû à des composants endommagés !

Les détendeurs électroniques sont très sensibles aux chocs.

- ▶ Dans tous les cas, protéger le détendeur contre les coups et les chocs.

### AVIS:

#### Déformations dues à la chaleur !

Si les températures sont trop élevées, le matériau isolant (PPE) se déforme dans la pompe à chaleur.

- ▶ Avant d'effectuer des soudures, retirer un maximum de matériau isolant (EPP).
- ▶ Pour les travaux de soudure effectués dans la pompe à chaleur, protéger les matériaux isolants avec des matériaux résistants à la chaleur ou avec des chiffons humides.



Seuls les professionnels compétents sont autorisés à accéder au circuit de fluide frigorigène.

- ▶ N'utiliser que des pièces de rechange fabricant !
- ▶ Commander les pièces de rechange à l'aide de la liste correspondante.
- ▶ Remplacer les joints et les joints toriques démontés par des pièces neuves.

Les opérations ci-dessous doivent être réalisées dans le cadre d'une inspection.

#### Affichage de l'alarme activée

- ▶ Contrôler le journal d'alarmes (→ manuel du régulateur).

#### Contrôle du fonctionnement

- ▶ Contrôler le fonctionnement (→ notice d'installation de l'unité intérieure).

#### Pose du câble électrique

- ▶ Vérifier si le câble électrique présente des dégâts mécaniques.
- ▶ Remplacer les câbles endommagés.

## 7 Installation des accessoires

### 7.1 Câble chauffant

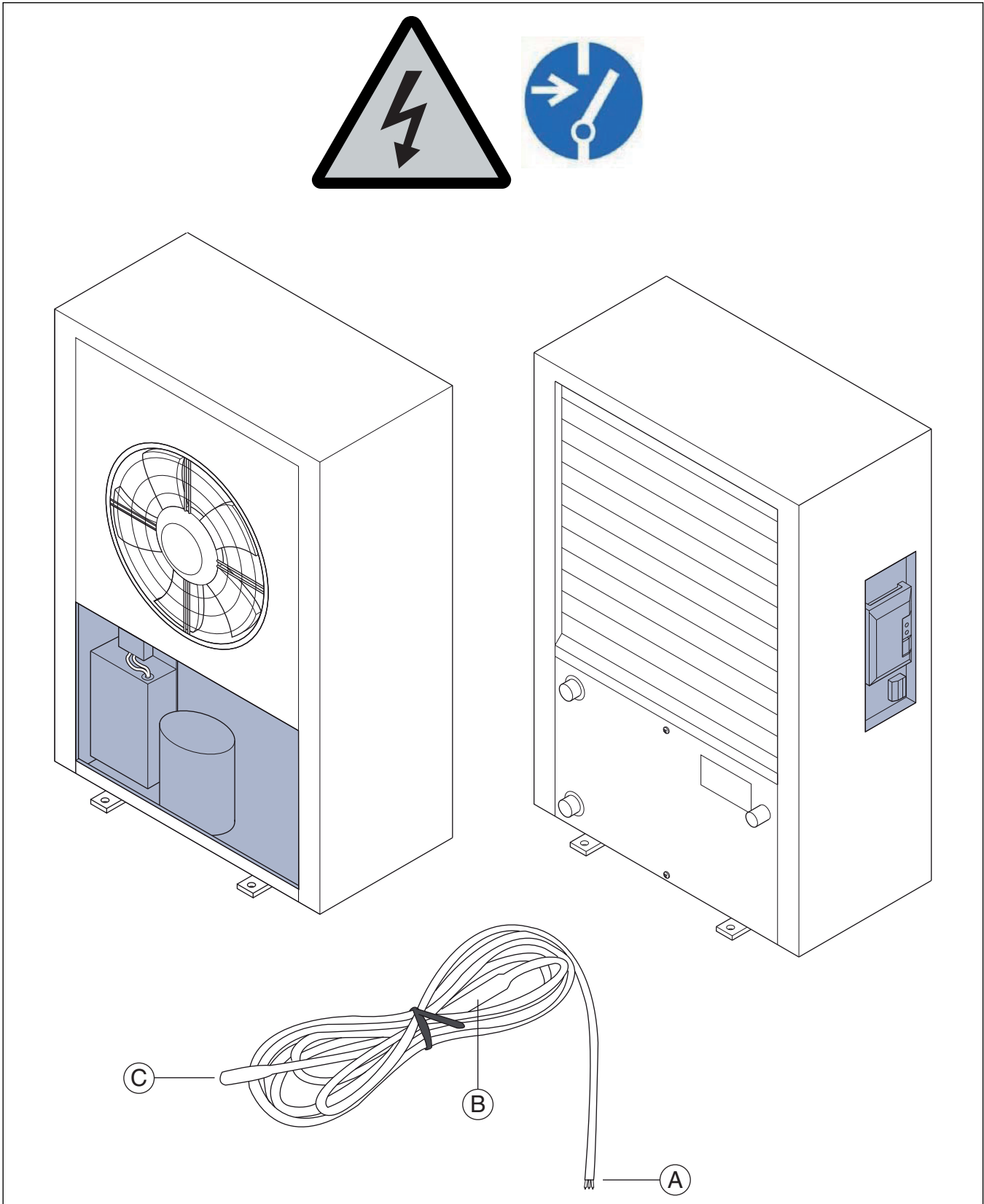

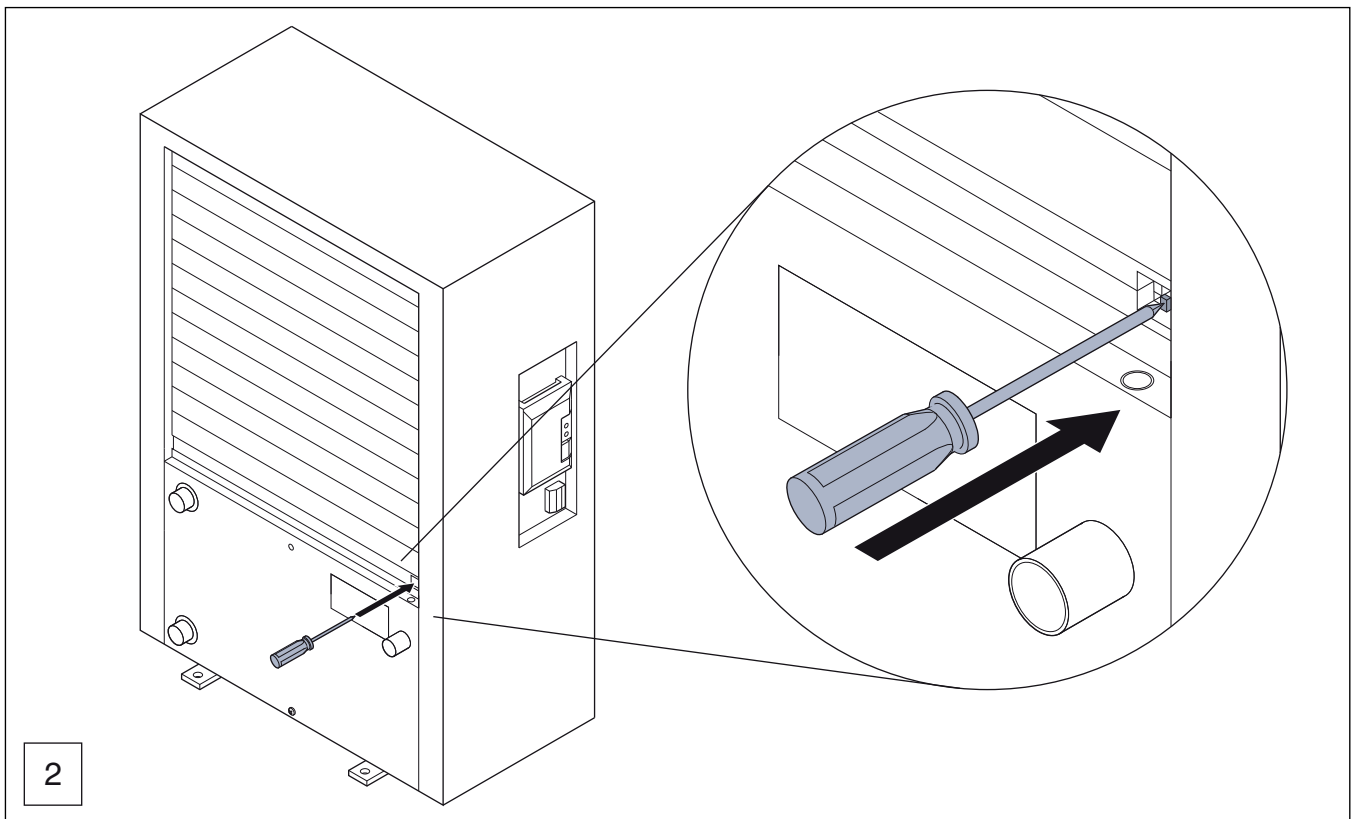
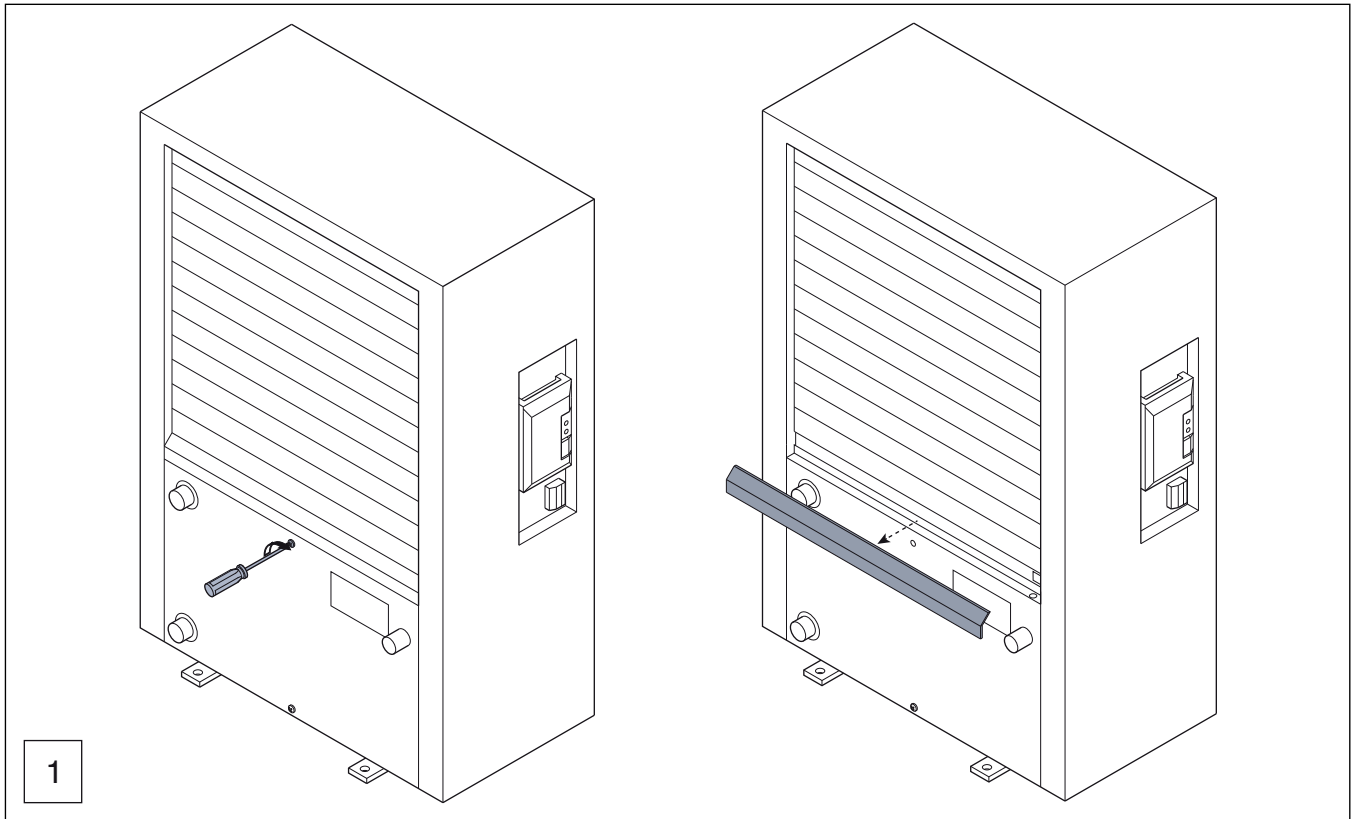

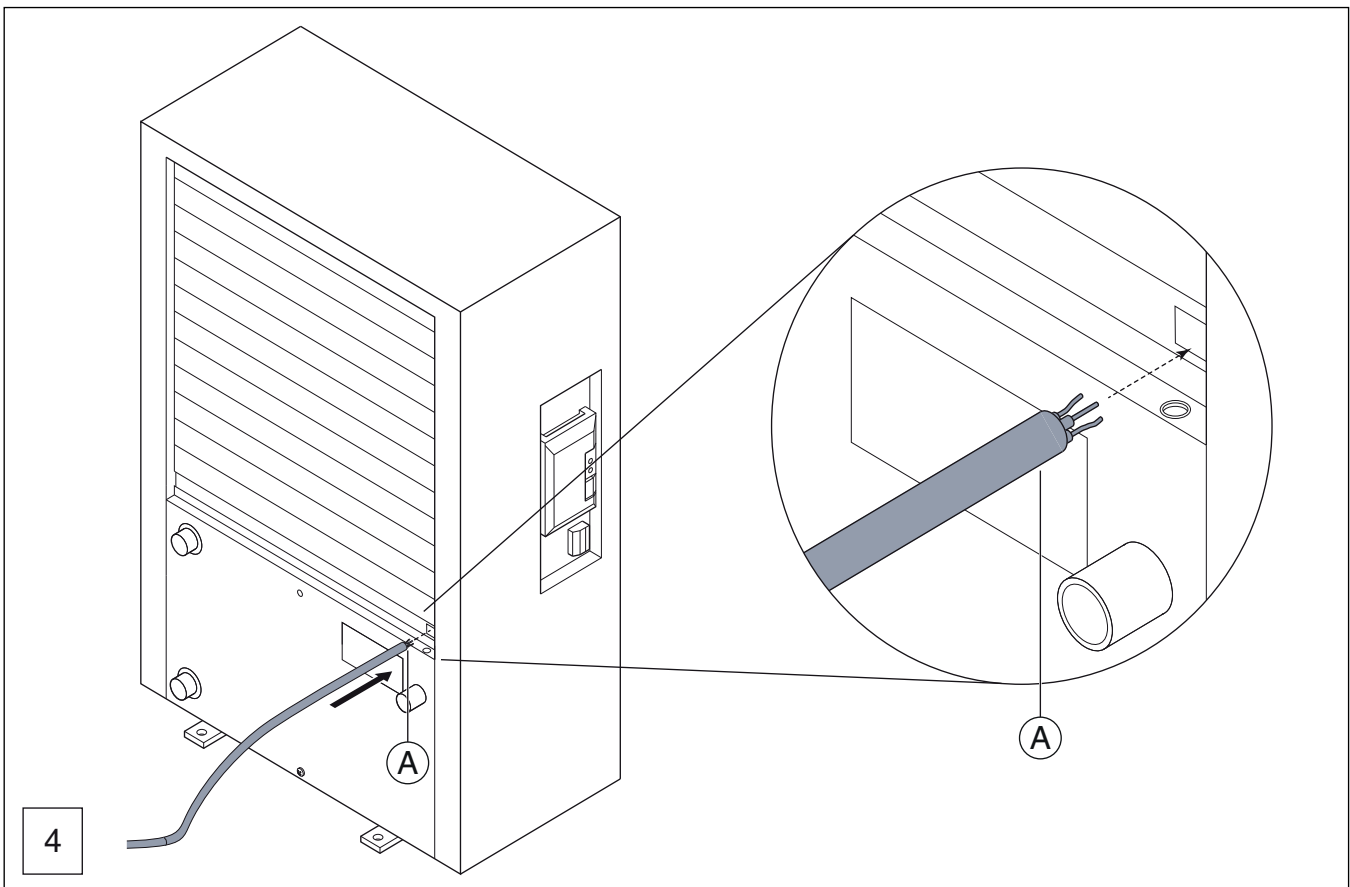
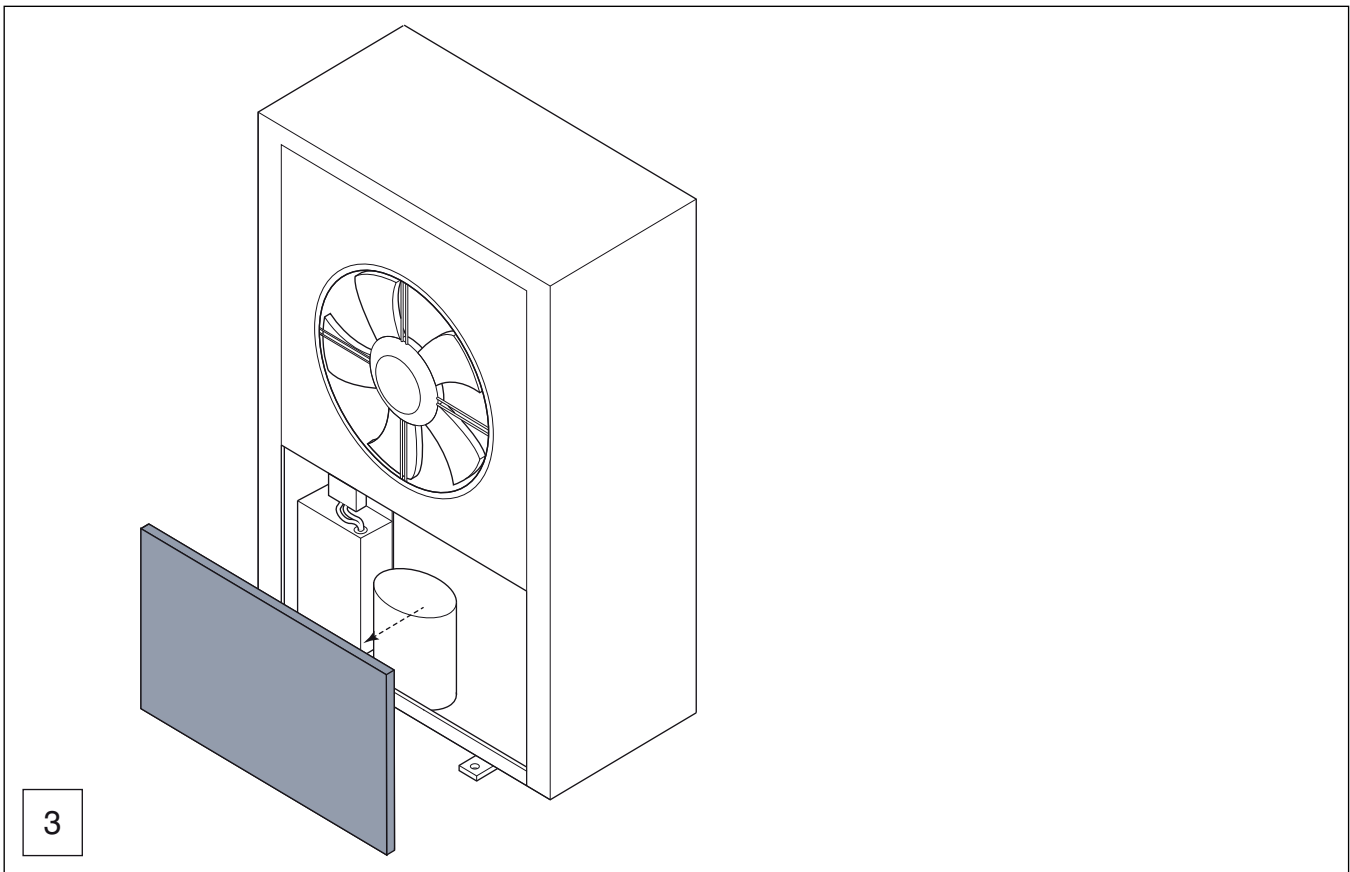

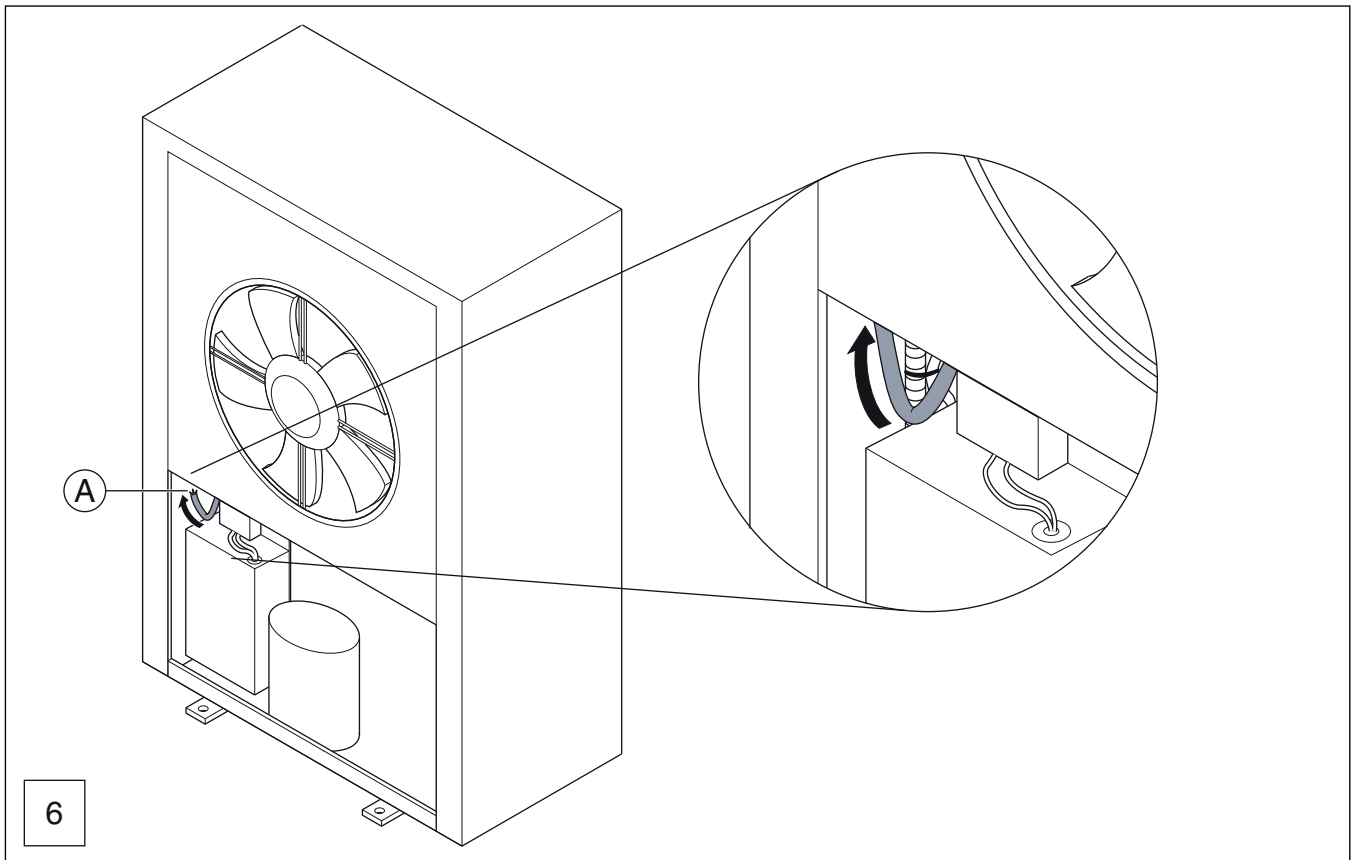
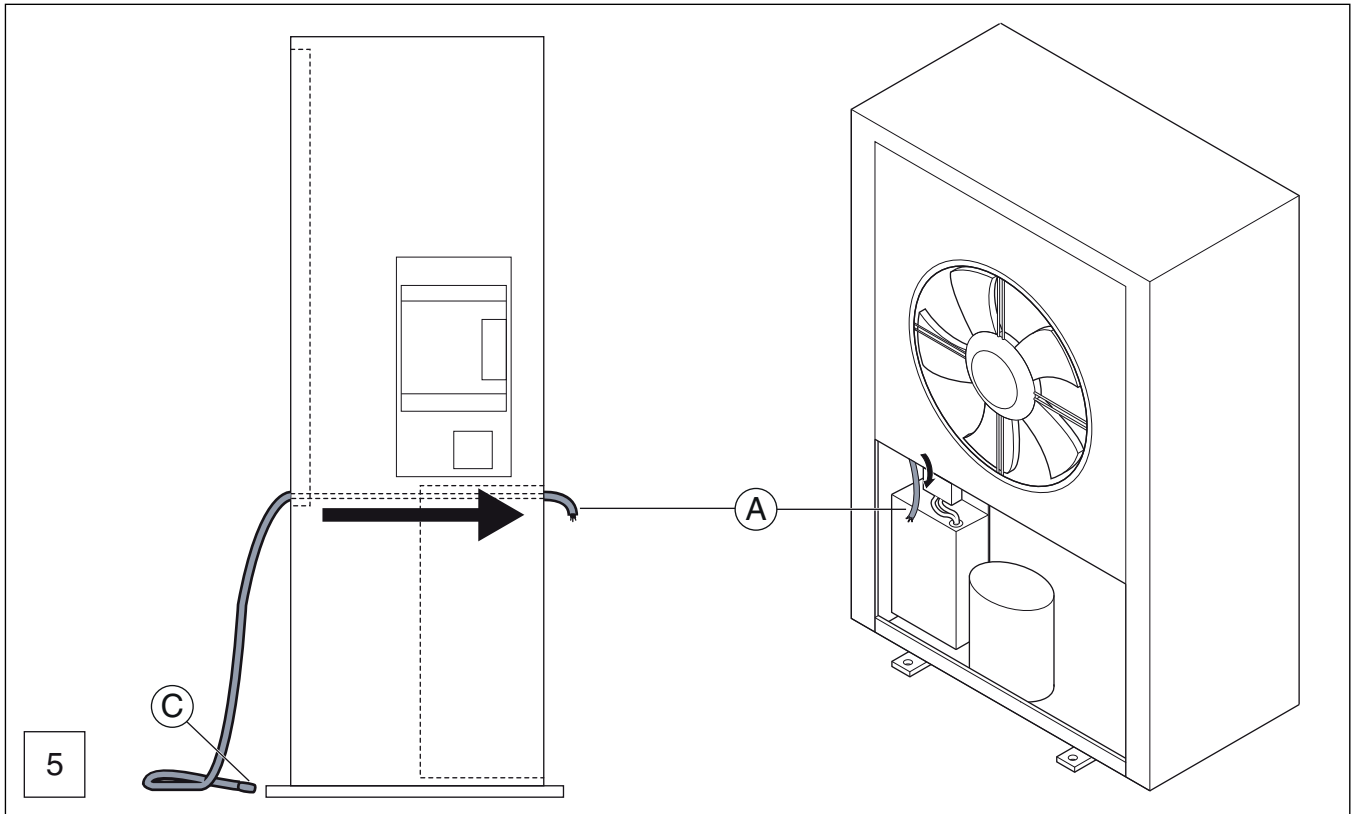

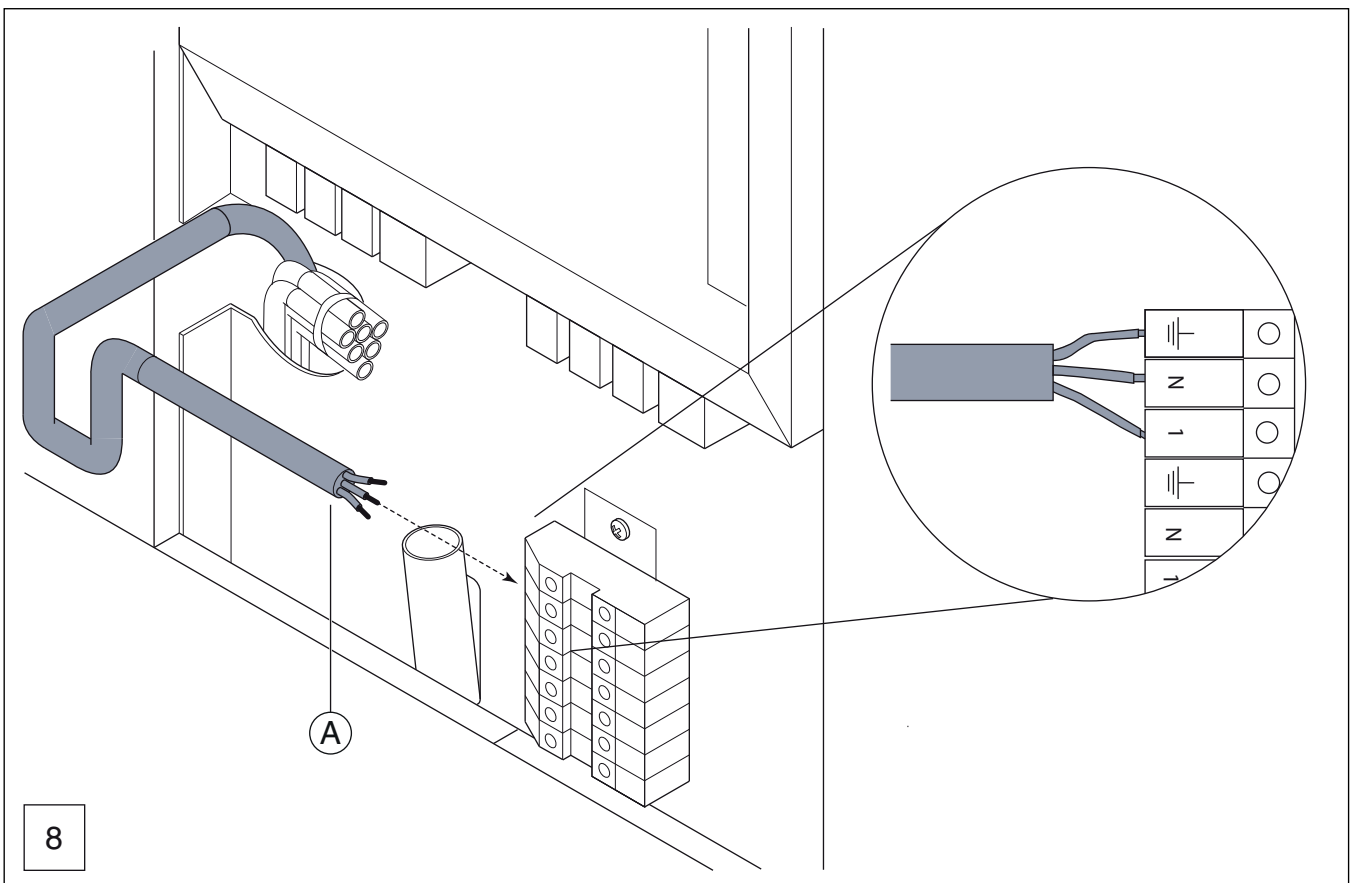
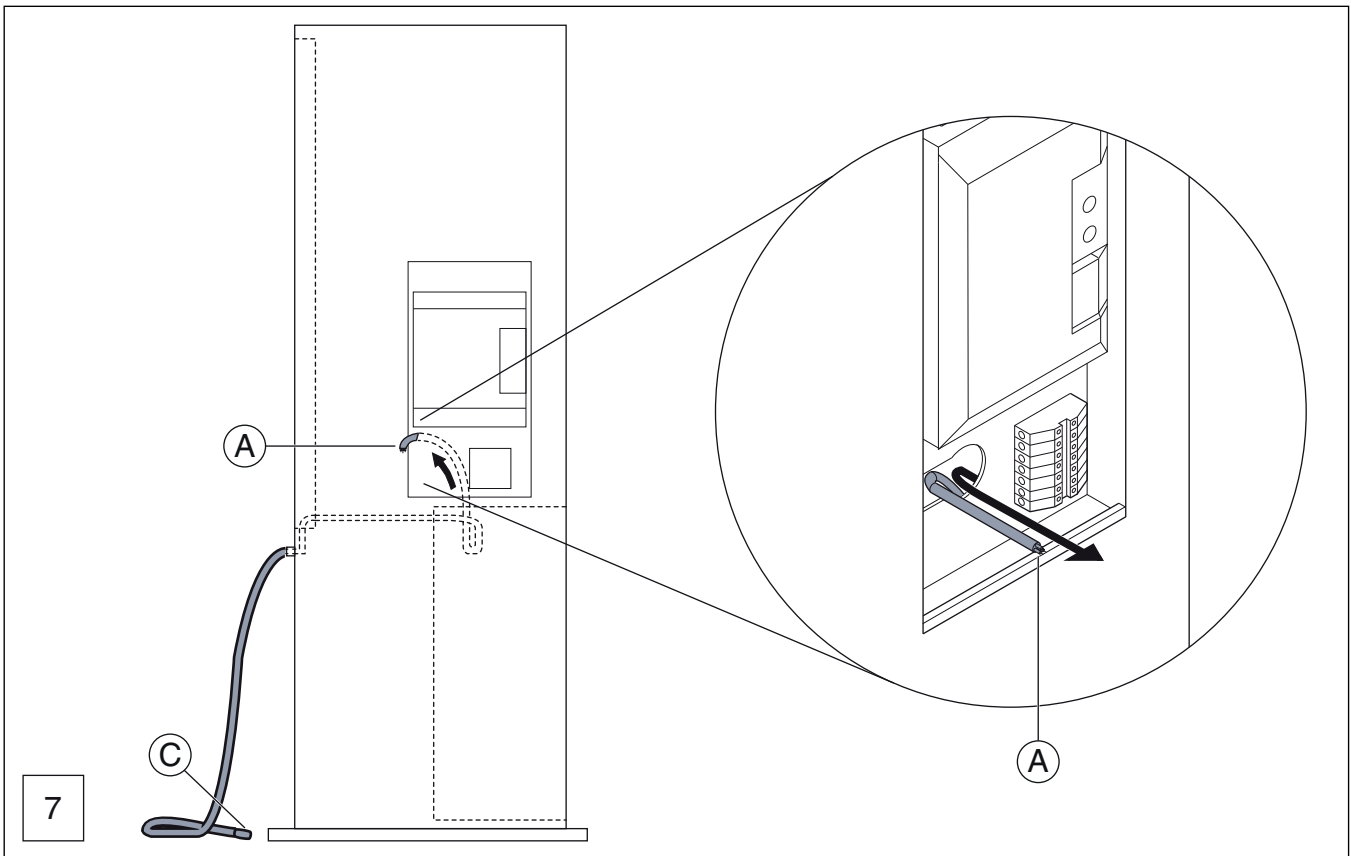

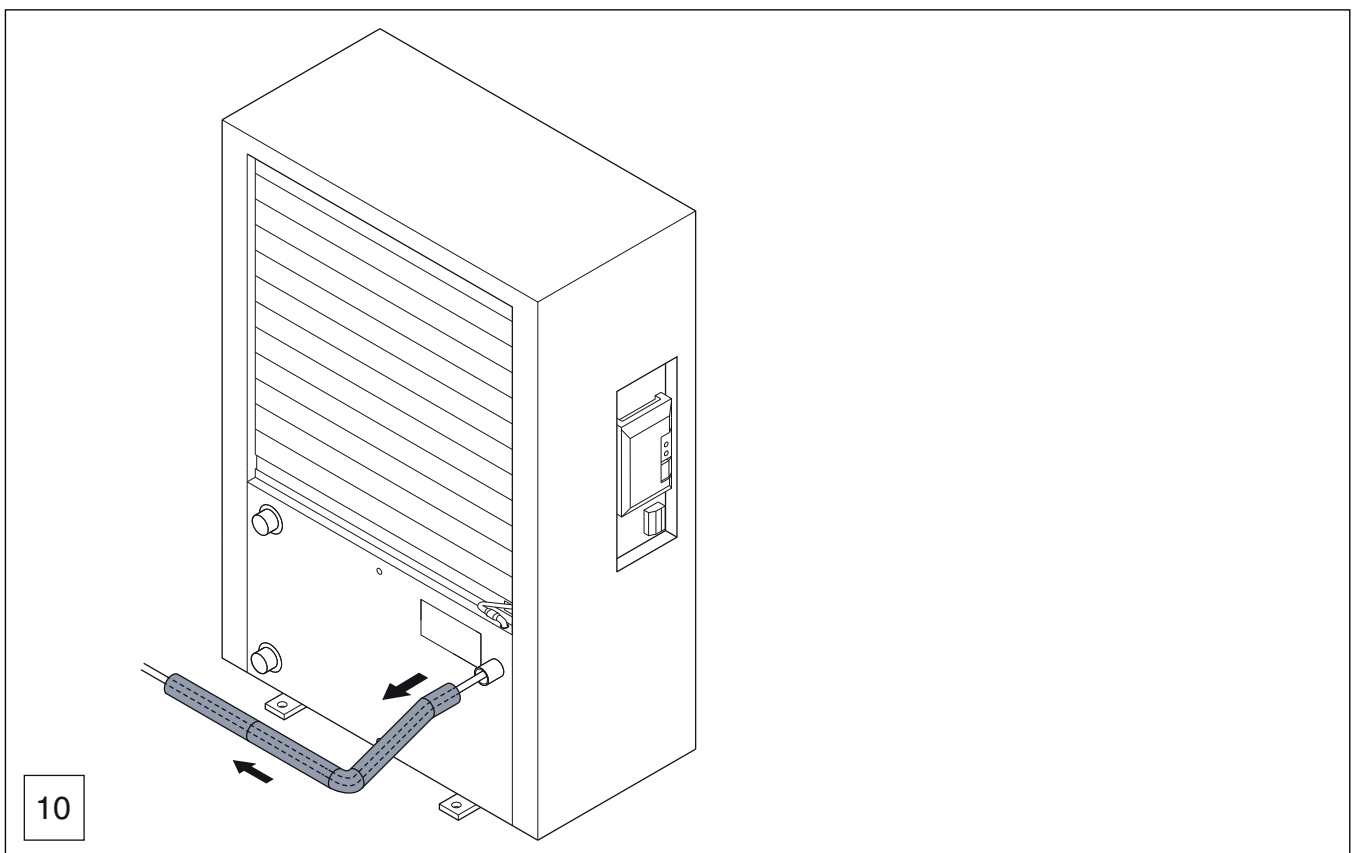
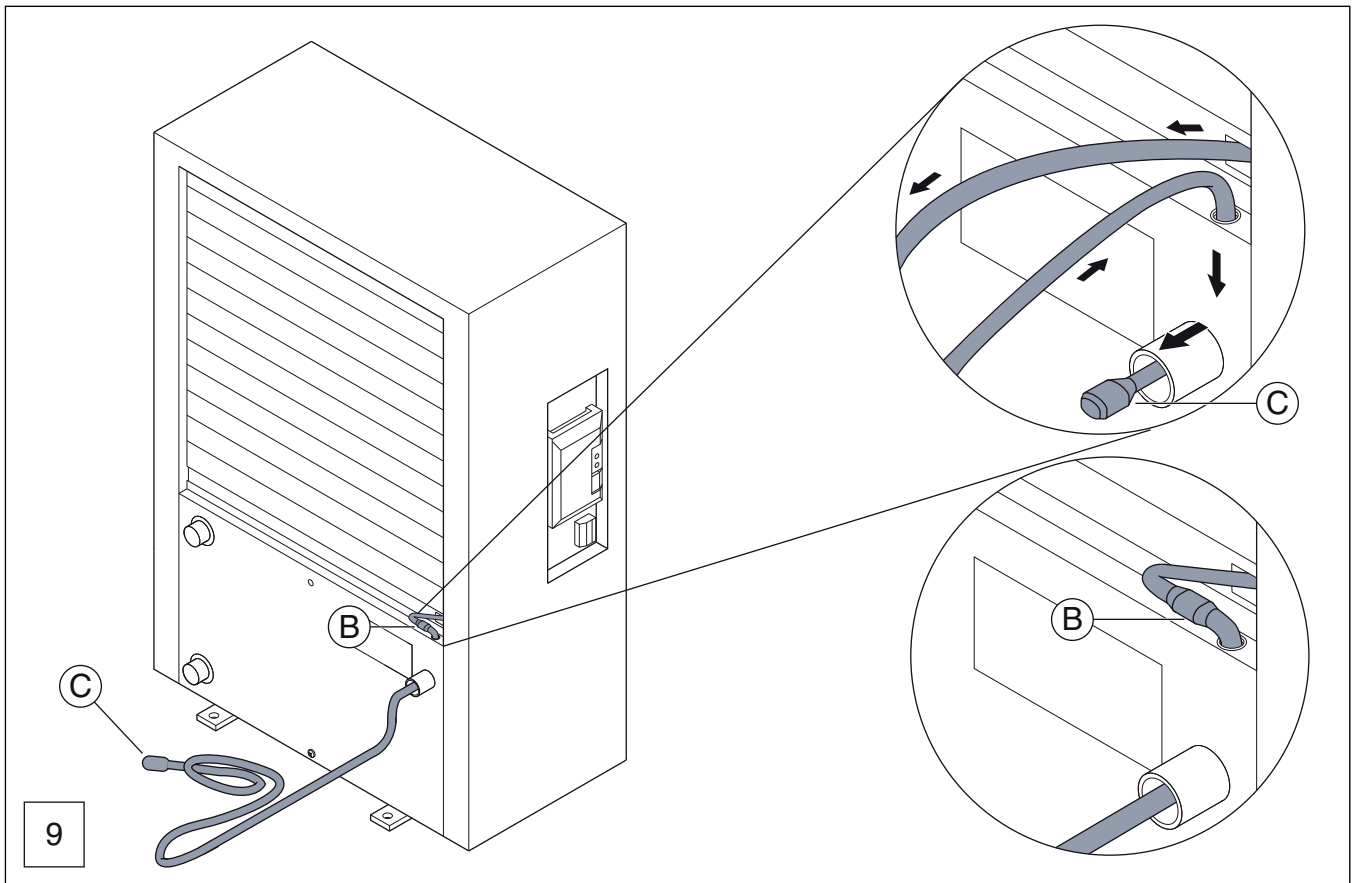

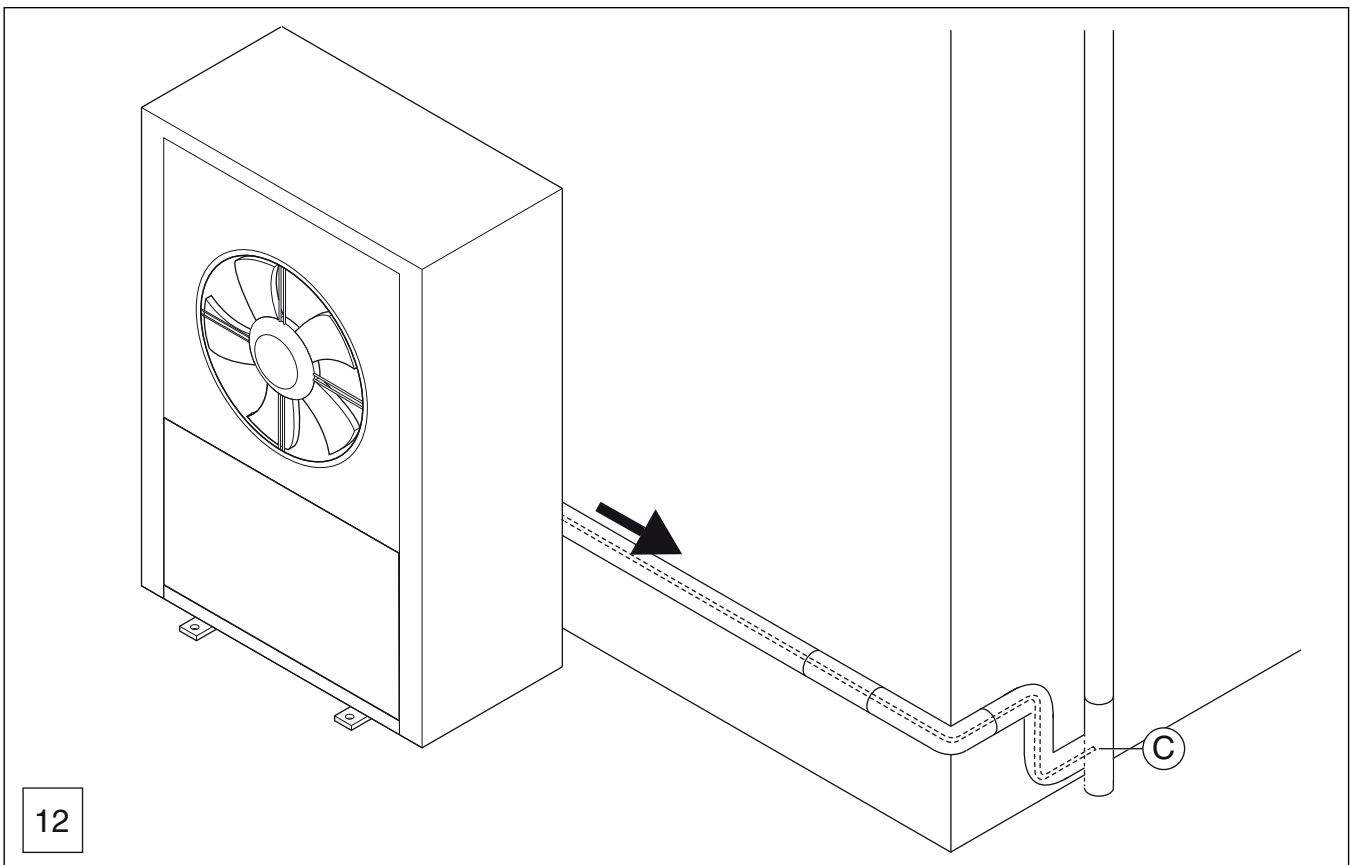
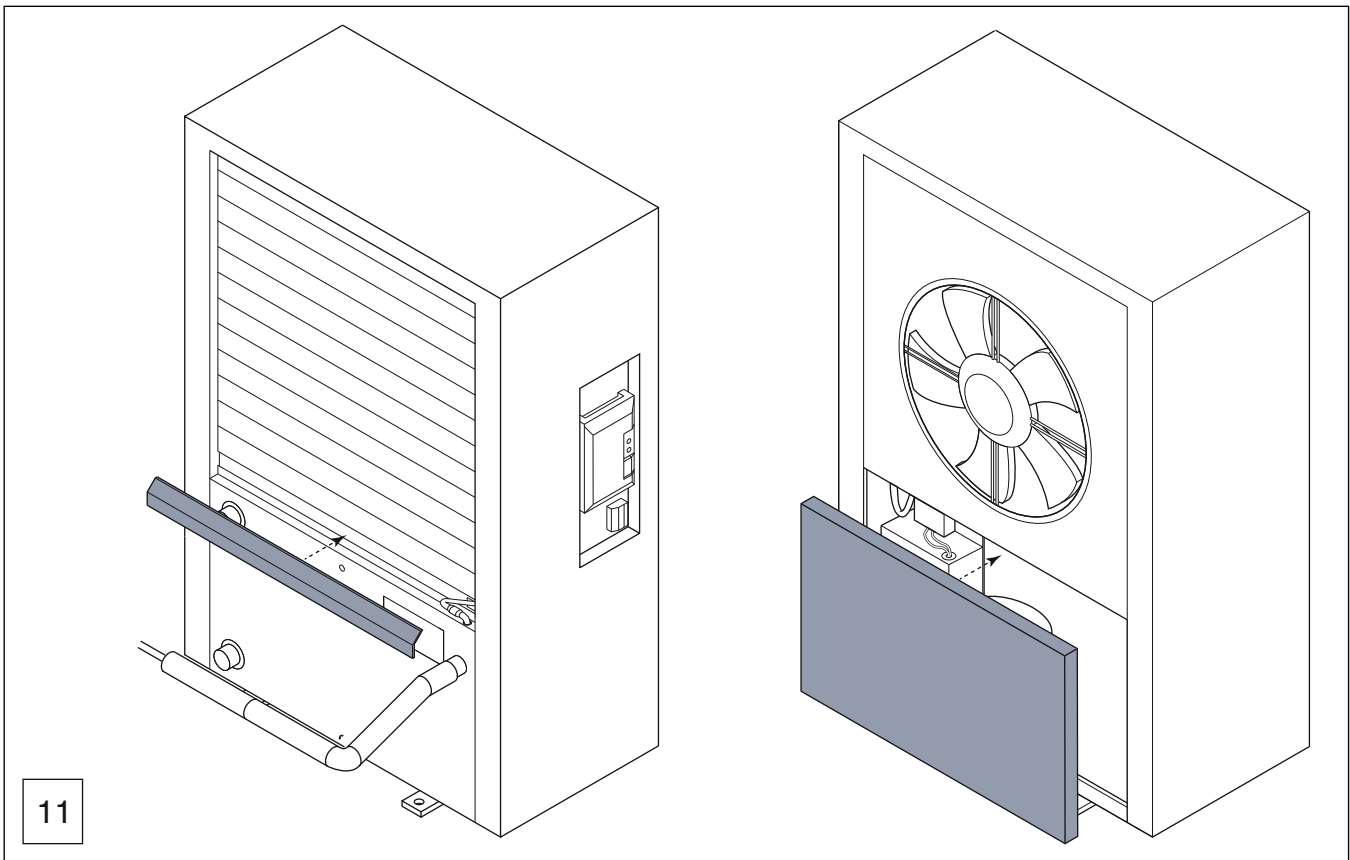

## 8 Protection de l'environnement/Recyclage

La protection de l'environnement est un principe de base du groupe Bosch.

Nous accordons une importance égale à la qualité de nos produits, leur rentabilité et la protection de l'environnement. Les lois et les règlements concernant la protection de l'environnement sont strictement observés. Pour la protection de l'environnement, nous utilisons, tout en respectant les aspects économiques, les meilleurs technologies et matériaux possibles.

### Emballages

En matière d'emballages, nous participons aux systèmes de mise en valeur spécifiques à chaque pays, qui visent à garantir un recyclage optimal.

Tous les matériaux d'emballage utilisés respectent l'environnement et sont recyclables.

### Appareils usagés

Les appareils usés contiennent des matériaux qui peuvent être réutilisés.

Les composants se détachent facilement. Les matières synthétiques sont marquées. Ceci permet de trier les différents composants en vue de leur recyclage ou de leur élimination.

### Appareils électriques et électroniques usagés



Les appareils électriques et électroniques hors d'usage doivent être collectés séparément et soumis à une élimination écologique (directive européenne sur les appareils usagés électriques et électroniques).

 Pour l'élimination des appareils électriques et électroniques usagés, utiliser les systèmes de renvoi et de collecte spécifiques au pays.

## 9 Caractéristiques techniques

### 9.1 Caractéristiques techniques – pompe à chaleur (courant alternatif)

|   | Unité             | 5               | 7               | 9               | 13                 |
|---|-------------------|-----------------|-----------------|-----------------|--------------------|
| <b>Fonctionnement air/eau</b>   |                   |                 |                 |                 |                    |
| Puissance utile pour A +2/W35 <sup>1)</sup> , 100% de la vitesse de rotation du compresseur                                 | kW                | 5,58            | 7,63            | 10,67           | 13,12              |
| Plage de modulation avec A +2/W35 <sup>1)</sup>   | kW                | 2-4             | 2-6             | 3-8             | 5,5-11             |
| Puissance utile pour A +7/W35 <sup>1)</sup> , 40% de la vitesse de rotation du compresseur                                  | kW                | 2,03            | 2,96            | 3,32            | 5,11               |
| COP pour A +7/W35 <sup>1)</sup> , 40% de la vitesse de rotation du compresseur  |                   | 4,61            | 4,84            | 4,93            | 4,90               |
| Puissance utile pour A -7/W35 <sup>1)</sup> , 100% de la vitesse de rotation du compresseur                                 | kW                | 4,61            | 6,18            | 8,43            | 10,99              |
| COP pour A -7/W35 <sup>1)</sup> , 100% de la vitesse de rotation du compresseur   |                   | 2,92            | 2,82            | 2,96            | 2,85               |
| Puissance utile pour A +2/W35 <sup>1)</sup> , 60% de la vitesse de rotation du compresseur                                  | kW                | 2,79            | 3,90            | 5,04            | 7,11               |
| COP pour A +2/W35 <sup>1)</sup> , 60% de la vitesse de rotation du compresseur  |                   | 3,99            | 4,13            | 4,29            | 4,05               |
| Puissance refroidissement avec A 35/W7 <sup>1)</sup>  | kW                | 4,12            | 4,83            | 4,94            | 8,86               |
| EER avec A 35/W7 <sup>1)</sup>  |                   | 3,09            | 3,12            | 2,82            | 2,72               |
| Puissance refroidissement avec A 35/W18 <sup>1)</sup>   | kW                | 5,86            | 6,71            | 7,11            | 11,12              |
| EER avec A 35/W18 <sup>1)</sup>   |                   | 4,23            | 3,65            | 3,90            | 3,23               |
| <b>Données système électrique</b>   |                   |                 |                 |                 |                    |
| Alimentation électrique   |                   | 230V 1N AC 50Hz | 230V 1N AC 50Hz | 230V 1N AC 50Hz | 230 V 1N CA, 50 Hz |
| Indice de protection  |                   | IP X4           | IP X4           | IP X4           | IP X4              |
| Dimension du fusible pour l'alimentation directe de la pompe à chaleur par le branchement interne du bâtiment <sup>2)</sup> | A                 | 10              | 16              | 16              | 13                 |
| Puissance maximale absorbée   | kW                | 2,3             | 3,2             | 3,6             | 7,2                |
| <b>Fluide caloporteur</b>   |                   |                 |                 |                 |                    |
| Débit minimum   | l/s               | 0,32            | 0,33            | 0,43            | 0,62               |
| Chute de pression interne   | kPa               | 9,7             | 7,8             | 10,5            | 15,8               |
| <b>Air et bruit</b>   |                   |                 |                 |                 |                    |
| Puissance maxi. moteur du ventilateur (convertisseur de fréquence DC)   | W                 | 180             | 180             | 180             | 280                |
| Débit d'air maximum   | m <sup>3</sup> /h | 4500            | 4500            | 4500            | 7300               |
| Niveau sonore à 1 m de distance, 35% de la vitesse de rotation du compresseur   | dB(A)             | 35              | 35              | 36              | 40                 |
| Puissance sonore <sup>3)</sup>  | dB(A)             | 47              | 47              | 48              | 53                 |
| Puissance acoustique max.   | dB(A)             | 61              | 63              | 64              | 65                 |
| Puissance acoustique max. « Mode silencieux »   | dB(A)             | 55              | 58              | 58              | 62                 |
| <b>Informations générales</b>   |                   |                 |                 |                 |                    |
| Réfrigérant <sup>4)</sup>   |                   | R410A           | R410A           | R410A           | R410A              |
| Volume de fluide frigorigène  | kg                | 1,70            | 1,75            | 2,35            | 3,3                |
| CO <sub>2</sub> (e)   | Tonne             | 3,55            | 3,65            | 4,91            | 6,89               |
| Température maximale du départ, uniquement pompe à chaleur  | °C                | 62              | 62              | 62              | 62                 |
| Dimensions (l x h x p)  | mm                | 930x1380x440    | 930x1380x440    | 930x1380x440    | 1122x1695x545      |
| Poids sans parois ni revêtement supérieur   | kg                | 88              | 89              | 96              | 154                |
| Poids avec parois et revêtement supérieur   | kg                | 106             | 107             | 114             | 182                |

1) Puissances selon EN 14511

2) Classe de fusible gL/C

3) Niveau de puissance acoustique selon EN 12102

4) GWP100 = 2088

Tab. 7 Caractéristiques techniques – pompe à chaleur (courant alternatif)

| Niveau sonore détaillé (Max.) 5   |                   |        |    |    |    |    |    |    |    |    |    |    |    |
|---|-------------------|--------|----|----|----|----|----|----|----|----|----|----|----|
|   | Distance          | m      | 1  | 2  | 3  | 4  | 5  | 6  | 8  | 10 | 12 | 14 | 16 |
| Jour  | Q=2 <sup>1)</sup> | dB (A) | 53 | 47 | 44 | 41 | 39 | 37 | 35 | 33 | 31 | 30 | 29 |
|   | Q=4 <sup>2)</sup> | dB (A) | 56 | 50 | 47 | 44 | 42 | 40 | 38 | 36 | 34 | 33 | 32 |
| Nuit  | Q=2 <sup>1)</sup> | dB (A) | 47 | 41 | 38 | 35 | 33 | 31 | 29 | 27 | 25 | 24 | 23 |
|   | Q=4 <sup>2)</sup> | dB (A) | 50 | 44 | 41 | 38 | 36 | 34 | 32 | 30 | 28 | 27 | 26 |
| Niveau sonore détaillé (Max.) 5, capots acoustiques avant et arrière incl. (accessoires)  |                   |        |    |    |    |    |    |    |    |    |    |    |    |
|   | Distance          | m      | 1  | 2  | 3  | 4  | 5  | 6  | 8  | 10 | 12 | 14 | 16 |
| Jour  | Q=2 <sup>1)</sup> | dB (A) | 50 | 44 | 41 | 38 | 36 | 34 | 32 | 30 | 28 | 27 | 26 |
|   | Q=4 <sup>2)</sup> | dB (A) | 53 | 47 | 44 | 41 | 39 | 37 | 35 | 33 | 31 | 30 | 29 |
| Nuit  | Q=2 <sup>1)</sup> | dB (A) | 43 | 37 | 34 | 31 | 29 | 27 | 25 | 23 | 21 | 20 | 19 |
|   | Q=4 <sup>2)</sup> | dB (A) | 46 | 40 | 37 | 34 | 32 | 30 | 28 | 26 | 24 | 23 | 22 |
| Niveau de puissance acoustique détaillé (Max.) 7  |                   |        |    |    |    |    |    |    |    |    |    |    |    |
|   | Distance          | m      | 1  | 2  | 3  | 4  | 5  | 6  | 8  | 10 | 12 | 14 | 16 |
| Jour  | Q=2 <sup>1)</sup> | dB (A) | 55 | 49 | 46 | 43 | 41 | 39 | 37 | 35 | 33 | 32 | 31 |
|   | Q=4 <sup>2)</sup> | dB (A) | 58 | 52 | 49 | 46 | 44 | 42 | 40 | 38 | 36 | 35 | 34 |
| Nuit  | Q=2 <sup>1)</sup> | dB (A) | 50 | 44 | 41 | 38 | 36 | 34 | 32 | 30 | 28 | 27 | 26 |
|   | Q=4 <sup>2)</sup> | dB (A) | 53 | 47 | 44 | 41 | 39 | 37 | 35 | 33 | 31 | 30 | 29 |
| Niveau sonore détaillé (Max.) 7, capots acoustiques avant et arrière incl. (accessoires)  |                   |        |    |    |    |    |    |    |    |    |    |    |    |
|   | Distance          | m      | 1  | 2  | 3  | 4  | 5  | 6  | 8  | 10 | 12 | 14 | 16 |
| Jour  | Q=2 <sup>1)</sup> | dB (A) | 50 | 44 | 41 | 38 | 36 | 34 | 32 | 30 | 28 | 27 | 26 |
|   | Q=4 <sup>2)</sup> | dB (A) | 53 | 47 | 44 | 41 | 39 | 37 | 35 | 33 | 31 | 30 | 29 |
| Nuit  | Q=2 <sup>1)</sup> | dB (A) | 46 | 40 | 37 | 34 | 32 | 30 | 28 | 26 | 24 | 23 | 22 |
|   | Q=4 <sup>2)</sup> | dB (A) | 49 | 43 | 40 | 37 | 35 | 33 | 31 | 29 | 27 | 26 | 25 |
| Niveau sonore détaillé (Max.) 9   |                   |        |    |    |    |    |    |    |    |    |    |    |    |
|   | Distance          | m      | 1  | 2  | 3  | 4  | 5  | 6  | 8  | 10 | 12 | 14 | 16 |
| Jour  | Q=2 <sup>1)</sup> | dB (A) | 56 | 50 | 47 | 44 | 42 | 40 | 38 | 36 | 34 | 33 | 32 |
|   | Q=4 <sup>2)</sup> | dB (A) | 59 | 53 | 50 | 47 | 45 | 43 | 41 | 39 | 37 | 36 | 35 |
| Nuit  | Q=2 <sup>1)</sup> | dB (A) | 50 | 44 | 41 | 38 | 36 | 34 | 32 | 30 | 28 | 27 | 26 |
|   | Q=4 <sup>2)</sup> | dB (A) | 53 | 47 | 44 | 41 | 39 | 37 | 35 | 33 | 31 | 30 | 29 |
| Niveau sonore détaillé (Max.) 9, capots acoustiques avant et arrière incl. (accessoires)  |                   |        |    |    |    |    |    |    |    |    |    |    |    |
|   | Distance          | m      | 1  | 2  | 3  | 4  | 5  | 6  | 8  | 10 | 12 | 14 | 16 |
| Jour  | Q=2 <sup>1)</sup> | dB (A) | 51 | 45 | 42 | 39 | 37 | 35 | 33 | 31 | 29 | 28 | 27 |
|   | Q=4 <sup>2)</sup> | dB (A) | 54 | 48 | 45 | 42 | 40 | 38 | 36 | 34 | 32 | 31 | 30 |
| Nuit  | Q=2 <sup>1)</sup> | dB (A) | 46 | 40 | 37 | 34 | 32 | 30 | 28 | 26 | 24 | 23 | 22 |
|   | Q=4 <sup>2)</sup> | dB (A) | 49 | 43 | 40 | 37 | 35 | 33 | 31 | 29 | 27 | 26 | 25 |
| Niveau sonore détaillé (Max.) 13  |                   |        |    |    |    |    |    |    |    |    |    |    |    |
|   | Distance          | m      | 1  | 2  | 3  | 4  | 5  | 6  | 8  | 10 | 12 | 14 | 16 |
| Jour  | Q=2 <sup>1)</sup> | dB (A) | 58 | 52 | 49 | 46 | 44 | 42 | 40 | 38 | 36 | 35 | 34 |
|   | Q=4 <sup>2)</sup> | dB (A) | 61 | 55 | 52 | 49 | 47 | 45 | 43 | 41 | 39 | 38 | 37 |
| Nuit  | Q=2 <sup>1)</sup> | dB (A) | 55 | 49 | 46 | 43 | 41 | 39 | 37 | 35 | 33 | 32 | 31 |
|   | Q=4 <sup>2)</sup> | dB (A) | 58 | 52 | 49 | 46 | 44 | 42 | 40 | 38 | 36 | 35 | 34 |
| Niveau sonore détaillé (Max.) 13, capots acoustiques avant et arrière incl. (accessoires) |                   |        |    |    |    |    |    |    |    |    |    |    |    |
|   | Distance          | m      | 1  | 2  | 3  | 4  | 5  | 6  | 8  | 10 | 12 | 14 | 16 |
| Jour  | Q=2 <sup>1)</sup> | dB (A) | 53 | 47 | 44 | 41 | 39 | 37 | 35 | 33 | 31 | 30 | 29 |
|   | Q=4 <sup>2)</sup> | dB (A) | 56 | 50 | 47 | 44 | 42 | 40 | 38 | 36 | 34 | 33 | 32 |
| Nuit  | Q=2 <sup>1)</sup> | dB (A) | 52 | 46 | 43 | 40 | 38 | 36 | 34 | 32 | 30 | 29 | 28 |
|   | Q=4 <sup>2)</sup> | dB (A) | 55 | 49 | 46 | 43 | 41 | 39 | 37 | 35 | 33 | 32 | 31 |

1) Aucune paroi sur une distance de 3 m

2) Pompe à chaleur à proximité de la paroi

Tab. 8 Niveau sonore détaillé de la pompe à chaleur (courant alternatif)

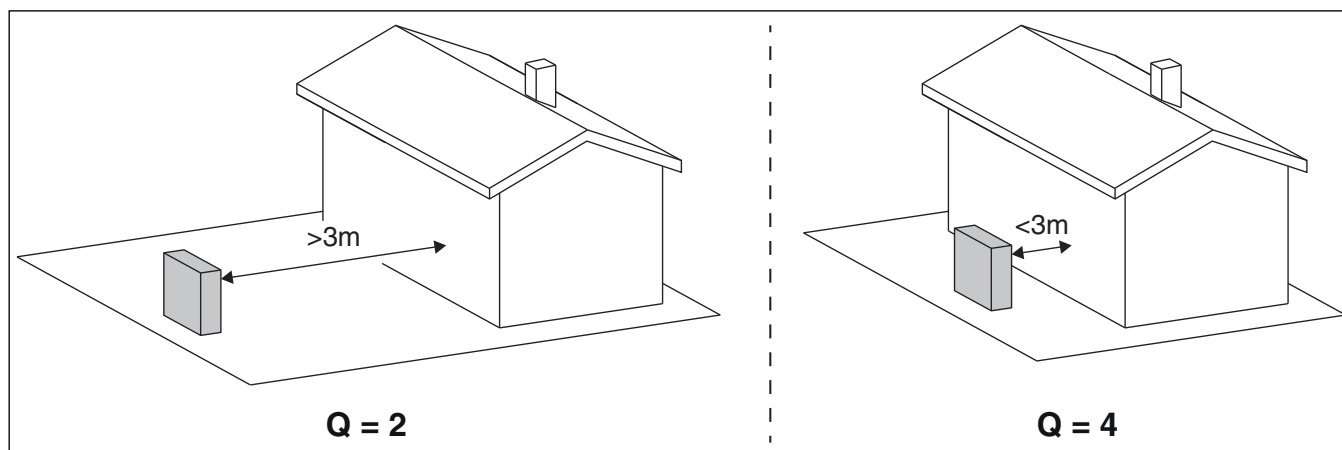

**Données acoustiques avec isolation acoustique avant et arrière (accessoire)**

|   | Unité | 5  | 7  | 9  | 13 |
|---|-------|----|----|----|----|
| Puissance acoustique max.                     | dB(A) | 58 | 58 | 59 | 61 |
| Puissance acoustique max. « Mode silencieux » | dB(A) | 51 | 54 | 55 | 60 |

Tab. 9 Caractéristiques techniques – pompe à chaleur (courant alternatif) avec isolation acoustique avant et arrière

**9.2 Caractéristiques techniques – pompe à chaleur (courant triphasé)**

|   | Unité             | 13                 | 17                 |
|---|-------------------|--------------------|--------------------|
| <b>Fonctionnement air/eau</b>   |                   |                    |                    |
| Puissance utile pour A +2/W35 <sup>1)</sup> , 100% de la vitesse de rotation du compresseur                                 | kW                | 13,12              | 16,00              |
| Plage de modulation avec A +2/W35 <sup>1)</sup>   |                   | 5,5-11             | 5,5-14             |
| Puissance utile pour A +7/W35 <sup>1)</sup> , 40% de la vitesse de rotation du compresseur                                  | kW                | 5,11               | 4,80               |
| COP pour A +7/W35 <sup>1)</sup> , 40% de la vitesse de rotation du compresseur  |                   | 4,90               | 4,82               |
| Puissance utile pour A -7/W35 <sup>1)</sup> , 100% de la vitesse de rotation du compresseur                                 | kW                | 10,99              | 12,45              |
| COP pour A -7/W35 <sup>1)</sup> , 100% de la vitesse de rotation du compresseur   |                   | 2,85               | 2,55               |
| Puissance utile pour A +2/W35 <sup>1)</sup> , 60% de la vitesse de rotation du compresseur                                  | kW                | 7,11               | 7,42               |
| COP pour A +2/W35 <sup>1)</sup> , 60% de la vitesse de rotation du compresseur  |                   | 4,05               | 4,03               |
| Puissance refroidissement avec A 35/W7 <sup>1)</sup>  | kW                | 8,86               | 10,17              |
| EER avec A 35/W7 <sup>1)</sup>  |                   | 2,72               | 2,91               |
| Puissance refroidissement avec A 35/W18 <sup>1)</sup>   | kW                | 11,12              | 11,92              |
| EER avec A 35/W18 <sup>1)</sup>   |                   | 3,23               | 3,28               |
| <b>Données système électrique</b>   |                   |                    |                    |
| Alimentation électrique   |                   | 400 V 3N CA, 50 Hz | 400 V 3N CA, 50 Hz |
| Indice de protection  |                   | IP X4              | IP X4              |
| Dimension du fusible pour l'alimentation directe de la pompe à chaleur par le branchement interne du bâtiment <sup>2)</sup> | A                 | 13                 | 13                 |
| Puissance maximale absorbée   | kW                | 7,2                | 7,2                |
| <b>Fluide caloporteur</b>   |                   |                    |                    |
| Débit minimum   | l/s               | 0,62               | 0,81               |
| Chute de pression interne   | kPa               | 15,8               | 22,9               |
| <b>Air et bruit</b>   |                   |                    |                    |
| Puissance maxi. moteur du ventilateur (convertisseur de fréquence DC)   | W                 | 280                | 280                |
| Débit d'air maximum   | m <sup>3</sup> /h | 7300               | 7300               |
| Niveau sonore à 1 m de distance, 35% de la vitesse de rotation du compresseur   | dB(A)             | 40                 | 40                 |
| Puissance sonore <sup>3)</sup>  | dB(A)             | 53                 | 53                 |
| Puissance acoustique max.   | dB(A)             | 65                 | 66                 |
| Puissance acoustique max. « Mode silencieux »   | dB(A)             | 62                 | 63                 |
| <b>Informations générales</b>   |                   |                    |                    |
| Réfrigérant <sup>4)</sup>   |                   | R410A              | R410A              |
| Volume de fluide frigorigène  | kg                | 3,3                | 4,0                |
| CO <sub>2</sub> (e)   | Tonne             | 6,89               | 8,35               |
| Température maximale du départ, uniquement pompe à chaleur  | °C                | 62                 | 62                 |
| Dimensions (l x h x p)  | mm                | 1122x1695x545      | 1122x1695x545      |
| Poids sans parois ni revêtement supérieur   | kg                | 154                | 165                |
| Poids avec parois et revêtement supérieur   | kg                | 182                | 193                |

1) Puissances selon EN 14511

2) Classe de fusible gL/C

3) Niveau de puissance acoustique selon EN 12102

4) GWP100 = 2088

Tab. 10 Caractéristiques techniques – pompe à chaleur (courant triphasé)

| Niveau de sonore détaillé 13  |                   |        |    |    |    |    |    |    |    |    |    |    |    |
|---|-------------------|--------|----|----|----|----|----|----|----|----|----|----|----|
|   | Distance          | m      | 1  | 2  | 3  | 4  | 5  | 6  | 8  | 10 | 12 | 14 | 16 |
| Jour  | Q=2 <sup>1)</sup> | dB (A) | 58 | 52 | 49 | 46 | 44 | 42 | 40 | 38 | 36 | 35 | 34 |
|   | Q=4 <sup>2)</sup> | dB (A) | 61 | 55 | 52 | 49 | 47 | 45 | 43 | 41 | 39 | 38 | 37 |
| Nuit  | Q=2 <sup>1)</sup> | dB (A) | 55 | 49 | 46 | 43 | 41 | 39 | 37 | 35 | 33 | 32 | 31 |
|   | Q=4 <sup>2)</sup> | dB (A) | 58 | 52 | 49 | 46 | 44 | 42 | 40 | 38 | 36 | 35 | 34 |
| Niveau de sonore détaillé 13, capots acoustiques avant et arrière incl. (accessoires) |                   |        |    |    |    |    |    |    |    |    |    |    |    |
|   | Distance          | m      | 1  | 2  | 3  | 4  | 5  | 6  | 8  | 10 | 12 | 14 | 16 |
| Jour  | Q=2 <sup>1)</sup> | dB (A) | 53 | 47 | 44 | 41 | 39 | 37 | 35 | 33 | 31 | 30 | 29 |
|   | Q=4 <sup>2)</sup> | dB (A) | 56 | 50 | 47 | 44 | 42 | 40 | 38 | 36 | 34 | 33 | 32 |
| Nuit  | Q=2 <sup>1)</sup> | dB (A) | 52 | 46 | 43 | 40 | 38 | 36 | 34 | 32 | 30 | 29 | 28 |
|   | Q=4 <sup>2)</sup> | dB (A) | 55 | 49 | 46 | 43 | 41 | 39 | 37 | 35 | 33 | 32 | 31 |
| Niveau de sonore détaillé 17  |                   |        |    |    |    |    |    |    |    |    |    |    |    |
|   | Distance          | m      | 1  | 2  | 3  | 4  | 5  | 6  | 8  | 10 | 12 | 14 | 16 |
| Jour  | Q=2 <sup>1)</sup> | dB (A) | 58 | 52 | 49 | 46 | 44 | 42 | 40 | 38 | 36 | 35 | 34 |
|   | Q=4 <sup>2)</sup> | dB (A) | 61 | 55 | 52 | 49 | 47 | 45 | 43 | 41 | 39 | 38 | 37 |
| Nuit  | Q=2 <sup>1)</sup> | dB (A) | 55 | 49 | 46 | 43 | 41 | 39 | 37 | 35 | 33 | 32 | 31 |
|   | Q=4 <sup>2)</sup> | dB (A) | 58 | 52 | 49 | 46 | 44 | 42 | 40 | 38 | 36 | 35 | 34 |
| Niveau de sonore détaillé 17, capots acoustiques avant et arrière incl. (accessoires) |                   |        |    |    |    |    |    |    |    |    |    |    |    |
|   | Distance          | m      | 1  | 2  | 3  | 4  | 5  | 6  | 8  | 10 | 12 | 14 | 16 |
| Jour  | Q=2 <sup>1)</sup> | dB (A) | 54 | 48 | 45 | 42 | 40 | 38 | 36 | 34 | 32 | 31 | 30 |
|   | Q=4 <sup>2)</sup> | dB (A) | 57 | 51 | 48 | 45 | 43 | 41 | 39 | 37 | 35 | 34 | 33 |
| Nuit  | Q=2 <sup>1)</sup> | dB (A) | 53 | 47 | 44 | 41 | 39 | 37 | 35 | 33 | 31 | 30 | 29 |
|   | Q=4 <sup>2)</sup> | dB (A) | 56 | 50 | 47 | 44 | 42 | 40 | 38 | 36 | 34 | 33 | 32 |

- 1) Aucune paroi sur une distance de 3 m
- 2) Pompe à chaleur à proximité de la paroi

Tab. 11 Niveau de sonore détaillé de la pompe à chaleur (courant triphasé)

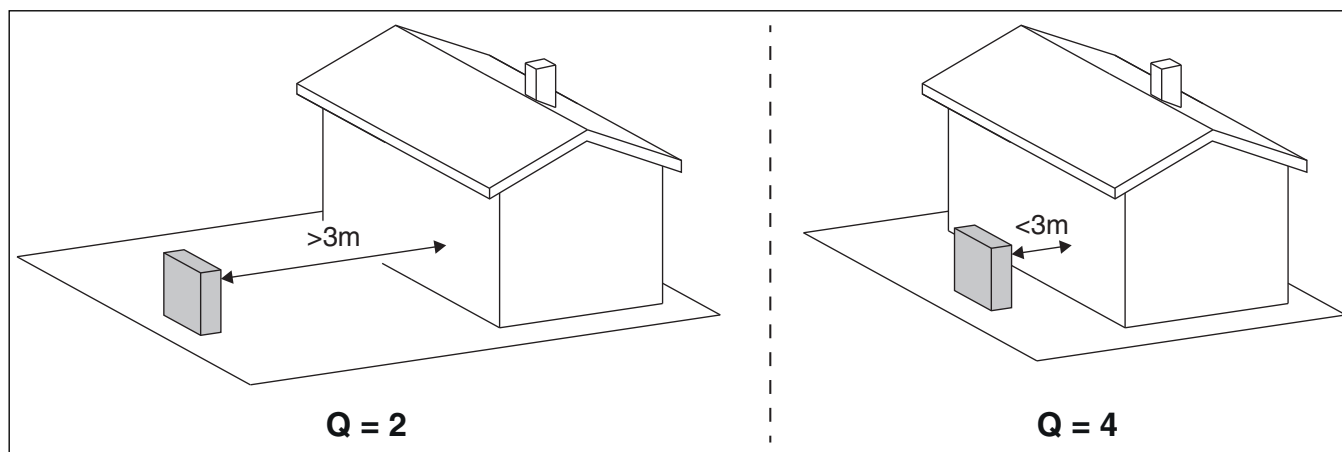

**Données acoustiques avec isolation acoustique avant et arrière (accessoire)**

|   | Unité | 13 | 17 |
|---|-------|----|----|
| Puissance acoustique max.                     | dB(A) | 61 | 62 |
| Puissance acoustique max. « Mode silencieux » | dB(A) | 60 | 61 |

Tab. 12 Caractéristiques techniques – pompe à chaleur (courant triphasé) avec isolation acoustique avant et arrière

### 9.3 Plage de fonctionnement de la pompe à chaleur air/eau sans chauffage auxiliaire



La pompe à chaleur s'arrête à env.  $-20\text{ }^{\circ}\text{C}$  ou  $+35\text{ }^{\circ}\text{C}$ . Le chauffage et la production d'eau chaude sanitaire sont alors assurés par l'unité intérieure ou un générateur de chaleur externe. La pompe à chaleur redémarre lorsque la température extérieure est supérieure à env.  $-17\text{ }^{\circ}\text{C}$  ou inférieure à  $+32\text{ }^{\circ}\text{C}$ . En mode refroidissement, la pompe à chaleur s'éteint à env.  $+45\text{ }^{\circ}\text{C}$  et se rallume à env.  $+42\text{ }^{\circ}\text{C}$ .

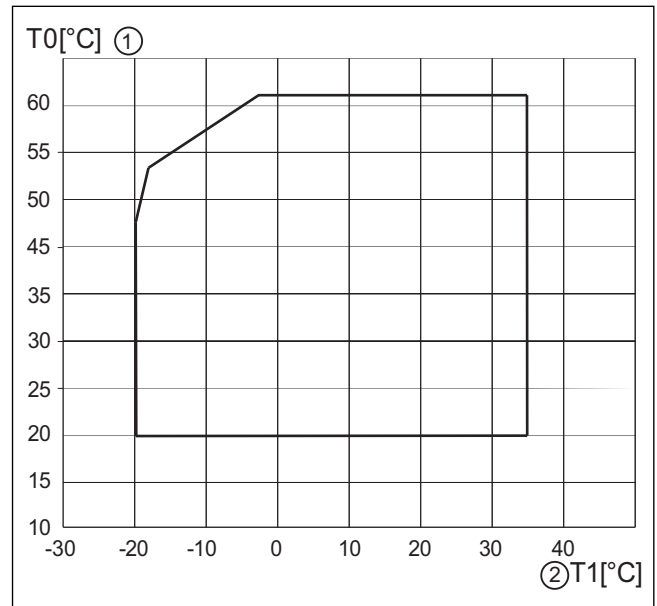

Fig. 20 Pompe à chaleur sans chauffage d'appoint

- [1] Température de départ maximale (T0)
- [2] Température extérieure (T1)

### 9.4 Circuit du fluide frigorigène

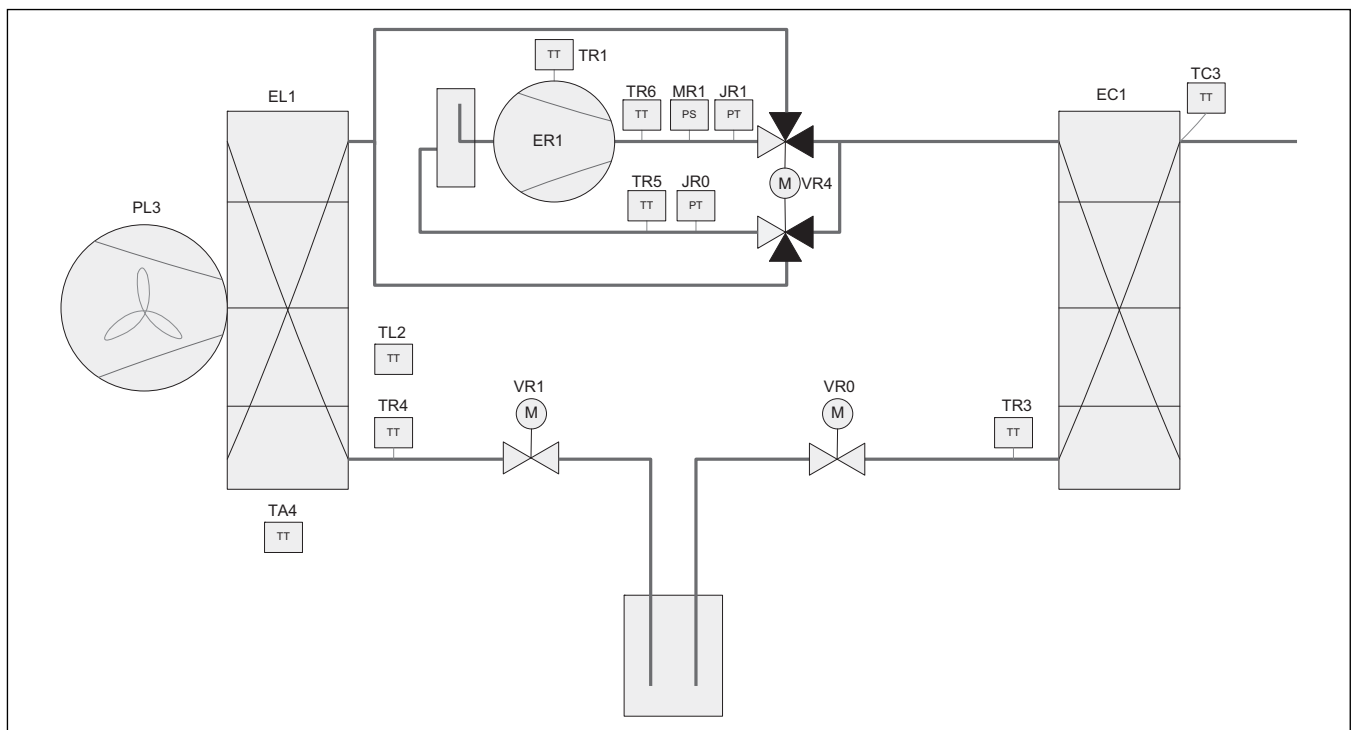

Fig. 21 Circuit du fluide frigorigène

- [EC1] Echangeur thermique (condenseur)
- [EL1] Evaporateur
- [ER1] Compresseur
- [JR0] Sonde basse pression
- [JR1] Sonde haute pression
- [MR1] Pressostat haute pression
- [PL3] Ventilateur
- [TA4] Sonde de température collecteur
- [TC3] Sonde de température de la sortie de fluide caloporteur
- [TL2] Sonde de température entrée d'air
- [TR1] Sonde de température du compresseur
- [TR3] Sonde de température retour condenseur (liquide), mode chauffage

- [TR4] Sonde de température retour évaporateur (liquide), mode refroidissement
- [TR5] Sonde de température des gaz d'aspiration
- [TR6] Sonde de température des gaz chauds
- [VR0] Détendeur électronique 2 (condenseur)
- [VR1] Détendeur électronique 2 (évaporateur)
- [VR4] Vanne 4 voies

## 9.5 Schéma de connexion

### 9.5.1 Schéma de connexion pour convertisseur, courant alternatif/courant triphasé

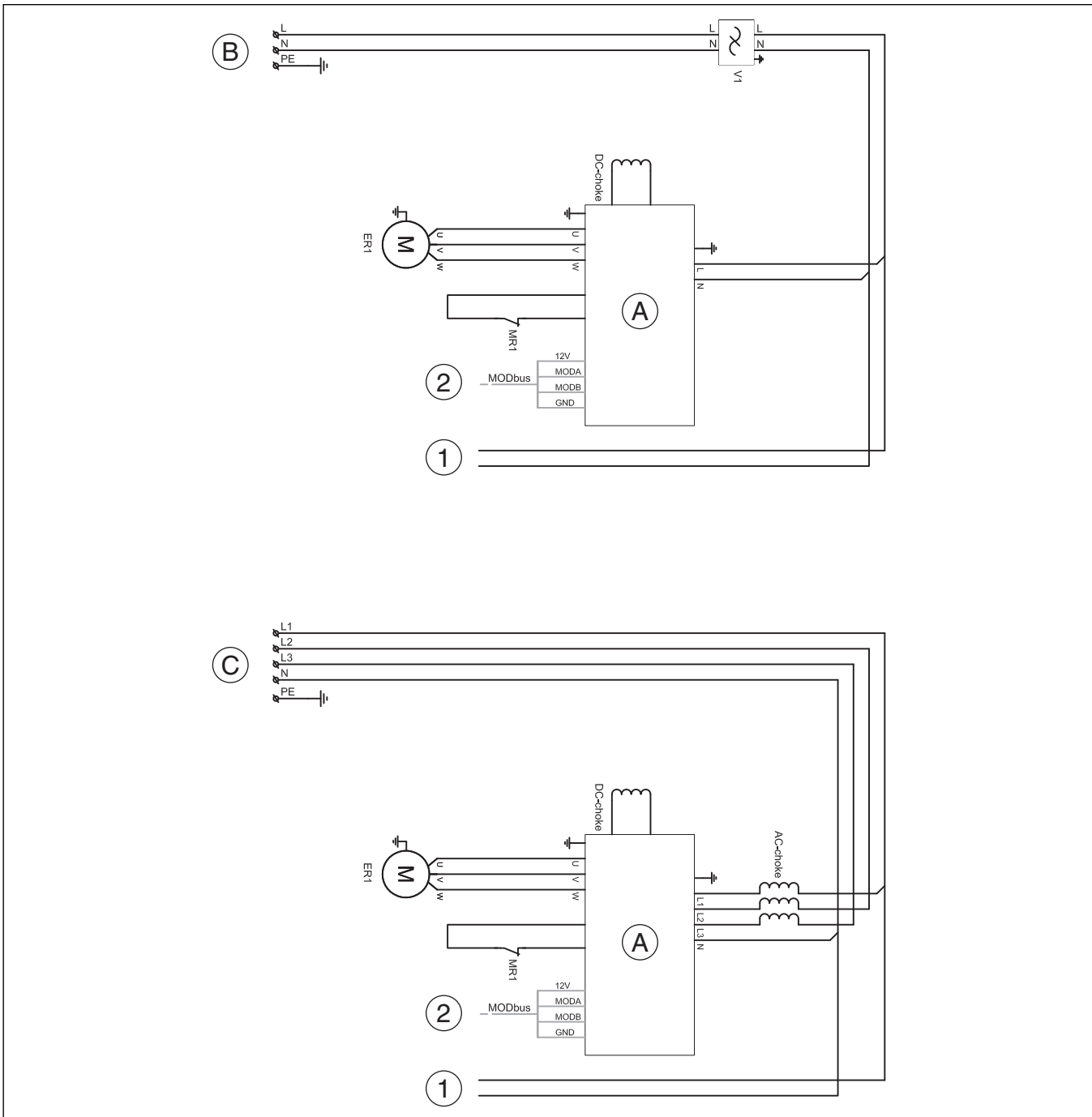

Fig. 22 Schéma de connexion pour convertisseur, courant alternatif/courant triphasé

- [ER1] Compresseur
- [MR1] Pressostat haute pression
- [V1] Filtre EMC, uniquement pour 13 kW, 1N~
- [A] Inverseur
- [B] Tension de réseau 230 V 1 N~ (5–13 kW)
- [C] Tension de réseau 400 V 3 N~ (13–17 kW)
- [1] Alimentation électrique du module I/O
- [2] MOD-BUS vers le module I/O

**9.5.2 Schéma de connexion pour convertisseur, mono- ou triphasé**

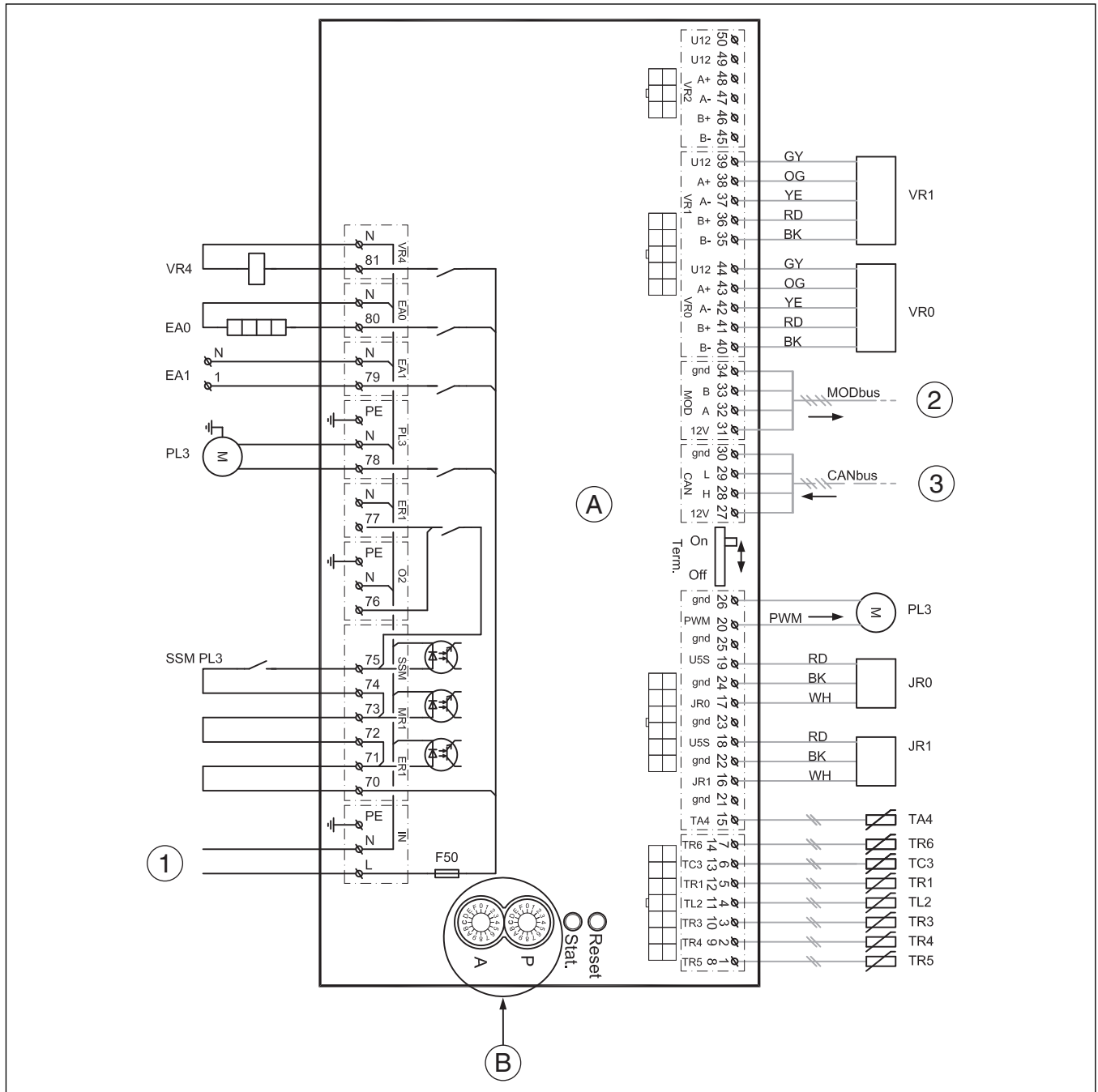

Fig. 23 Schéma de connexion pour module I/O

- |       |   |       |  |
|-------|---|-------|--|
| [JR0] | Capteur basse pression                                  | [VR4] | Vanne 4 voies  |
| [JR1] | Capteur haute pression                                  | [A]   | Module I/O   |
| [PL3] | Ventilateur, signal PWM                                 | [B]   | P1=pompe à chaleur 5, 1 N~<br>P2=pompe à chaleur 7, 1 N~<br>P3=pompe à chaleur 9, 1 N~<br>P4=pompe à chaleur 13, 3 N~<br>P5=pompe à chaleur 17, 3 N~<br>P6=pompe à chaleur 13, 1 N~<br>A0=standard |
| [TA4] | Sonde de température collecteur                         | [1]   | Tension d'exploitation, 230 V~   |
| [TC3] | Sonde de température de la sortie de fluide caloporteur | [2]   | MOD-BUS du convertisseur   |
| [TL2] | Sonde de température aspiration d'air                   | [3]   | CAN-BUS du module d'installation de l'unité intérieure   |
| [TR1] | Sonde de température du compresseur                     |       |  |
| [TR3] | Sonde de température retour condenseur                  |       |  |
| [TR5] | Sonde de température des gaz d'aspiration               |       |  |
| [TR6] | Sonde de température des gaz chauds                     |       |  |
| [VR0] | Détendeur électronique 1                                |       |  |
| [VR1] | Détendeur électronique 2                                |       |  |
| [EA0] | Chauffage pour collecteur                               |       |  |
| [EA1] | Câble chauffant (accessoire)                            |       |  |
| [F50] | Fusible 6,3 A   |       |  |
| [PL3] | Ventilateur   |       |  |
| [SSM] | Protection moteur dans le ventilateur                   |       |  |

### 9.5.3 Valeurs de mesure pour sonde de température

| °C  | Ωr..   | °C | Ωr... | °C | Ωr... |
|-----|--------|----|-------|----|-------|
| -40 | 154300 | 5  | 11900 | 50 | 1696  |
| -35 | 111700 | 10 | 9330  | 55 | 1405  |
| -30 | 81700  | 15 | 7370  | 60 | 1170  |
| -25 | 60400  | 20 | 5870  | 65 | 980   |
| -20 | 45100  | 25 | 4700  | 70 | 824   |
| -15 | 33950  | 30 | 3790  | 75 | 696   |
| -10 | 25800  | 35 | 3070  | 80 | 590   |
| -5  | 19770  | 40 | 2510  | 85 | 503   |
| ± 0 | 15280  | 45 | 2055  | 90 | 430   |

Tab. 13 Sonde TA4, TL2, TR4, TR5

| °C  | Ω     | °C | Ω     | °C | Ω    | °C | Ω    |
|-----|-------|----|-------|----|------|----|------|
| -20 | 96358 | 15 | 15699 | 50 | 3605 | 85 | 1070 |
| -15 | 72510 | 20 | 12488 | 55 | 2989 | 90 | 915  |
| -10 | 55054 | 25 | 10001 | 60 | 2490 | -  | -    |
| -5  | 42162 | 30 | 8060  | 65 | 2084 | -  | -    |
| ± 0 | 32556 | 35 | 6536  | 70 | 1753 | -  | -    |
| 5   | 25339 | 40 | 5331  | 75 | 1480 | -  | -    |
| 10  | 19872 | 45 | 4372  | 80 | 1256 | -  | -    |

Tab. 14 Sonde TC3, TR3

| °C  | Ω      | °C | Ω     | °C | Ω    | °C   | Ω    |
|-----|--------|----|-------|----|------|------|------|
| -20 | 198500 | 15 | 31540 | 50 | 6899 | 85   | 2123 |
| -15 | 148600 | 20 | 25030 | 55 | 5937 | 90   | 1816 |
| -10 | 112400 | 25 | 20000 | 60 | 4943 | 95   | 1559 |
| -5  | 85790  | 30 | 16090 | 65 | 4137 | 100  | 1344 |
| ± 0 | 66050  | 35 | 13030 | 70 | 3478 | 105  | 1162 |
| 5   | 51220  | 40 | 10610 | 75 | 2938 | 110  | 1009 |
| 10  | 40040  | 45 | 8697  | 80 | 2492 | 1156 | 879  |

Tab. 15 Sonde TR1, TR6

### 9.6 Indications relatives au réfrigérant

Cet appareil **contient des gaz à effet de serre fluorés** pour réfrigérant. Cet appareil est hermétiquement scellé. Les informations relatives au réfrigérant conformément au décret européen n° 517/2014 sur les gaz fluorés à effet de serre figurent dans la notice d'utilisation de l'appareil.



Remarque pour l'installateur : lorsque vous faites l'appoint de réfrigérant, veuillez reporter la charge additionnelle ainsi que le volume total de réfrigérant dans le tableau «Indications relatives au réfrigérant» dans la notice d'utilisation.



**Belgium**

Bosch Thermotechnology n.v./s.a.  
Kontichsesteenweg 60  
2630 Aartselaar  
Tel. 03 887 20 60  
Fax 03 877 01 29

**France**

Bosch Thermotechnologies SAS  
CS 80001  
F-29410 Saint-Thégonnec  
Tel. 0 820 00 6000  
0,118 € TTC / MIN  
[www.bosch-climate.fr](http://www.bosch-climate.fr)

**Luxembourg**

Bosch Thermotechnik GmbH  
Junkerstraße 20 - 24  
D-73249 Wernau  
[www.bosch-thermotechnology.com](http://www.bosch-thermotechnology.com)

**Suisse****Vertrieb**

Tobler Haustechnik AG  
Steinackerstr. 10  
CH-8902 Urdorf

**Service**

Tobler Haustechnik AG  
Heizungsservice  
Steinackerstr. 10  
CH-8902 Urdorf  
[www.haustechnik.ch](http://www.haustechnik.ch)

**Servicenummer**

Telefon 0842 840 840