



BOSCH

Notice d'installation et de maintenance pour le professionnel

Chaudière gaz à condensation

Condens 7000iW

GC7000iW 30/35 C | GC7000iW 35 | GC7000iW 42

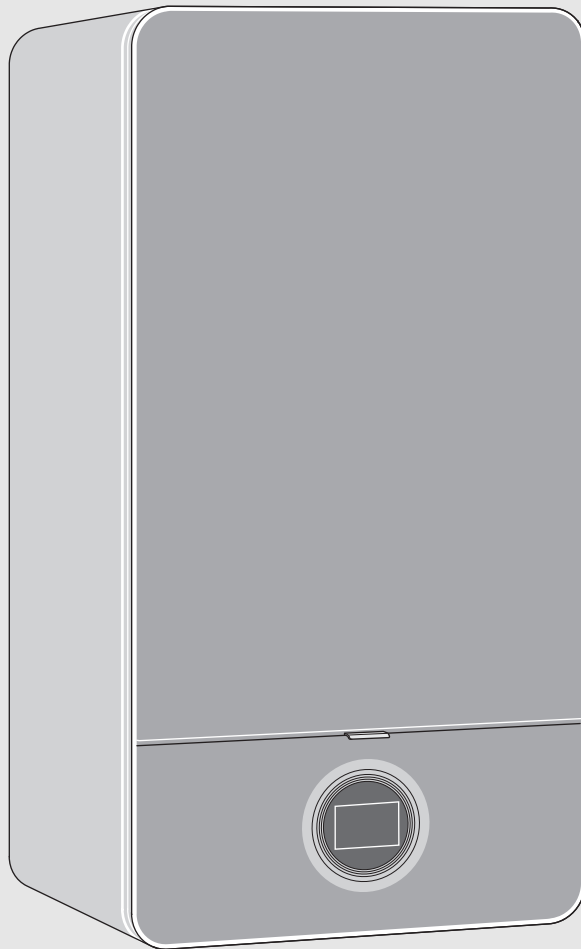

0010010586-001



Sommaire

1	Explication des symboles et mesures de sécurité	4
1.1	Explications des symboles	4
1.2	Consignes générales de sécurité.....	4
2	Informations sur le produit	6
2.1	Contenu de livraison	6
2.2	Déclaration de conformité.....	6
2.3	Identification de produit	6
2.4	Tableau des types.....	6
2.5	Dimensions et distances minimums	7
2.6	Aperçu produit	9
2.7	Données de produits relatives à la consommation énergétique	9
3	Règlements	10
4	Evacuation des fumées	10
4.1	Accessoires de fumisterie autorisés	10
4.2	Consignes de montage	10
4.3	Trappes de visite	10
4.4	Evacuation des fumées dans le conduit de cheminée	10
4.4.1	Exigences requises pour le conduit	10
4.4.2	Contrôler les dimensions du conduit	10
4.5	Evacuation verticale des fumées par le toit	11
4.6	Calculer la longueur d'un système d'évacuation des fumées	11
4.7	Circuit d'air et de fumées selon C13(x)	11
4.8	Circuit d'air et de fumées selon C33(x)	12
4.8.1	Circuit d'air et de fumées selon C33x dans le conduit	12
4.8.2	Circuit d'air et de fumées vertical selon C33(x) par le toit	12
4.9	Circuit d'air et de fumées selon C43(x)	12
4.10	Circuit d'air et de fumées selon C(10)3x	13
4.11	Circuit d'air et de fumées selon C53(x)	13
4.11.1	Circuit d'air et de fumées selon C53(x) dans le conduit	13
4.11.2	Circuit d'air et de fumées selon C53x sur le mur extérieur	13
4.12	Circuit d'air et de fumées selon C83(x)	13
4.13	Circuit d'air et de fumées selon C93x	14
4.13.1	Evacuation des fumées rigide selon C93x dans le conduit	14
4.13.2	Evacuation des fumées flexible selon C93x dans le conduit	14
4.14	Evacuation des fumées selon B23p/B53p	15
4.14.1	Evacuation des fumées rigide selon B23p/B53p dans le conduit	15
4.14.2	Evacuation des fumées flexible selon B23p/B53p dans le conduit	15
4.15	Evacuation des fumées selon B33	16
4.15.1	Evacuation des fumées rigide selon B33 dans le conduit de cheminée	16
4.15.2	Evacuation des fumées flexible selon B33 dans le conduit de cheminée	16
5	Installation	17
5.1	Conditions	17
5.2	Eau de remplissage et d'appoint	17
5.3	Contrôler la taille du vase d'expansion	18
5.4	Préparation du montage de l'appareil	19
5.5	Montage de l'appareil	19
5.6	Remplissage de l'installation et contrôle de l'étanchéité.....	21
5.7	Fonctionnement sans ballon ECS	21
6	Raccordement électrique	22
6.1	Remarques générales	22
6.2	Raccordement de l'appareil	22
6.3	Raccordement des accessoires externes	22
7	Mise en service	24
7.1	Mettre l'appareil en marche	24
7.2	Aperçu du tableau de commande	25
7.3	Symboles d'écran	25
7.4	Mettre le chauffage en marche	26
7.4.1	Mise en marche / arrêt du mode chauffage	26
7.4.2	Régler la température de départ maximale	26
7.5	Régler la production d'ECS	27
7.5.1	Démarrer/arrêter la production d'eau chaude sanitaire	27
7.5.2	Régler la température ECS	27
7.6	Réglage du mode été manuel	28
7.7	Régler le mode manuel	28
8	Mise hors service	29
8.1	Arrêter la chaudière	29
8.2	Régler la protection antigel	29
9	Désinfection thermique	29
9.1	Commande par l'appareil de chauffage	29
9.1.1	Appareils GC7000iW	29
9.1.2	Appareils GC7000iW ... C.....	29
9.2	Commande via un module de commande avec programme ECS (appareils GC7000iW ...)	29
10	Réglages dans le menu de service	30
10.1	Utilisation du menu de service	30
10.2	Affichages d'informations	31
10.3	Menu 1 : réglages généraux	31
10.4	Menu 2 : réglages spécifiques	32
10.5	Menu 3 : valeurs limites spécifiques	35
10.6	Test : réglages pour tests de fonction	35
10.7	Rétablir le réglage de base	35
11	Vérifier le réglage du gaz	36
11.1	Contrôler le rapport gaz-air (CO ₂ ou O ₂)	36
11.2	Contrôle de la pression de raccordement du gaz.	36
12	Mesure des fumées	37
12.1	Mode ramoneur	37
12.2	Contrôle d'étanchéité du parcours des fumées ..	38
12.3	Mesure du CO dans les fumées	38

13	Protection de l'environnement et recyclage	38
14	Déclaration de protection des données	38
15	Inspection et entretien	39
15.1	Consignes de sécurité pour l'inspection et la maintenance	39
15.2	Sélectionner le dernier défaut enregistré	40
15.3	Contrôler les électrodes	40
15.4	Contrôler le brûleur	40
15.5	Contrôler et nettoyer le corps de chauffe	41
15.6	Nettoyage du siphon de condensats	42
15.7	Contrôler le clapet anti-retour (sécurité anti-retour des fumées) dans le dispositif de mélange	43
15.8	Appareils GC7000iW ... C : contrôle de l'échangeur à plaques	43
15.9	Appareils GC7000iW ... C : contrôle du filtre dans le tuyau d'eau froide et la turbine	43
15.10	Contrôler le vase d'expansion	44
15.11	Régler la pression de service de l'installation de chauffage	44
15.12	Démonter le purgeur automatique	44
15.13	Contrôler le moteur de la vanne à 3 voies	44
15.14	Démonter la vanne à 3 voies	44
15.15	Contrôler le bloc gaz	45
15.16	Démontage du bloc gaz	45
15.17	Contrôler la pompe de chauffage	46
15.18	Démonter l'appareil de commande	46
15.19	Liste de contrôle pour l'inspection et la maintenance	47
16	Messages de fonctionnement et de défaut	48
16.1	Généralités	48
16.2	Tableau des messages de service et de défaut	49
16.3	Défauts non affichés à l'écran	53
17	Annexes	54
17.1	Compte-rendu de mise en service pour l'appareil	54
17.2	Câblage électrique	56
17.3	Caractéristiques techniques	57
17.4	Courant d'ionisation	59
17.5	Composition des condensats	60
17.6	Valeurs de la sonde	60
17.7	Courbe de chauffe	60
17.8	Diagramme de la pompe de chauffage	61
17.9	Valeurs pour la puissance calorifique	62
17.9.1	GC7000iW 35, GC7000iW 30/35 C	62
17.9.2	GC7000iW 42	63
17.10	Déclaration de conformité	64

1 Explication des symboles et mesures de sécurité

1.1 Explications des symboles

Avertissements

Les mots de signalement des avertissements caractérisent le type et l'importance des conséquences éventuelles si les mesures nécessaires pour éviter le danger ne sont pas respectées.

Les mots de signalement suivants sont définis et peuvent être utilisés dans le présent document :

 **DANGER**
DANGER signale la survenue d'accidents graves à mortels en cas de non respect.

 **AVERTISSEMENT**
AVERTISSEMENT signale le risque de dommages corporels graves à mortels.

 **PRUDENCE**
PRUDENCE signale le risque de dommages corporels légers à moyens.

AVIS
AVIS signale le risque de dommages matériels.

Informations importantes

 Les informations importantes ne concernant pas de situations à risques pour l'homme ou le matériel sont signalées par le symbole d'info indiqué.

Autres symboles

Symbole	Signification
▶	Etape à suivre
→	Renvoi à un autre passage dans le document
•	Énumération/Enregistrement dans la liste
-	Énumération / Entrée de la liste (2e niveau)

Tab. 1

1.2 Consignes générales de sécurité

Consignes pour le groupe cible

Cette notice d'installation s'adresse aux spécialistes en matière d'installations gaz et eau, de technique de chauffage et d'électricité. Les consignes de toutes les notices doivent être respectées. Le non-respect peut entraîner des dommages matériels, des dommages corporels, voire la mort.

- ▶ Lire les notices d'installation, de maintenance et de mise en service (générateur de chaleur, régulateur de chauffage, pompe, etc.) avant l'installation.
- ▶ Respecter les consignes de sécurité et d'avertissement.
- ▶ Respecter les règlements nationaux et locaux, ainsi que les règles techniques et les directives.
- ▶ Documenter les travaux effectués.

Utilisation conforme à l'usage prévu

Le produit doit uniquement être utilisé pour le réchauffement de l'eau de chauffage et la production d'ECS dans les systèmes de chauffage et de production d'eau chaude sanitaire en circuit fermé.

Toute autre utilisation n'est pas conforme. Les dégâts éventuels qui en résulteraient sont exclus de la garantie.

Comportement en cas d'odeur de gaz

Il existe un risque d'explosion en cas de fuite de gaz. En cas d'odeur de gaz, respecter les règles de comportement suivantes!

- ▶ Éviter la formation de flammes ou d'étincelles :
 - Ne pas fumer, ne pas utiliser de briquet ou d'allumettes.
 - Ne pas actionner d'interrupteur électrique, ne pas débrancher de connecteur.
 - Ne pas téléphoner ou actionner de sonnette.
- ▶ Fermer l'arrivée de gaz sur la vanne d'arrêt principale ou sur le compteur de gaz.
- ▶ Ouvrir portes et fenêtres.
- ▶ Avertir tous les habitants et quitter le bâtiment.
- ▶ Empêcher l'accès de tierces personnes au bâtiment.
- ▶ Appeler les pompiers, la police et le fournisseur de gaz depuis un poste situé à l'extérieur du bâtiment!

⚠ Danger de mort dû à l'intoxication par les fumées

Danger de mort en cas de fuites de fumées.

- ▶ Veiller à ce que les conduits des fumées et les joints ne soient pas endommagés.

⚠ Danger de mort par asphyxie due aux fuites de produits de combustion, si la combustion est insuffisante

Les fuites de produits de combustion peuvent entraîner des accidents mortels. En cas de conduits de fumisterie endommagés ou non étanches ou en cas d'odeur de produits de combustion, respecter les règles de comportement suivantes.

- ▶ Fermer l'arrivée du combustible.
- ▶ Ouvrir portes et fenêtres.
- ▶ Le cas échéant, avertir tous les habitants et quitter le bâtiment.
- ▶ Empêcher l'accès de tierces personnes au bâtiment.
- ▶ Réparer immédiatement les dommages sur les conduits de fumisterie.
- ▶ Assurer l'alimentation en air de combustion.
- ▶ Ne pas obturer ni diminuer les orifices d'aération sur les portes, fenêtres et murs.
- ▶ Assurer également une alimentation en air de combustion suffisante pour les générateurs de chaleur installés ultérieurement, par ex. les ventilateurs d'évacuation d'air ainsi que les ventilateurs de cuisine et climatiseurs avec évacuation de l'air vers l'extérieur.
- ▶ En cas d'alimentation en air de combustion insuffisante, ne pas mettre en marche le produit.

⚠ Installation, mise en service et maintenance

L'installation, la première mise en service et la maintenance doivent être exécutées par une entreprise spécialisée qualifiée.

- ▶ En fonctionnement cheminée : s'assurer que le local d'installation répond aux exigences en matière d'aération.
- ▶ Ne pas réparer, manipuler ni désactiver les éléments nécessaires à la sécurité.
- ▶ N'utiliser que des pièces de rechange fabricant.
- ▶ Contrôler l'étanchéité des conduites de gaz après leur installation.

⚠ Travaux électriques

Les travaux électriques sont réservés à des spécialistes en matière d'installations électriques.

Avant de démarrer les travaux électriques :

- ▶ Couper le courant sur tous les pôles et sécuriser contre tout réenclenchement accidentel.
- ▶ Vérifier que l'installation est hors tension.
- ▶ Respecter également les schémas de connexion d'autres composants de l'installation.

⚠ Livraison à l'utilisateur

Lors de la livraison, montrer à l'utilisateur comment faire fonctionner le système de chauffage et l'informer sur son état de fonctionnement.

- ▶ Expliquer comment faire fonctionner l'installation de chauffage et attirer l'attention de l'utilisateur sur toute mesure de sécurité utile.
- ▶ Souligner en particulier les points suivants :
 - L'installation de pièces et les réparations doivent être effectuées uniquement par une entreprise qualifiée.
 - Un fonctionnement sûr et écologique nécessite une révision au moins une fois par an, ainsi qu'un nettoyage et un entretien adaptés.
- ▶ Indiquer les conséquences possibles (dommages corporels, notamment le danger de mort ou les dommages matériels) résultant d'une révision, d'un nettoyage et d'un entretien inexistant ou inadéquat.
- ▶ Souligner les dangers du monoxyde de carbone (CO) et recommander l'utilisation de détecteurs de CO.
- ▶ Remettre la notice d'installation et la notice d'utilisation à l'utilisateur pour qu'il les conserve en lieu sûr.

2 Informations sur le produit

2.1 Contenu de livraison

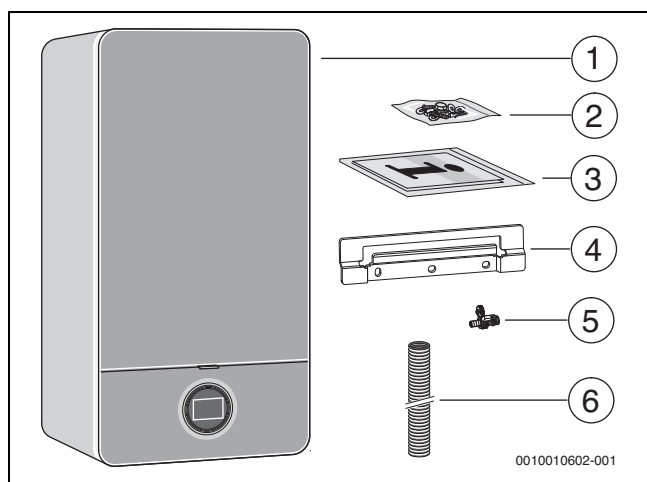

Fig. 1 Contenu de livraison

- [1] Chaudière gaz à condensation
- [2] Matériel de fixation (vis avec accessoires)
- [3] Documentation produit
- [4] Rail de fixation
- [5] Robinet de remplissage et de vidange
- [6] Tube de la soupape de sécurité (circuit de chauffage)

2.2 Déclaration de conformité

La fabrication et le fonctionnement de ce produit répondent aux directives européennes et nationales en vigueur.

CE Le marquage CE prouve la conformité du produit avec toutes les prescriptions européennes légales, qui prévoient la pose de ce marquage.

Le texte complet de la déclaration de conformité est inclus dans la notice d'installation et disponible sur Internet : www.bosch-climate.be.

2.3 Identification de produit

Plaque signalétique

La plaque signalétique contient des indications sur la puissance, des données d'homologation et le numéro de série du produit. La position de la plaque signalétique est indiquée dans l'aperçu du produit.

Plaque signalétique supplémentaire

La plaque signalétique supplémentaire contient des indications sur le nom du produit et ses principales caractéristiques produit. Elle est située sur le produit, à un endroit facilement accessible de l'extérieur.

2.4 Tableau des types

Les appareils **GC7000iW ...** sont des chaudières murales gaz à condensation avec pompe de chauffage et vanne sélective intégrées pour le raccordement d'un ballon d'eau chaude sanitaire.

Les appareils GC7000iW ... C sont des chaudières murales gaz à condensation avec pompe intégrée, vanne sélective et échangeur à plaques intégrés pour le chauffage et la production instantanée d'eau chaude sanitaire.

Type	Pays	Réf.
GC7000iW 35 B 23/21	Belgique	7 736 901 107
GC7000iW 35 23/21	Belgique	7 736 901 108
GC7000iW 35 31	Belgique	7 736 901 443
GC7000iW 30/35 BC 23/21	Belgique	7 736 901 114
GC7000iW 30/35 C 23/21	Belgique	7 736 901 115
GC7000iW 30/35 C 31	Belgique	7 736 901 444
GC7000iW 42 B 23/21	Belgique	7 736 901 109
GC7000iW 42 23/21	Belgique	7 736 901 110
GC7000iW 42 P 31	Belgique	7 736 901 452

Tab. 2 Tableau des types

2.5 Dimensions et distances minimums

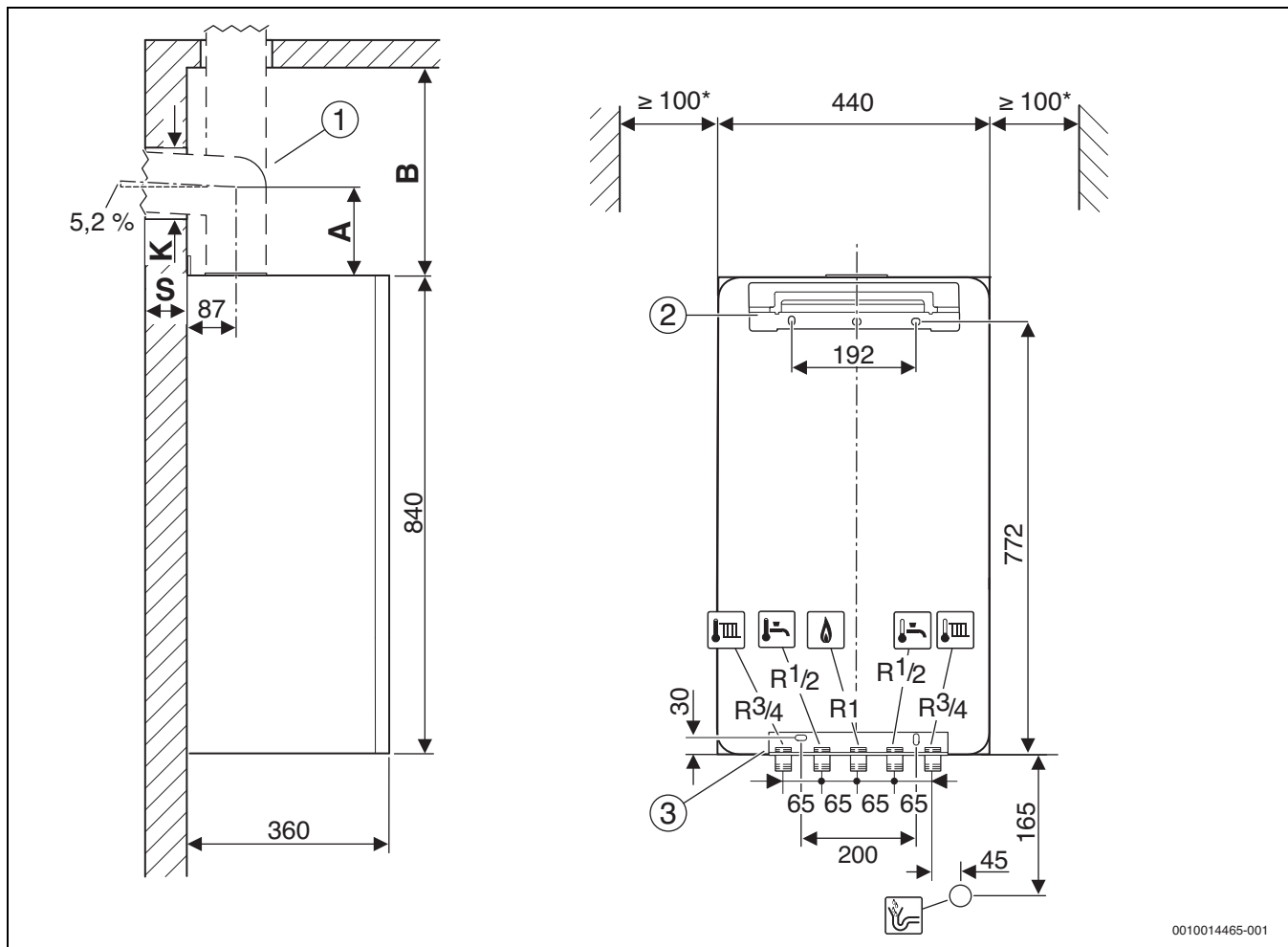



0010014465-001

Fig. 2 Dimensions et distances minimums (mm)



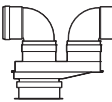

- [1] Accessoires de fumisterie
- [2] Rail de fixation
- [3] Plaque du montage pour le raccordement (accessoires)
- * Recommandé
- A Ecart entre le bord supérieur de l'appareil et l'axe central du tuyau horizontal des fumées
- B Ecart entre le bord supérieur de l'appareil et le plafond
- K Diamètre de perçage
- S Epaisseur de paroi

Epaisseur de paroi S	K [mm] pour Ø accessoires de fumisterie [mm]		
	Ø 60/100	Ø 80	Ø 80/125
15 - 24 cm	130	110	155
24 - 33 cm	135	115	160
33 - 42 cm	140	120	165
42 - 50 cm	145	145	170

Tab. 3 Epaisseur de paroi S en fonction du diamètre de l'accessoire de fumisterie

Accessoires de fumisterie pour le tuyau horizontal des fumées		A [mm]
	Ø 80/80 mm Raccordement des tubes parallèles Ø 80/80 mm, coude de 90° Ø 80 mm	208
	Ø 60/100 mm Raccord coudé Ø 60/100 mm	82
	Ø 80/125 mm Raccord coudé Ø 80/125 mm	114

Tab. 4 Distance A en fonction des accessoires de fumisterie

Accessoires de fumisterie pour le tuyau vertical des fumées		B [mm]
	Ø 80/125 mm Adaptateur de raccordement Ø 80/125 mm	≥ 250
	Ø 60/100 mm Adaptateur de raccordement Ø 60/100 mm	≥ 250
	Ø 80/80 mm Raccordement des tubes parallèles Ø 80/80 mm	≥ 310
	Ø 80 mm Adaptateur de raccordement Ø 80 mm avec alimentation en air de combustion	≥ 310

Tab. 5 Distance B en fonction des accessoires de fumisterie

2.6 Aperçu produit

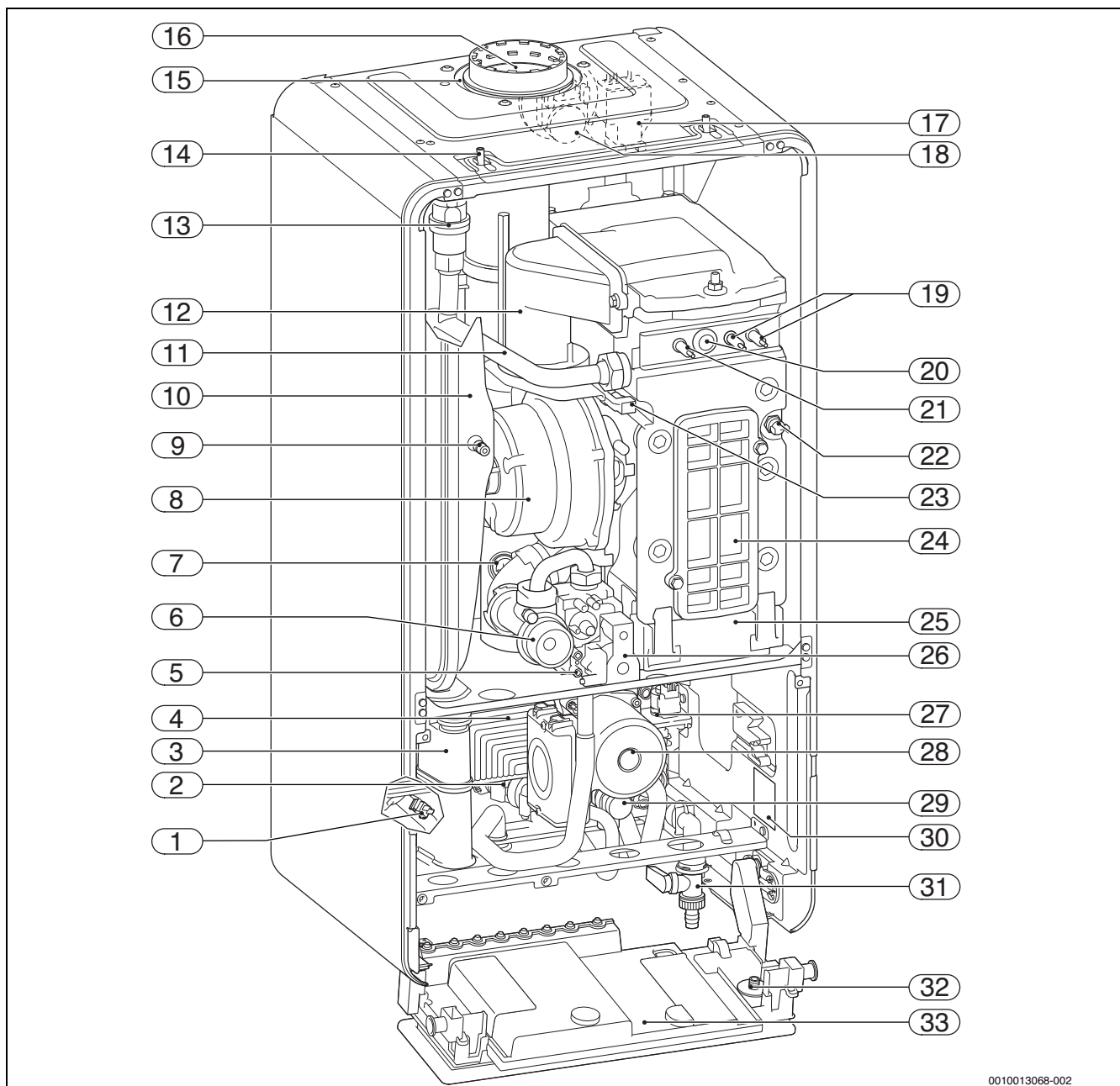

0010013068-002

Fig. 3 Aperçu produit

- | | |
|--|--|
| [1] Appareils GC7000iW ... C : sonde de température ECS | [20] Vitre d'observation |
| [2] Appareils GC7000iW ... C : turbine | [21] Electrode de contrôle |
| [3] Siphon de condensats | [22] Limiteur de température du corps de chauffe |
| [4] Appareils GC7000iW ... C : échangeur à plaques | [23] Sonde de température de départ |
| [5] Tubulures de mesure pour la pression de raccordement du gaz | [24] Couvercle de la trappe de visite |
| [6] Buse de réglage | [25] Bac à condensats |
| [7] Limiteur de température des fumées | [26] Bloc gaz |
| [8] Ventilateur | [27] Vanne sélective |
| [9] Soupape de remplissage d'azote | [28] Pompe de chauffage |
| [10] Vase d'expansion | [29] Soupape de sécurité (circuit de chauffage) |
| [11] Départ chauffage | [30] Plaque signalétique |
| [12] Dispositif de mélange avec sécurité anti-retour des fumées (clapet anti-retour) | [31] Robinet de remplissage et de vidange |
| [13] Purgeur automatique | [32] Manomètre |
| [14] Epingle | [33] Appareil de commande |
| [15] Aspiration de l'air de combustion | |
| [16] Tuyau des fumées | |
| [17] Transformateur d'allumage | |
| [18] Pressostat différentiel | |
| [19] Electrodes d'allumage | |

2.7 Données de produits relatives à la consommation énergétique

Les données de produits relatives à la consommation énergétique figurent dans la notice d'utilisation destinée à l'utilisateur.

3 Règlements

Pour que l'installation et le fonctionnement du produit soient conformes aux règlements, respecter tous les règlements nationaux et régionaux en vigueur ainsi que les règles et directives techniques.

Le document 6720807972 contient des informations relatives aux règlements en vigueur. Il est possible d'utiliser la recherche de documents sur notre site Internet pour l'affichage. L'adresse Internet est indiquée au dos de cette notice.

4 Evacuation des fumées

4.1 Accessoires de fumisterie autorisés

Les accessoires de fumisterie pour les systèmes de fumées décrits dans la présente notice font partie intégrante de l'homologation CE du générateur de chaleur.

Pour cette raison, nous recommandons l'utilisation de pièces d'origine Bosch.

Les désignations et références sont indiquées dans le catalogue général.

4.2 Consignes de montage



DANGER

Intoxication par le monoxyde de carbone !

L'échappement des fumées génère dans l'air des quantités de monoxyde de carbone potentiellement mortelles

- ▶ Veiller à ce que les tuyaux des fumées et les joints ne soient pas endommagés.
- ▶ Lors du montage du système d'évacuation des fumées, utiliser exclusivement des lubrifiants autorisés par le fabricant de l'installation.

- ▶ Contrôler les accessoires de fumisterie en les déballant.
- ▶ Respecter la notice d'installation de l'accessoire.
- ▶ Raccourcir les accessoires à la longueur requise. Effectuer une coupe verticale et retirer les bavures.
- ▶ Enduire les joints avec le lubrifiant fourni.
- ▶ Introduire l'accessoire dans le manchon femelle jusqu'à la butée.
- ▶ Poser les sections horizontales avec une pente de 3° (= 5,2 % ou 5,2 cm pente par mètre) dans le sens du parcours des fumées.
- ▶ Fixer toute la conduite d'évacuation des fumées à l'aide de colliers de serrage.
 - Placer un collier de serrage sur chaque tube et sur le coude dans la section verticale.
 - Respecter un écart maximum ≤ 2 m entre deux colliers de serrage.
 - Si l'écart est plus grand, monter d'autres colliers de serrage.
- ▶ Une fois ces opérations terminées, contrôler l'étanchéité.

Evacuation des fumées à travers plusieurs étages

Si la conduite d'évacuation des fumées passe par plusieurs étages, elle doit être posée dans un conduit de cheminée.

Conditions de montage requises dans un conduit de cheminée existant

- ▶ Si la conduite d'évacuation des fumées est montée dans un conduit existant, obturer et étanchéifier les orifices de raccordement éventuels conformément aux matériaux utilisés.

4.3 Trappes de visite

Les systèmes d'évacuation des fumées doivent pouvoir être nettoyés facilement et sûrement. Il doit être possible de :

- Contrôler la section l'étanchéité des conduites de gaz.
 - Contrôler et nettoyer la section nécessaire au fonctionnement sûr de l'installation de combustion entre la conduite d'évacuation des fumées et le conduit (ventilation secondaire).
- ▶ Respectez les normes et prescriptions spécifiques nationales et régionales.

4.4 Evacuation des fumées dans le conduit de cheminée

4.4.1 Exigences requises pour le conduit

- ▶ Respecter les normes et prescriptions spécifiques nationales et régionales.
- ▶ Prévoir des matériaux de construction ininflammables et indéformables avec la durée de résistance au feu requise.

4.4.2 Contrôler les dimensions du conduit

- ▶ Vérifier si la gaine technique présente les dimensions autorisées.

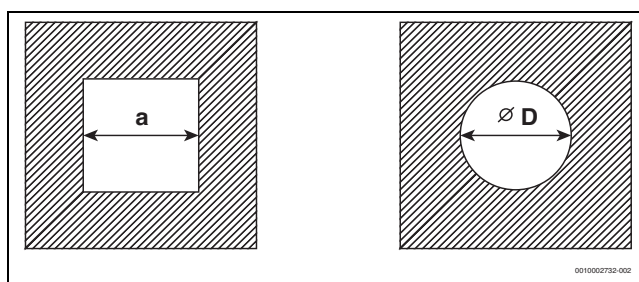

Fig. 4 Sections carrée et ronde

Section carrée

Ø accessoires [mm]	C _{93(x)} C _{(14)3x} a _{min} [mm]	Ventilation	
		a _{min} [mm]	a _{max} [mm]
60 rigide	100 × 100	115 × 115	220 × 220
60 flexible	100 × 100	100 × 100	220 × 220
80 rigide	120 × 120	135 × 135	300 × 300
80 flexible	120 × 120	125 × 125	300 × 300
80/125	180 × 180	–	300 × 300
110 rigide	140 × 140	170 × 170	300 × 300
110 flexible	140 × 140	150 × 150	300 × 300
110/160	220 × 220	–	350 × 350
125 rigide	165 × 165	185 × 185	400 × 400
125 flexible	165 × 165	180 × 180	400 × 400
160	200 × 200	225 × 225	450 × 450
200	240 × 240	265 × 265	500 × 500

Tab. 6 Dimensions du conduit admissibles

Coupe transversale circulaire

Ø acces-soires [mm]	C _{93(x)} C _{(14)3x} Ø D _{min} [mm]	Ventilation	
		Ø D _{min} [mm]	Ø D _{max} [mm]
60 rigide	100	135	300
60 flexible	100	120	300
80 rigide	120	155	300
80 flexible	120	145	300
80/125	200	-	380
110 rigide	150	190	350
110 flexible	150	170	350
110/160	220	-	350
125 rigide	165	205	450
125 flexible	165	200	450
160	200	245	510
200	240	285	560

Tab. 7 Dimensions du conduit admissibles

4.5 Evacuation verticale des fumées par le toit

Lieu d'installation et circulation d'air et de fumées

Condition : au-dessus du plafond du local d'installation se trouve uniquement la toiture.

- Si une durée de résistance au feu est exigée pour le plafond, la conduite d'air et des fumées, dans la zone située entre le bord supérieur du plafond et la couverture du toit, doit être revêtue d'un carénage exécuté dans un matériau ininflammable présentant la même durée de résistance au feu.
- Dans le cas contraire, c'est-à-dire si le plafond n'est pas soumis à l'exigence de durée de résistance au feu, le circuit d'air et de fumées entre le bord supérieur du plafond et la couverture du toit doit être posé dans un conduit exécuté dans un matériau ininflammable résistant à la déformation ou dans un conduit de protection métallique (protection mécanique).
- ▶ Tenir compte des exigences locales requises pour les distances minimales à respecter par rapport aux fenêtres du toit.

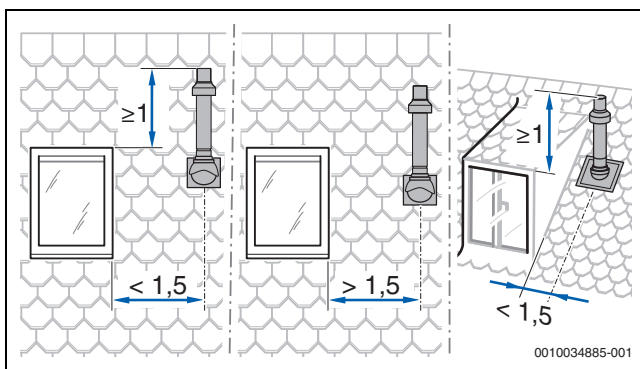

Fig. 5

4.6 Calculer la longueur d'un système d'évacuation des fumées

L'aperçu des longueurs de tuyaux maximales autorisées est indiqué avec les différents types de systèmes d'évacuation des fumées.

Les dérivations nécessaires d'une évacuation des fumées sont prises en compte dans les longueurs de tuyaux maximales et illustrées correctement dans les images correspondantes.

- Chaque coude supplémentaire de 87° réduit la longueur de tuyau autorisée de 1,5 m.
- Chaque coude supplémentaire entre 15° et 45° réduit la longueur de tuyau autorisée de 0,5 m.

4.7 Circuit d'air et de fumées selon C_{13(x)}

Caractéristiques du système	
Arrivée de l'air de combustion	Réalisation indépendante de l'air ambiant
Type :	Embouchure/dispositif pare-vent horizontal
Ouvertures pour l'air et les fumées	Les ouvertures pour la sortie échappement de fumées et l'arrivée d'air sont dans la même zone de pression et doivent être placées à l'intérieur d'un carré : ≤ énergie 70 kW : 50 × 50 cm ≥ énergie 70 kW : 100 × 100 cm
Certification	La totalité du système d'évacuation des fumées et d'arrivée d'air est contrôlée en même temps que le générateur de chaleur.

Tab. 8 C_{13(x)}

Trappes de visite

- ▶ Respecter les normes et prescriptions spécifiques nationales et régionales.

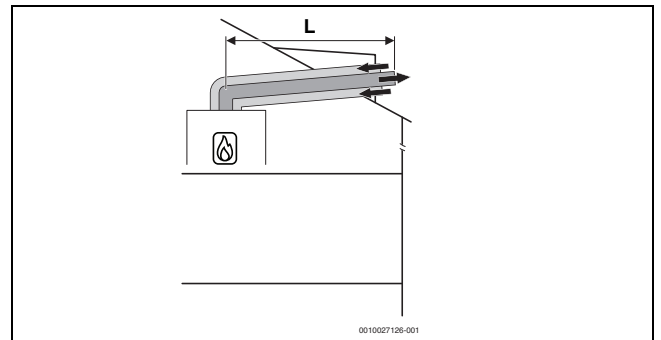

Fig. 6 Circuit d'air et de fumées concentrique horizontal selon C_{13x} par le toit

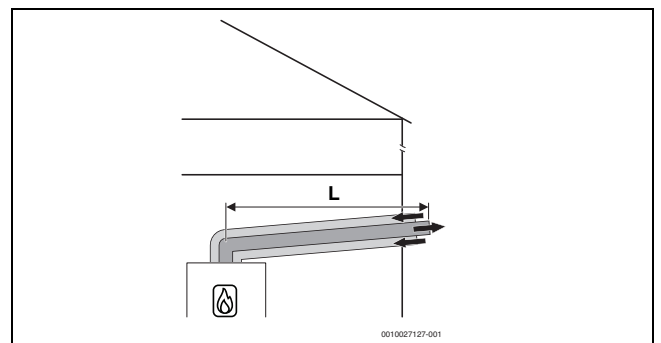

Fig. 7 Circuit d'air et de fumées concentrique horizontal selon C_{13x} par le mur extérieur

Longueurs maximales autorisées

Type d'appareil	Longueurs maximales des tuyaux [m]		
	$L = L_1 + L_2$	L_2	L_3
GC7000iW 30...	2	-	-
GC7000iW 35...			
GC7000iW 42...	3	-	-

Tab. 9 Circuit d'air et de fumées selon C_{13x} , accessoires Ø 60/100

Type d'appareil	Longueurs maximales des tuyaux [m]		
	$L = L_1 + L_2$	L_2	L_3
GC7000iW 30...	15	-	-
GC7000iW 35...			
GC7000iW 42...	19	-	-

Tab. 10 Circuit d'air et de fumées selon C_{13x} , accessoires Ø 80/125

4.8 Circuit d'air et de fumées selon $C_{33(x)}$

Caractéristiques du système	
Arrivée de l'air de combustion	Réalisation indépendante de l'air ambiant
Type :	Embouchure/dispositif pare-vent vertical
Ouvertures pour l'air et les fumées	Les ouvertures pour la sortie échappement de fumées et l'arrivée d'air sont dans la même zone de pression et doivent être placées à l'intérieur d'un carré : ≤ énergie 70 kW : 50 × 50 cm > énergie 70 kW : 100 × 100 cm
Certification	La totalité du système d'évacuation des fumées et d'arrivée d'air est contrôlée en même temps que le générateur de chaleur.

Tab. 11 C_{33x}

Vous trouverez des informations relatives au lieu d'installation et aux cotes d'écartement au-dessus du toit avec une évacuation verticale des fumées au chapitre 4.5 page 11.

Trappes de visite

- Respecter les normes et prescriptions spécifiques nationales et régionales.

4.8.1 Circuit d'air et de fumées selon C_{33x} dans le conduit

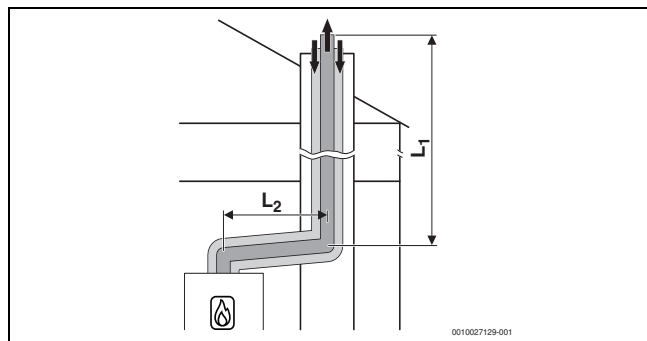

Fig. 8 Circuit d'air et de fumées concentrique selon C_{33x} dans le conduit

Longueurs maximales autorisées

Type d'appareil	Longueurs maximales des tuyaux [m]		
	$L = L_1 + L_2$	L_2	L_3
GC7000iW 30...	20	5	-
GC7000iW 35...			
GC7000iW 42...	22	5	-

Tab. 12 Circuit d'air et de fumées selon C_{33x} dans la gaine technique, accessoires Ø 80/125

4.8.2 Circuit d'air et de fumées vertical selon $C_{33(x)}$ par le toit

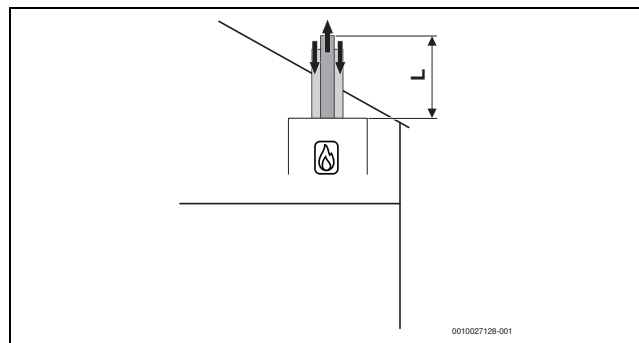

Fig. 9 Circuit d'air et de fumées vertical concentrique selon C_{33x}

Longueurs maximales autorisées

Type d'appareil	Longueurs maximales des tuyaux [m]		
	$L = L_1 + L_2$	L_2	L_3
GC7000iW 30...	4	-	-
GC7000iW 35...			
GC7000iW 42...	5	-	-

Tab. 13 Circuit d'air et de fumées selon C_{33x} par le toit, accessoires Ø 60/100

Type d'appareil	Longueurs maximales des tuyaux [m]		
	$L = L_1 + L_2$	L_2	L_3
GC7000iW 30...	23	-	-
GC7000iW 35...			
GC7000iW 42...	26	-	-

Tab. 14 Circuit d'air et de fumées selon C_{33x} par le toit, accessoires Ø 80/125

4.9 Circuit d'air et de fumées selon $C_{43(x)}$

Trappes de visite

- Respecter les normes et prescriptions spécifiques nationales et régionales.

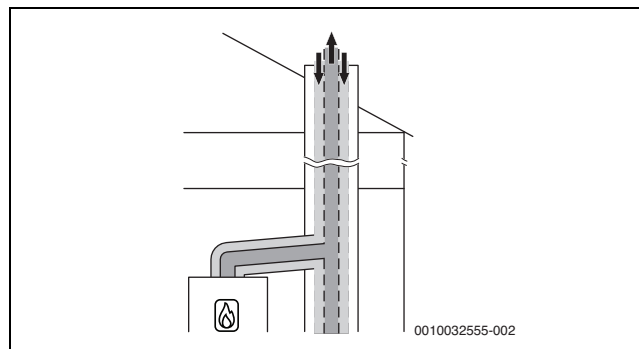

Fig. 10 Circuit d'air et de fumées concentrique selon C_{43x} dans le local d'installation

4.10 Circuit d'air et de fumées selon C_{(10)3x}

Trappes de visite

- Respecter les normes et prescriptions spécifiques nationales et régionales.

4.11 Circuit d'air et de fumées selon C_{53(x)}

Caractéristiques du système	
Arrivée de l'air de combustion	Réalisation indépendante de l'air ambiant
Sortie échappement de fumées/arrivée d'air	Les orifices pour la sortie échappement de fumées et l'arrivée d'air sont dans des plages de pression différentes. Ils ne doivent pas se trouver sur différents murs du bâtiment.
Certification	La totalité de l'installation d'évacuation des fumées et d'arrivée d'air est contrôlée en même temps que le générateur de chaleur.

Tab. 15 C_{53(x)}

4.11.1 Circuit d'air et de fumées selon C_{53(x)} dans le conduit

Mesures en cas d'utilisation d'un conduit existant	
Ouvertures vers l'air libre dans le local d'installation	Si la réglementation locale (par exemple en Belgique) autorise d'autres conditions, les ouvertures de ventilation suivantes ne doivent pas être prévues : puissance ≤ 100 kW : une ouverture de 150 cm ² puissance > 100 kW : surface totale : 700 cm ² répartie sur deux ouvertures de 350 cm ² chaque
Ventilation	La conduite d'évacuation des fumées doit être ventilée dans le conduit sur l'ensemble de la hauteur. ► Respecter les normes et directives nationales en vigueur.

Tab. 16 C_{53(x)}

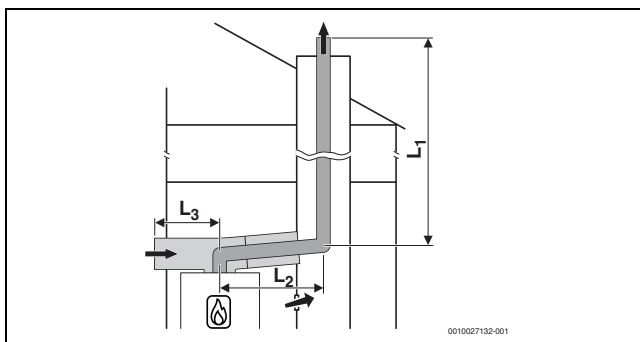

Fig. 11 Conduite d'évacuation des fumées rigide selon C_{53x} dans le conduit et circuit d'air et de fumées avec alimentation d'air séparée et conduite d'évacuation des fumées concentrique dans le local d'installation

Longueurs maximales autorisées

Type d'appareil	Longueurs maximales des tuyaux [m]		
	L = L ₁ + L ₂	L ₂	L ₃
GC7000iW 30...	43	5	5
GC7000iW 35...			
GC7000iW 42...	46	5	5

Tab. 17 Circuit d'air et de fumées rigide selon C_{53x} dans la gaine technique, Ø accessoires 80/125

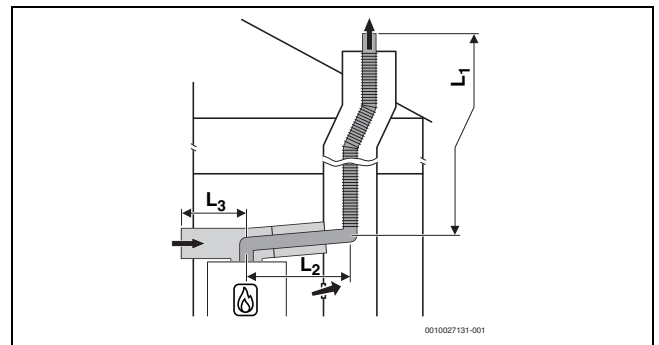

Fig. 12 Conduite d'évacuation des fumées flexible selon C_{53x} dans le conduit et circuit d'air et de fumées avec alimentation d'air séparée et conduite d'évacuation des fumées concentrique dans le local d'installation

Longueurs maximales autorisées

Type d'appareil	Longueurs maximales des tuyaux [m]		
	L = L ₁ + L ₂	L ₂	L ₃
GC7000iW 30...	24	5	5
GC7000iW 35...			
GC7000iW 42...	25	5	5

Tab. 18 Circuit d'air et de fumées flexible selon C_{53x} dans la gaine technique, Ø accessoires 80/125

4.11.2 Circuit d'air et de fumées selon C_{53x} sur le mur extérieur

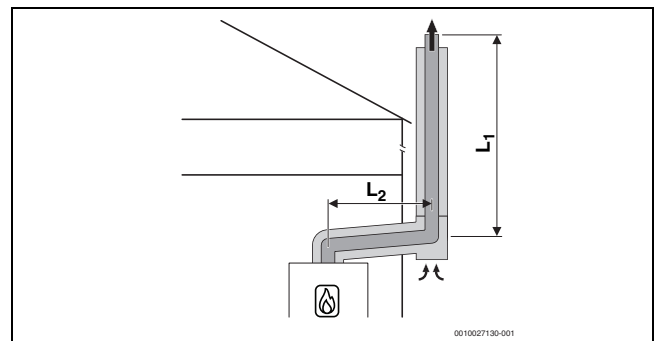

Fig. 13 Circuit d'air et de fumées concentrique selon C_{53x} sur le mur extérieur

Longueurs maximales autorisées

Type d'appareil	Longueurs maximales des tuyaux [m]		
	L = L ₁ + L ₂	L ₂	L ₃
GC7000iW 30...	42	5	-
GC7000iW 35...			
GC7000iW 42...	44	5	-

Tab. 19 Circuit d'air et de fumées rigide selon C_{53x} sur le mur extérieur, Ø accessoires 80/125

4.12 Circuit d'air et de fumées selon C_{83(x)}

Trappes de visite

- Respecter les normes et prescriptions spécifiques nationales et régionales.

4.13 Circuit d'air et de fumées selon C_{93x}

Caractéristiques du système	
Arrivée de l'air de combustion	Réalisation indépendante de l'air ambiant par le conduit
Sortie échappement de fumées/arrivée d'air	Les ouvertures pour la sortie échappement de fumées et l'arrivée d'air sont dans la même zone de pression et doivent être placées à l'intérieur d'un carré : ≤ énergie 70 kW : 50 × 50 cm ≥ énergie 70 kW : 100 × 100 cm
Certification	La totalité du système d'évacuation des fumées et d'arrivée d'air est contrôlée en même temps que le générateur de chaleur.

Tab. 20 C_{93x}

Trappes de visite

- Respecter les normes et prescriptions spécifiques nationales et régionales.

Mesures en cas d'utilisation d'un conduit existant

Nettoyage mécanique	Nécessaire
Verrouillage de la surface	Si l'installation est utilisée comme système d'évacuation des fumées pour le fioul ou un combustible solide, la surface doit être scellée afin d'éviter les émanations de résidus de la maçonnerie (par ex. soufre) dans l'air de combustion.

Tab. 21 C_{93x}

4.13.1 Evacuation des fumées rigide selon C_{93x} dans le conduit

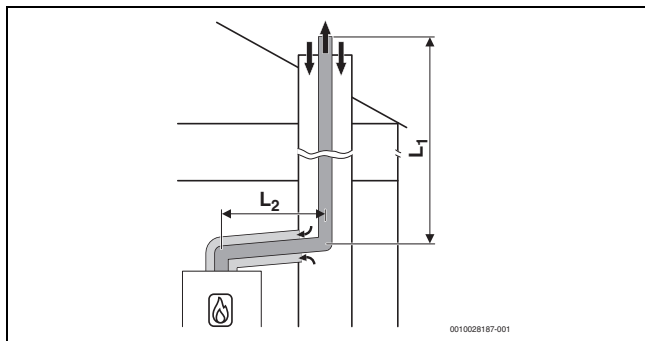
Fig. 14 Evacuation des fumées rigide selon C_{93x} dans le conduit et circuit d'air et de fumées concentrique dans le local d'installation

Longueurs maximales autorisées

Type d'appareil	Conduit [mm]	Longueur maximale [m]		
		L = L ₁ + L ₂	L ₂	L ₃
GC7000iW 30...	□ 120 × 120	22	5	–
GC7000iW 35...	□ 130 × 130			
GC7000iW 42...		24	5	–
GC7000iW 30...	□ 140 × 140	26	5	–
GC7000iW 35...	□ 150 × 150			
GC7000iW 42...	□ 160 × 160	31	5	–
	□ ≥ 170 × 170			
GC7000iW 30...	○ 120	13	5	–
GC7000iW 35...	○ 130			
GC7000iW 42...		14	5	–
GC7000iW 30...	○ 140	22	5	–
GC7000iW 35...	○ 150			
GC7000iW 42...		24	5	–
GC7000iW 30...	○ 160	25	5	–
GC7000iW 35...	○ ≥ 170			
GC7000iW 42...		32	5	–

Tab. 22 Évacuation des fumées rigide selon C_{93x} dans la gaine technique, Ø accessoires 80/125

4.13.2 Evacuation des fumées flexible selon C_{93x} dans le conduit

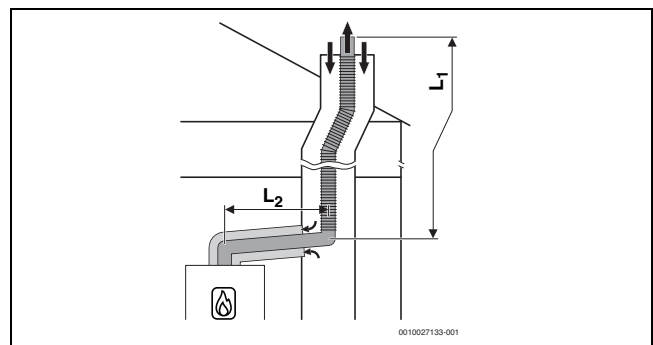
Fig. 15 Evacuation des fumées flexible selon C_{93x} dans le conduit et circuit d'air et de fumées concentrique dans le local d'installation

Longueurs maximales autorisées

Type d'appareil	Conduit [mm]	Longueur maximale [m]		
		$L = L_1 + L_2$	L_2	L_3
GC7000iW 30...	□ 120 × 120	17	5	-
GC7000iW 35...	□ 130 × 130			
GC7000iW 42...		18	5	-
GC7000iW 30...	□ 140 × 140	21	5	-
GC7000iW 35...	□ 150 × 150			
GC7000iW 42...		22	5	-
GC7000iW 30...	□ 160 × 160	23	5	-
GC7000iW 35...	□ ≥ 170 × 170			
GC7000iW 42...		24	5	-
GC7000iW 30...	○ 120	10	5	-
GC7000iW 35...	○ 130			
GC7000iW 42...		11	5	-
GC7000iW 30...	○ 140	18	5	-
GC7000iW 35...	○ 150			
GC7000iW 30...	○ 160	21	5	-
GC7000iW 35...	○ ≥ 170			
GC7000iW 42...		23	5	-

Tab. 23 Evacuation des fumées flexible selon C_{93x} dans la gaine technique, Ø accessoires 80/125

4.14 Evacuation des fumées selon B_{23p}/B_{53p}

Caractéristiques du système	
Arrivée de l'air de combustion	Dépend de l'air ambiant sur le générateur de chaleur
Conditions de pression	Fonctionnement en surpression
Certification	La totalité du système d'évacuation des fumées est contrôlée en même temps que le générateur de chaleur.

Tab. 24 B_{23p}/B_{53p}

Trappes de visite

- Respecter les normes et prescriptions spécifiques nationales et régionales.

Mesures en cas d'utilisation d'un conduit existant

Ouverture vers l'air libre dans le local d'installation	► Respecter les normes et prescriptions spécifiques nationales et régionales.
Ventilation	Le conduit doit être ventilé sur l'ensemble de la hauteur. ► Respecter les normes et prescriptions spécifiques nationales et régionales.

Tab. 25 B_{23p}/B_{53p}

4.14.1 Evacuation des fumées rigide selon B_{23p}/B_{53p} dans le conduit

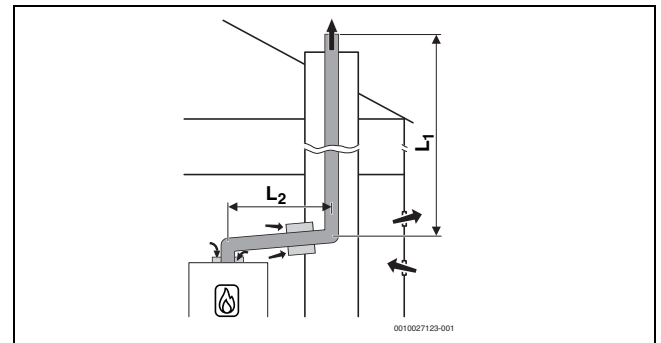

Fig. 16 Evacuation des fumées rigide dans le conduit selon B_{23p}/B_{53p} avec alimentation d'air dépendant de l'air ambiant sur l'appareil et pièce de raccordement concentrique entre le local d'installation et le conduit

Longueurs maximales autorisées

Type d'appareil	Longueurs maximales des tuyaux [m]		
	$L = L_1 + L_2$	L_2	L_3
GC7000iW 30...	45	5	-
GC7000iW 35...			
GC7000iW 42...	50	5	-

Tab. 26 Evacuation des fumées rigide dans le conduit selon B₅₃, Ø accessoires 80

4.14.2 Evacuation des fumées flexible selon B_{23p}/B_{53p} dans le conduit

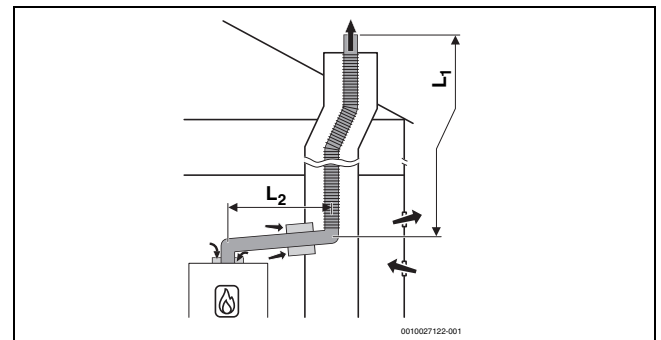

Fig. 17 Evacuation des fumées flexible dans le conduit selon B_{23p}/B_{53p} avec alimentation d'air dépendant de l'air ambiant sur l'appareil et pièce de raccordement concentrique entre le local d'installation et le conduit

Longueurs maximales autorisées

Type d'appareil	Longueurs maximales des tuyaux [m]		
	$L = L_1 + L_2$	L_2	L_3
GC7000iW 30...	31	5	-
GC7000iW 35...			
GC7000iW 42...			

Tab. 27 Evacuation des fumées flexible dans le conduit selon B₅₃, Ø accessoires 80

4.15 Evacuation des fumées selon B₃₃

Caractéristiques du système	
Générateur de chaleur raccordé	Puissance ≤ 35 kW
Arrivée de l'air de combustion	Réalisation dépendant de l'air ambiant par le tube concentrique dans le local d'installation
Conditions de pression	Fonctionnement en surpression
Certification	La totalité du système d'évacuation des fumées est contrôlée en même temps que le générateur de chaleur.

Tab. 28 B₃₃

Trappes de visite

- Respecter les normes et prescriptions spécifiques nationales et régionales.

4.15.1 Evacuation des fumées rigide selon B₃₃ dans le conduit de cheminée

Mesures en cas d'utilisation d'un conduit existant	
Ventilation	La conduite d'évacuation des fumées doit être ventilée dans le conduit sur l'ensemble de la hauteur. <ul style="list-style-type: none"> ► Respecter les normes et directives nationales en vigueur.

Tab. 29 B₃₃

Fig. 18 Evacuation des fumées rigide dans le conduit selon B₃₃ avec arrivée d'air dépendant de l'air ambiant par le circuit d'air et de fumées concentrique dans le local d'installation

Longueurs maximales autorisées

Type d'appareil	Longueurs maximales des tuyaux [m]		
	$L = L_1 + L_2$	L_2	L_3
GC7000iW 30...	40	5	-
GC7000iW 35...	-	-	-
GC7000iW 42...	-	-	-

Tab. 30 Évacuation des fumées rigide dans le conduit selon B₃₃, Ø accessoires 80/125

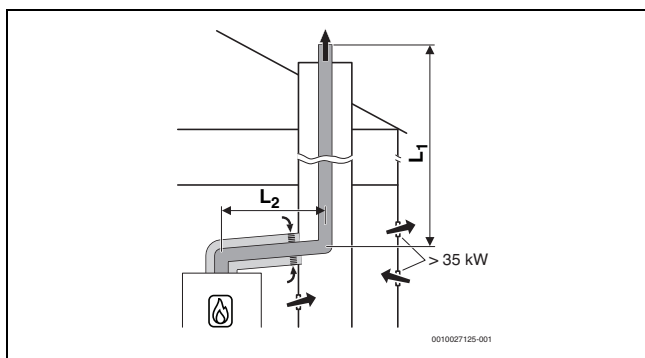
4.15.2 Evacuation des fumées flexible selon B₃₃ dans le conduit de cheminée

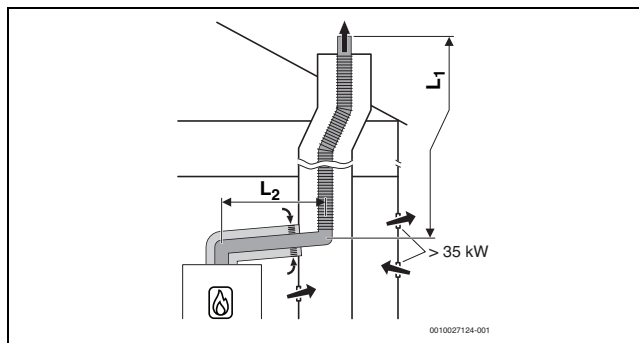

Fig. 19 Evacuation des fumées flexible dans le conduit selon B₃₃ avec arrivée d'air dépendant de l'air ambiant par le circuit d'air et de fumées concentrique dans le local d'installation

Longueurs maximales autorisées

Type d'appareil	Longueurs maximales des tuyaux [m]		
	$L = L_1 + L_2$	L_2	L_3
GC7000iW 30...	26	5	-
GC7000iW 35...	-	-	-
GC7000iW 42...	-	-	-

Tab. 31 Evacuation des fumées flexible dans le conduit selon B₃₃, Ø accessoires 80/125

5 Installation



AVERTISSEMENT

Danger de mort dû au risque d'explosion !

Une fuite de gaz peut provoquer une explosion.

- ▶ Les travaux réalisés sur les conduits de gaz doivent être confiés exclusivement à un professionnel qualifié.
- ▶ Avant d'effectuer des travaux sur des conduits de gaz : fermer le robinet de gaz.
- ▶ Remplacer les joints usés par de nouveaux joints.
- ▶ Après des opérations sur des conduites de gaz : effectuer un contrôle d'étanchéité.



AVERTISSEMENT

Danger de mort par intoxication !

Une fuite de fumées peut provoquer des intoxications.

- ▶ Effectuer un contrôle d'étanchéité après avoir travaillé sur les pièces d'évacuation des fumées.

5.1 Conditions

- ▶ Avant l'installation, demander les autorisations du fournisseur de gaz et dans certains cas, du constructeur de cheminée responsable.
- ▶ Transformer des installations de chauffage ouvertes dans les systèmes fermés.
- ▶ Pour éviter la formation de gaz, ne pas utiliser d'éléments de chauffage ni de conduites galvanisés.
- ▶ Si les autorités compétentes en matière de construction exige l'utilisation d'un dispositif de neutralisation des condensats, utiliser le dispositif de neutralisation des condensats Bosch (accessoire).
- ▶ Pour le propane, monter un régulateur de pression avec soupape de sécurité.

Chauffages par gravité

- ▶ Raccorder l'appareil via la bouteille de mélange hydraulique avec le décanteur de boues au réseau de tuyaux existant.

Chauffage par le sol

- ▶ Veuillez respecter les températures de départ autorisées pour les chauffages au sol.
- ▶ Si vous utilisez des conduites synthétiques, choisir des tuyaux étanches à l'oxygène ou une séparation du système par un échangeur thermique.

Température de surface

La température maximale de la surface de l'appareil est inférieure à 85 °C. Il n'est donc pas nécessaire de prendre des mesures de protection particulières pour les matériaux et meubles encastrés combustibles. En cas de divergence, respecter les prescriptions nationales applicables en la matière.

5.2 Eau de remplissage et d'appoint

Qualité de l'eau de chauffage

La qualité de l'eau de remplissage et d'appoint est un facteur essentiel pour l'amélioration du rendement, la sécurité de fonctionnement, la durée de vie et le bon fonctionnement d'une installation de chauffage.

AVIS

Echangeur thermique endommagé et dysfonctionnement sur le générateur de chaleur ou l'alimentation en eau chaude en raison d'additifs pour l'eau, le produit antigel et l'eau de chauffage non conformes !

De l'eau inappropriée ou encrassée peut former des boues, de la corrosion ou du tartre. Des additifs pour le produit antigel ou l'eau de chauffage (inhibiteurs ou produits antirouille) non conformes peuvent entraîner une détérioration du générateur de chaleur et de l'installation de chauffage.

- ▶ Rincer l'installation de chauffage avant de la remplir.
- ▶ Remplir l'installation de chauffage uniquement avec de l'eau potable.
- ▶ Ne pas utiliser d'eau provenant d'un puits ou de la nappe souterraine.
- ▶ Traiter l'eau de remplissage et d'appoint conformément aux indications du paragraphe suivant.
- ▶ N'utiliser que les produits antigel que nous avons autorisés.
- ▶ N'utiliser d'additifs pour l'eau de chauffage, par exemple produit antirouille, que si le fabricant de l'additif pour l'eau de chauffage fournit un certificat stipulant que le produit convient au générateur de chaleur en aluminium et à tous les autres matériaux présents dans l'installation de chauffage.
- ▶ N'utiliser le produit antigel et l'additif pour l'eau de chauffage que conformément aux indications du fabricant respectif, concernant la concentration minimale par exemple.
- ▶ Respecter les indications du fabricant du produit antigel et de l'additif pour l'eau de chauffage concernant les mesures correctives et les contrôles réguliers.

Traitement de l'eau

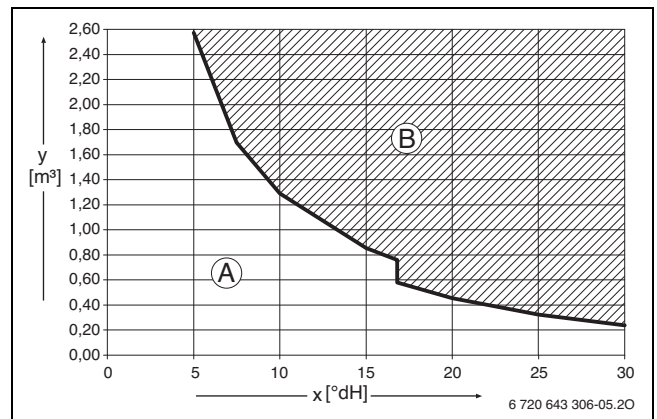

Fig. 20 Conditions requises pour l'eau de remplissage et d'appoint en °dH sur les appareils < 50 kW

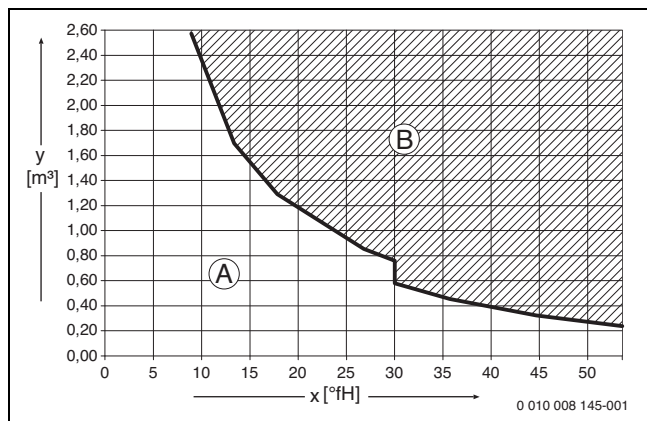

Fig. 21 Conditions requises pour l'eau de remplissage et d'appoint en °FH sur les appareils < 50 kW

- x Dureté totale
 y Volume d'eau maximum autorisé pour la durée de vie du générateur de chaleur en m³
- A De l'eau courante non traitée peut être utilisée.
 B Utiliser de l'eau de remplissage et d'appoint entièrement déminéralisée avec une conductivité ≤ 10 µS/cm.

La mesure recommandée et autorisée pour le traitement d'eau est la déminéralisation de l'eau de remplissage et d'appoint avec une conductivité de ≤ 10 microsiemens/cm (≤ 10 µS/cm). Au lieu de traiter l'eau, il est également possible de prévoir une séparation de système directement derrière le générateur de chaleur à l'aide d'un échangeur thermique.

Des informations complémentaires concernant le traitement de l'eau sont disponibles auprès du fabricant. Les coordonnées sont indiquées au verso de cette notice.

Produit antigel



Le document 6 720 841 872 disponible en version électronique contient une liste des produits antigel autorisés. Il est possible d'utiliser la recherche de documents sur notre site Internet pour l'affichage. L'adresse Internet est indiquée au dos de cette notice.

Additifs pour l'eau de chauffage

Les additifs pour l'eau de chauffage, par ex. les produits antirouille, sont uniquement nécessaires en cas de pénétration continue d'oxygène ne pouvant être évitée en raison d'autres mesures.



Les produits d'étanchéité dans l'eau de chauffage peuvent provoquer la formation de dépôts dans le corps de chauffe. Nous vous déconseillons donc leur utilisation.

5.3 Contrôler la taille du vase d'expansion

Le diagramme suivant permet d'évaluer approximativement si le vase d'expansion installé est suffisant ou si un vase d'expansion supplémentaire est nécessaire.

Les données principales suivantes ont été prises en considération pour les courbes caractéristiques indiquées :

- 1 % de la réserve d'eau dans le vase d'expansion ou 20 % du volume nominal dans le vase d'expansion
- Différence de pression de la soupape de sécurité en marche de 0,5 bar
- La pression admissible du vase d'expansion correspond à la hauteur statique de l'installation au-dessus de la chaudière.
- Pression de service maximale : 3 bars

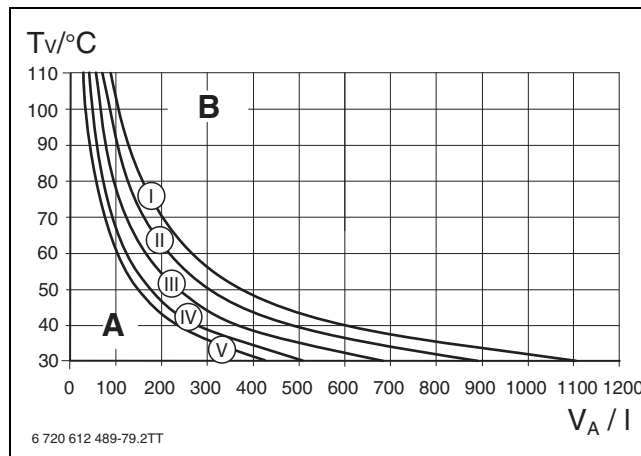

Fig. 22 Courbes caractéristiques du vase d'expansion

- I Pression admissible 0,5 bar
 II Pression admissible 0,75 bar (réglage de base)
 III Pression admissible 1,0 bar
 IV Pression admissible 1,2 bars
 V Pression admissible 1,3 bars
 A Plage de travail du vase d'expansion
 B Vase d'expansion supplémentaire nécessaire
 Tv Température de départ
 VA Volume de l'installation en litres

- ▶ Dans la plage limite : calculer la taille exacte du vase d'expansion conformément aux prescriptions spécifiques locales.
- ▶ Si le point d'intersection se trouve à droite de la courbe : installer un vase d'expansion supplémentaire.

5.4 Préparation du montage de l'appareil

AVIS

Dommages matériels dus à un montage non professionnel !

Un montage non conforme peut provoquer la chute de la paroi de l'appareil.

- ▶ Uniquement monter l'appareil sur une paroi rigide fixe. Cette paroi doit pouvoir supporter le poids de l'appareil et être au moins aussi grande que la surface de l'appareil.
- ▶ N'utiliser que des vis et chevilles adaptées au type de paroi et au poids de l'appareil.



L'utilisation d'une plaque de montage pour le raccordement est obligatoire. Des informations relatives à cet accessoire figurent dans notre catalogue.

- ▶ Retirer l'emballage en tenant compte des instructions qui y figurent.
- ▶ Monter la plaque du montage pour le raccordement (accessoire).
- ▶ Fixer le gabarit de montage (contenu de livraison) sur la paroi.
- ▶ Vérifier si les vis et chevilles fournies avec l'appareil peuvent être utilisées.
- ▶ Réaliser des perçages adaptés aux chevilles et vis choisies.
- ▶ Retirer le gabarit de montage.
- ▶ Fixer le rail de fixation à la paroi à l'aide de 2 vis et chevilles (contenu de livraison).

5.5 Montage de l'appareil



DANGER

Dégâts sur l'appareil dus à une eau de chauffage encrassée !

L'appareil peut être endommagé par des résidus se trouvant dans la tuyauterie.

- ▶ Rincer la tuyauterie avant le montage de l'appareil.

Retirer l'habillage



Deux vis empêchent que l'habillage ne soit retiré de façon accidentelle (sécurité électrique).

- ▶ Toujours fixer l'habillage à l'aide de ces vis.

1. Desserrer les vis.
2. Retirer l'habillage vers le haut.

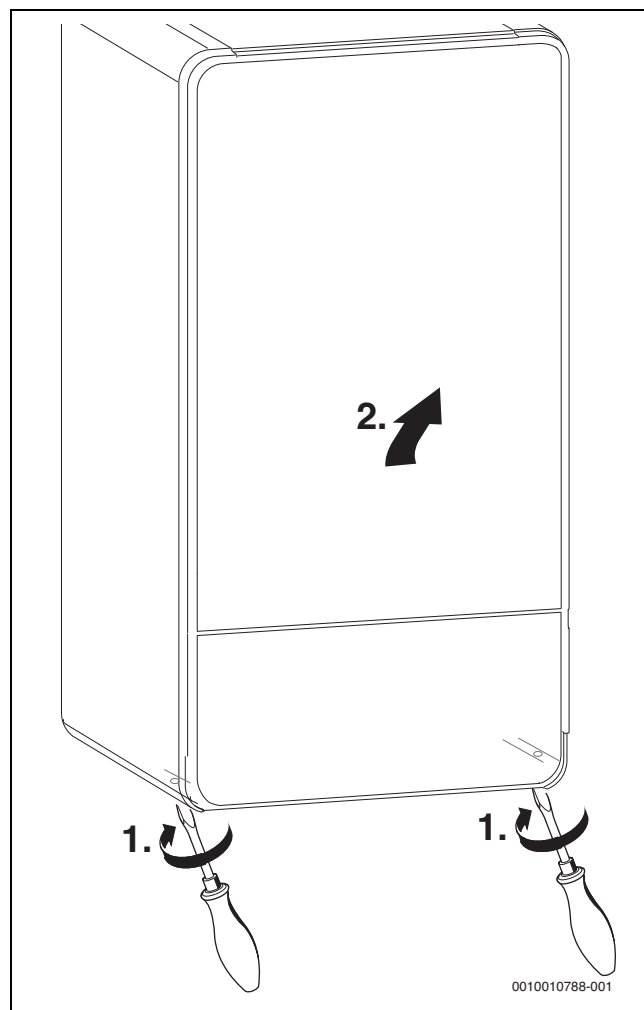

Fig. 23 Retirer l'habillage

Suspendre l'appareil

- ▶ Vérifier la désignation du pays de destination et la concordance du type de gaz (→ plaque signalétique).
- ▶ Retirer les sécurités de transport.
- ▶ Poser les joints sur les raccords des tuyaux.
- ▶ Suspendre l'appareil.
- ▶ Vérifier la position des joints sur les raccords des tuyaux.
- ▶ Serrer les écrous-raccords des raccords des conduites.

Monter le flexible sur la soupape de sécurité (chauffage)

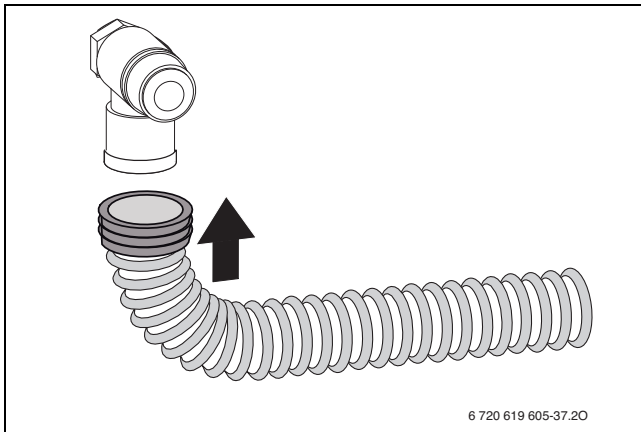

Fig. 24 Monter le flexible sur la soupape de sécurité

Monter le tuyau sur le siphon des condensats

- ▶ Retirer le capuchon sur l'écoulement du siphon des condensats.
- ▶ Monter le tuyau des condensats sur le siphon des condensats.

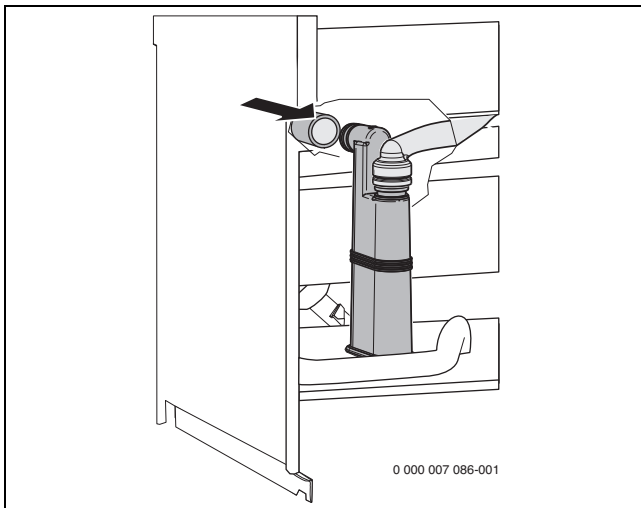

Fig. 25 Monter le tuyau sur le siphon des condensats

- ▶ Ne poser le tuyau des condensats qu'avec une légère pente et le raccorder à la conduite d'écoulement.
- ▶ Contrôler l'étanchéité du raccordement sur le siphon des condensats.

Monter le robinet de remplissage et de vidange (joint à la livraison)

1. Retirer le goujon de charnière.
2. Retirer le bouchon.
3. Monter le robinet de remplissage et de vidange et fixer avec le goujon de charnière.

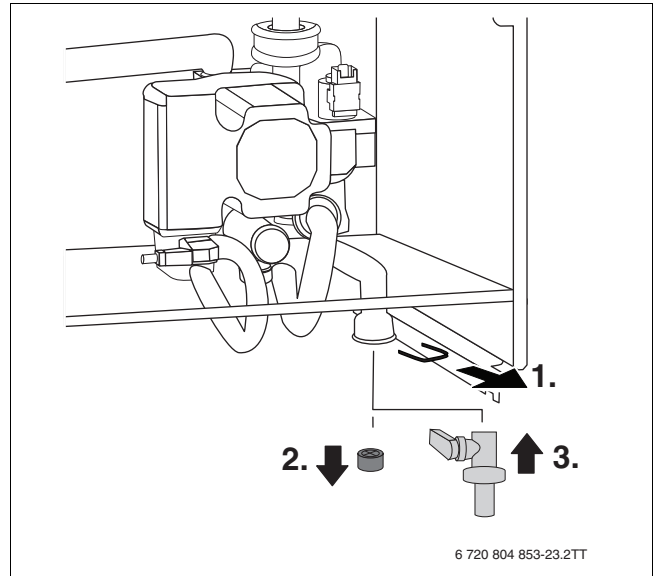

Fig. 26 Monter le robinet de remplissage et de vidange

Montage du siphon

Le siphon (accessoire n° 432) évacue les condensats et l'écoulement d'eau.

- ▶ L'écoulement doit être dans un matériau anti-corrosion (conformément aux prescriptions spécifiques locales).
- ▶ Monter l'écoulement directement sur un raccordement DN 40.
- ▶ Poser les tubes avec une pente.
- ▶ Réaliser le raccordement du tuyau d'écoulement du siphon conformément aux calculs sanitaires compte tenu de chaque lieu d'installation du siphon.

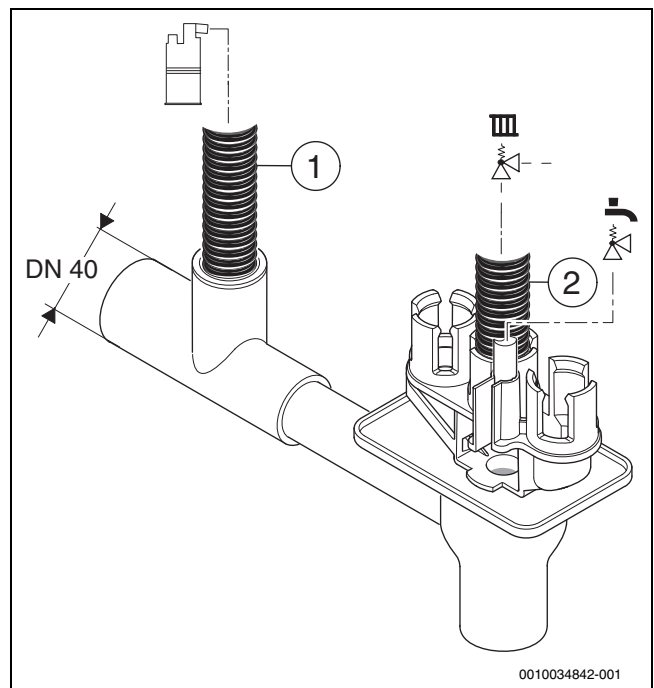

Fig. 27 Monter le tuyau des condensats et le tube de la soupape de sécurité sur le siphon

- [1] Tuyau des condensats
- [2] Tube venant de la soupape de sécurité (circuit de chauffage)

Les appareils GC7000iW ... C: Raccordement sanitaire

- ▶ Conformément à la norme NBN EN 1717 et Belgaqua, un groupe de sécurité (protection contre la surpression avec clapet anti-retour intégré) doit être installé dans la conduite d'eau froide. La pression de décharge maximale ne doit pas dépasser 8 bars. L'installation ECS est ainsi sécurisée contre les pressions élevées.

Raccorder les accessoires de fumisterie

i
 Pour toute information complémentaire, veuillez tenir compte des notices d'installation des accessoires de fumisterie.

- ▶ Contrôler l'étanchéité du parcours des fumées.

5.6 Remplissage de l'installation et contrôle de l'étanchéité

AVIS
La mise en service sans eau endommage l'appareil !
 ▶ Ne faire fonctionner l'appareil qu'après l'avoir mis en eau.

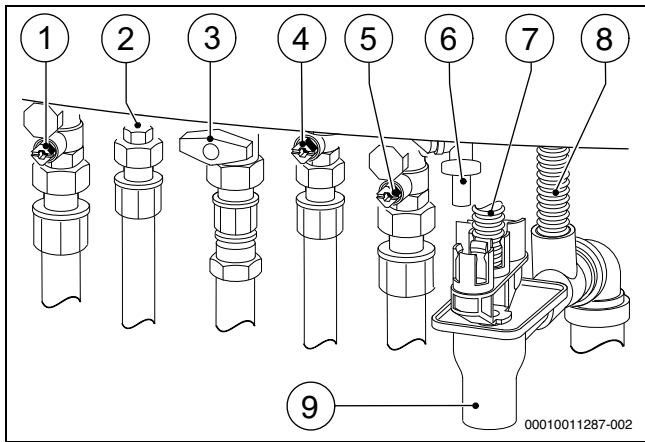

Fig. 28 Raccords côté gaz et eau (accessoires)

- [1] Robinet de départ de chauffage
- [2] Appareils GC7000iW ... : départ du ballon, appareils GC7000iW ... C : eau chaude sanitaire
- [3] Robinet de gaz
- [4] Appareils GC7000iW ... : retour du ballon, appareils GC7000iW ... C : robinet d'eau froide
- [5] Robinet de retour de chauffage
- [6] Robinet de remplissage et de vidange
- [7] Tube venant de la soupape de sécurité (circuit de chauffage)
- [8] Tuyau des condensats
- [9] Siphon

Remplissage et purge du circuit ECS

- ▶ Appareils GC7000iW ... C : ouvrir le robinet d'eau froide [4] puis ouvrir un robinet d'eau chaude jusqu'à ce que l'eau coule.
- ▶ Appareils GC7000iW ... avec ballon d'eau chaude sanitaire : ouvrir le robinet d'eau froide externe puis ouvrir un robinet d'eau chaude jusqu'à ce que l'eau coule.
- ▶ Contrôler l'étanchéité des points de séparation (pression d'essai max. 10 bars).

Remplissage et purge du circuit de chauffage

- ▶ Régler la pression admissible du vase d'expansion à la hauteur statique de l'installation de chauffage (→ page 18).
- ▶ Ouvrir les vannes de réglage de radiateur.
- ▶ Ouvrir le robinet de départ [1] et le robinet de retour [5] du chauffage.
- ▶ Remplir l'installation de chauffage à 1 - 2 bars par le robinet de remplissage et de vidange [6] puis le refermer.
- ▶ Purger les radiateurs.
- ▶ Ouvrir le purgeur automatique (laisser ouvert).
- ▶ Remplir à nouveau l'installation de chauffage à 1 - 2 bars puis refermer le robinet de remplissage et de vidange.
- ▶ Contrôler l'étanchéité des points de séparation (pression d'essai maximum 2,5 bars sur le manomètre).

Vérifier l'étanchéité de la conduite de gaz

- ▶ Effectuer le test d'étanchéité avec le robinet de gaz ouvert. Conformément à NBN D51-003.
- ▶ Contrôler l'étanchéité des points de séparation (pression d'essai maximum 100 mbars).
- ▶ Effectuer une décompression.

5.7 Fonctionnement sans ballon ECS

- ▶ Fermer les raccords d'eau chaude sanitaire et d'eau froide sur la plaque du raccordement pour le montage.

6 Raccordement électrique

6.1 Remarques générales



AVERTISSEMENT

Danger de mort par électrocution !

Tout contact avec des pièces électriques sous tension peut provoquer une électrocution.

- ▶ Avant d'intervenir sur les pièces électriques : couper l'alimentation électrique (fusible / disjoncteur) sur tous les pôles et la sécuriser contre toute réactivation accidentelle.

- ▶ Veuillez tenir compte des mesures de protection selon RGIE/AREI.
- ▶ Dans les pièces avec baignoire ou douche : raccorder l'appareil à un disjoncteur différentiel.
- ▶ Ne pas raccorder d'autres utilisateurs au raccordement secteur de l'appareil.

6.2 Raccordement de l'appareil

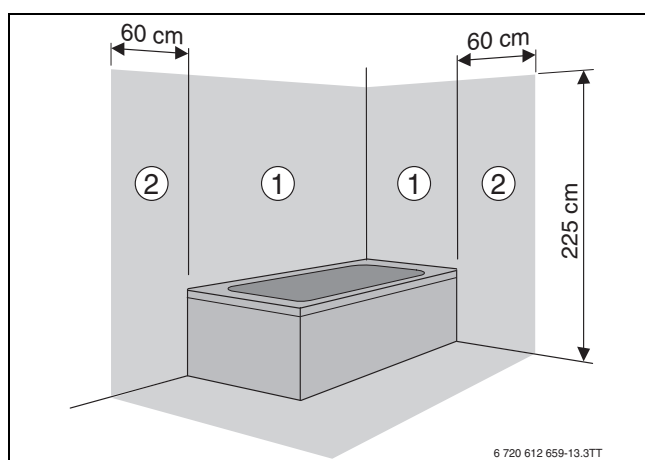

Fig. 29 Volumes de protection

- [1] Volume de protection 1, directement au-dessus de la baignoire
- [2] Volume de protection 2, rayon de 60 cm autour de la baignoire / douche



Si le câble n'est pas assez long :

- ▶ Démontez le câble de réseau et le remplacez par un câble adapté (→ tabl. 32).

Raccordement en dehors des volumes de protection 1 et 2 :

- ▶ Insérer la fiche secteur dans une prise de courant avec contact de protection.

Raccordement à l'intérieur des volumes de protection 1 et 2 :

- ▶ Démontez le câble de réseau et le remplacez par un câble adapté (→ tabl. 32).
- ▶ Raccordez le câble de réseau de sorte que le conducteur de mise à la terre soit plus long que les autres conducteurs.
- ▶ Effectuez le raccordement électrique par tous les pôles d'un coupe-circuit avec une distance de contact de min. 3 mm (par ex. fusibles, interrupteur LS).
- ▶ Dans le volume de protection 1 : poser le câble de réseau à la verticale, vers le haut.

Les câbles suivants sont appropriés pour remplacer le câble de réseau en place :

Zone de raccordement	Câble adapté
A l'intérieur des volumes de protection 1 et 2	NYM-I 3 × 1,5 mm ²
A l'extérieur des volumes de protection 1 et 2	HO5VV-F 3 × 1,0 mm ² HO5VV-F 3 × 0,75 mm ²

Tab. 32 Câbles de réseau adaptés

6.3 Raccordement des accessoires externes

1. Retirer les vis.
2. Retirer le revêtement.

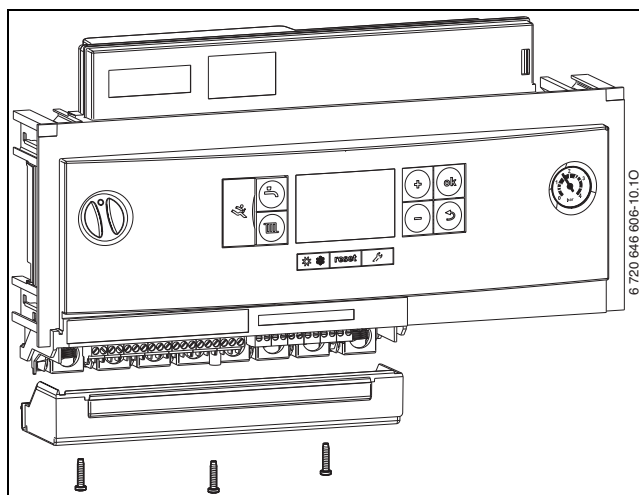

Fig. 30 Retrait du revêtement

- ▶ Pour la protection contre les projections d'eau (IP), découper le serre-câbles suivant le diamètre du câble utilisé.

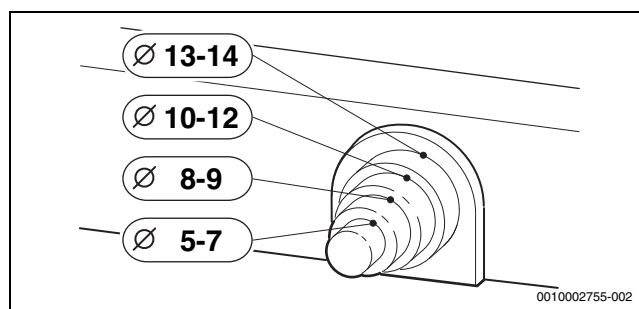

Fig. 31 Adaptation du serre-câbles au diamètre du câble

- ▶ Faire passer le câble par le serre-câbles.
- ▶ Raccorder le câble au bornier des accessoires externes (→ tableau 33, page 33).
- ▶ Fixer le câble au serre-câbles.

Symbole	Fonction	Description
	Thermostat Marche / Arrêt (libre de potentiel, ponté à l'état de livraison)	Respectez les prescriptions spécifiques locales. <ul style="list-style-type: none"> ▶ Retirer le cavalier. ▶ Raccorder le thermostat Marche / Arrêt.
	Unité de commande externe/module externe avec BUS bifilaire	<ul style="list-style-type: none"> ▶ Raccorder le câble de communication.
	Contacteur mécanique externe, libre de potentiel (par ex. thermostat pour chauffage par le sol, ponté à l'état de livraison)	<p>Si plusieurs dispositifs de sécurité externes sont raccordés comme le TB 1 et la pompe de relevage de condensats, ceux-ci doivent être raccordés en série.</p> <p>Thermostat dans les installations de chauffage uniquement avec chauffage par le sol et raccordement hydraulique direct à l'appareil : les modes chauffage et ECS sont interrompus lorsque le thermostat est sollicité.</p> <ul style="list-style-type: none"> ▶ Retirer le cavalier. ▶ Raccorder le thermostat. <p>Pompe à condensats : si l'écoulement des condensats présente un défaut, les modes chauffage et ECS sont interrompus.</p> <ul style="list-style-type: none"> ▶ Retirer le cavalier. ▶ Raccorder le contact pour l'arrêt du brûleur. ▶ Effectuer un raccordement externe 230 V CA.
	Sonde de température extérieure	<p>La sonde de température extérieure est raccordé à l'appareil pour l'unité de commande.</p> <ul style="list-style-type: none"> ▶ Raccordement de la sonde de température extérieure.
	Sonde de température du ballon	<ul style="list-style-type: none"> ▶ Raccorder le ballon directement avec la sonde de température ballon. <p>-ou-</p> <ul style="list-style-type: none"> ▶ Si le ballon est équipé d'un thermostat : monter la sonde de température ballon (réf. 5 991 387). ▶ Raccorder la sonde de température ballon.
	Sonde de température de départ externe (par ex. sonde de bouteille de mélange hydraulique)	<ul style="list-style-type: none"> ▶ Raccorder la sonde de température de départ externe. ▶ Régler la fonction de service 1.7d sur 1.
	Sans fonction	
	Raccordement au réseau pour modules externes (par interrupteur Marche / Arrêt)	<ul style="list-style-type: none"> ▶ Si nécessaire : brancher l'alimentation électrique pour le module externe.
	Raccordement au réseau pour pompe de charge ECS (max. 100 W) ou vanne sélective externe (avec rétractation du ressort)	<ul style="list-style-type: none"> ▶ Retirer le connecteur de la vanne sélective interne. ▶ Raccorder la pompe de charge ECS ou la vanne sélective de telle manière que le circuit de chauffage est ouvert à l'état hors tension. ▶ Régler la fonction de service 2.1F. ▶ Avec une vanne sélective externe : régler la fonction de service 2.2A.
	Raccordement au réseau pour la pompe de bouclage ou la pompe de chaudière externe (max. 100 W) après la bouteille de découplage hydraulique dans le circuit sans mélangeur (uniquement GC7000iW ...)	<p>La pompe de bouclage est commandée soit par l'appareil, soit par le régulateur de chauffage.</p> <ul style="list-style-type: none"> ▶ Raccorder la pompe de bouclage. ▶ Régler la fonction de service 2.5E. ▶ Si le contrôle passe par l'appareil : régler les fonctions de service 2.CE et 2.CL. <p>La pompe de chaudière externe est commandée par le régulateur de chauffage. Types de commutation de pompes impossibles.</p> <ul style="list-style-type: none"> ▶ Raccorder la pompe de chaudière. ▶ Régler la fonction de service 2.5E.
	Sans fonction	
	Raccordement au réseau (câble de réseau)	<p>Les câbles suivants sont appropriés pour remplacer le câble de réseau en place :</p> <ul style="list-style-type: none"> • Dans les volumes de protection 1 et 2 (→ fig. 27) : NYM-I 3 × 1,5 mm² • En dehors des volumes de protection : HO5VV-F 3 × 0,75 mm² ou HO5VV-F 3 × 1,0 mm²
	Fusible	Un fusible de rechange se trouve à l'intérieur du cache.

Tab. 33 Bornier pour accessoires externes

7 Mise en service

AVIS

La mise en service sans eau endommage l'appareil !

- ▶ Ne faire fonctionner l'appareil qu'après l'avoir mis en eau.

Avant la mise en service

- ▶ Contrôler la pression de remplissage de l'installation.
- ▶ S'assurer que tous les robinets d'isolement sont ouverts.
- ▶ Vérifier que la nature du gaz correspond à la plaque signalétique de l'appareil.
- ▶ Ouvrir le robinet de gaz.

7.1 Mettre l'appareil en marche

- ▶ Démarrer l'appareil sur l'interrupteur Marche / Arrêt.
L'écran est allumé et affiche la température de l'appareil.



L'appareil est purgé après la première mise en marche. Pour ce faire, la pompe de chauffage s'éteint et s'allume à intervalles réguliers (env. pendant 2 minutes).

Tant que la fonction de purge est active, le symbole  clignote.

- ▶ Ouvrir le purgeur automatique (laisser ouvert).



Le programme de remplissage du siphon démarre après chaque mise en marche. Pendant env. 15 minutes, l'appareil fonctionne à la puissance calorifique minimale pour remplir le siphon de condensats.

Tant que le programme de remplissage du siphon est actif, le symbole  clignote.

7.2 Aperçu du tableau de commande

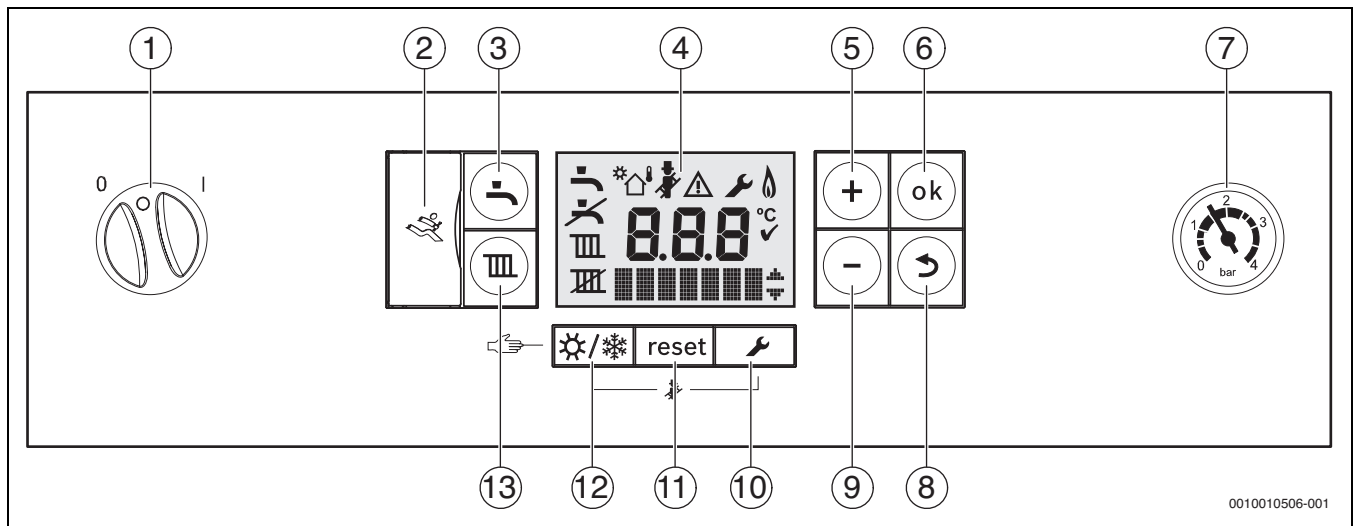

Fig. 32 Tableau de commande avec cache ouvert

- [1] Interrupteur Marche / Arrêt
- [2] Interface de diagnostic
- [3] Touche
- [4] Ecran
- [5] Touche +
- [6] Touche **OK**
- [7] Manomètre
- [8] Touche
- [9] Touche -
- [10] Touche
- [11] Touche **reset**
- [12] Touche
- [13] Touche

7.3 Symboles d'écran



Symbole	Explication
	Marche du mode ECS
	Arrêt du mode ECS
	Marche du mode chauffage
	Mode chauffage arrêt
	Mode solaire
	Mode piloté par la température extérieure (système de régulation avec sonde de température extérieure) ¹⁾
	Mode ramoneur
	Défaut
	Mode de service
	Fonctionnement du brûleur
°C	Unité de température
	Enregistrement terminé
	Affichage d'autres menus/fonctions de service, faire défiler avec les touches + et -

1) Ne s'affiche pas sur tous les appareils

Tab. 34 Symboles d'écran (→ Fig. 32)

7.4 Mettre le chauffage en marche

7.4.1 Mise en marche / arrêt du mode chauffage

- ▶ Appuyer sur la touche  plusieurs fois jusqu'à ce que le symbole  ou  clignote sur l'écran.

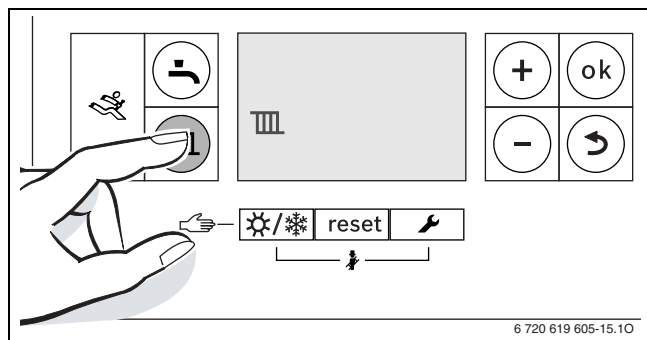



Fig. 33 Affichage du mode chauffage

AVIS

Domages matériels dus au gel !

Si l'installation de chauffage se trouve dans une pièce non protégée contre le gel **et** est à l'arrêt, elle risque de geler en cas de grands froids. En mode été ou si le mode chauffage est verrouillé, seule la protection contre le gel est maintenue.

- ▶ Dans la mesure du possible, laisser l'installation en service en permanence et régler la température de départ au moins sur 30 °C, **-ou-**
- ▶ Faire vidanger l'eau de chauffage et l'eau chaude sanitaire au point le plus bas de l'installation par votre installateur ou un service après-vente agréé. **-ou-**
- ▶ Faire vidanger les conduits d'eau chaude sanitaire au point le plus bas de l'installation par votre installateur ou un service après-vente agréé et mélanger du produit antigel à l'eau de chauffage. Vérifier tous les 2 ans si la protection antigel nécessaire est garantie par le produit antigel.

- ▶ Appuyer sur la touche **+** ou **-** pour enclencher ou arrêter le mode chauffage :
 -  = mode chauffage
 -  = pas de mode chauffage



Si «pas de mode chauffage» a été réglé, le chauffage ne peut pas être activé par le système de régulation raccordé.

- ▶ Appuyer sur la touche **OK** pour enregistrer le réglage. Le symbole  s'affiche brièvement.

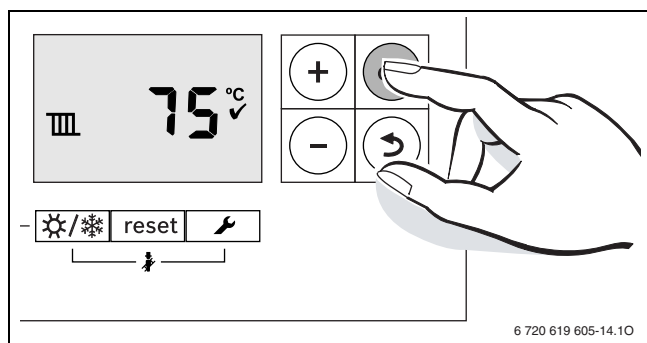

Fig. 34 Confirmer l'affichage du mode chauffage

Si le brûleur est enclenché, le symbole  apparaît.



7.4.2 Régler la température de départ maximale

La température de départ maximale peut être réglée entre 30 °C et 82 °C¹⁾. La température de départ actuelle est affichée.



Pour les chauffages au sol, tenir compte de la température de départ maximale autorisée.

Si le mode chauffage est enclenché :

- ▶ Appuyer sur la touche . La température de départ maximale réglée clignote et le symbole  s'affiche.

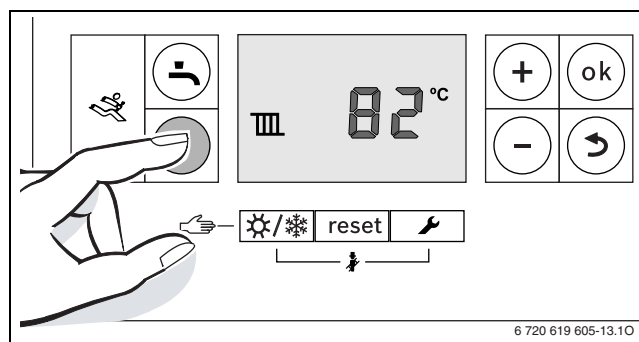



Fig. 35 Affichage température de départ

- ▶ Appuyer sur les touches **+** ou **-** pour régler la température de départ maximale souhaitée.

Température de départ	Exemple d'application
Env. 50 °C	Chauffage au sol
Env. 75 °C	Chauffage par radiateurs
Env. 82 °C	Chauffage par convecteurs

Tab. 35 Température de départ maximale

- ▶ Appuyer sur la touche **OK** pour enregistrer le réglage. Le symbole  s'affiche brièvement.

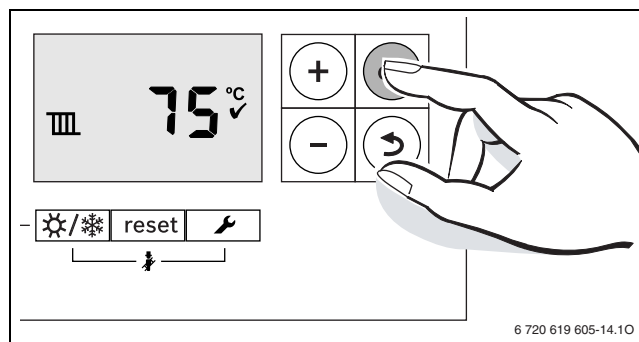





Fig. 36 Confirmer l'affichage de la température de départ

1) La valeur maximale peut être réduite par la fonction de service 3.2b (→ page 35).

7.5 Régler la production d'ECS

7.5.1 Démarrer/arrêter la production d'eau chaude sanitaire

- ▶ Appuyer sur la touche  plusieurs fois jusqu'à ce que le symbole  ou  clignote sur l'écran.

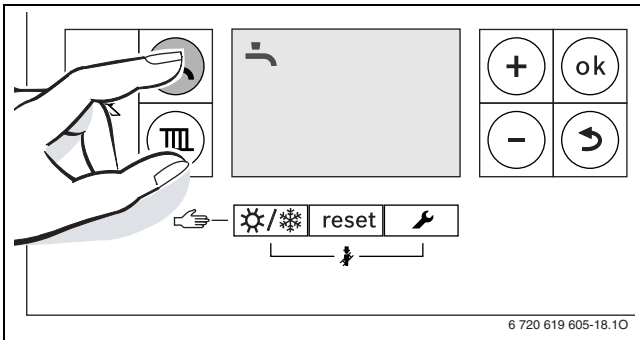





Fig. 37 Affichage du mode ECS

- ▶ Appuyer sur les touches + ou - pour régler le mode ECS souhaité :
 -  = mode ECS
 -  + **eco** = mode eco
 -  = pas de mode ECS



Si «Pas de mode ECS» a été réglé, la production d'eau chaude sanitaire ne peut pas être activé par le système de régulation raccordé.

- ▶ Appuyer sur la touche **OK** pour enregistrer le réglage. Le symbole  s'affiche brièvement.

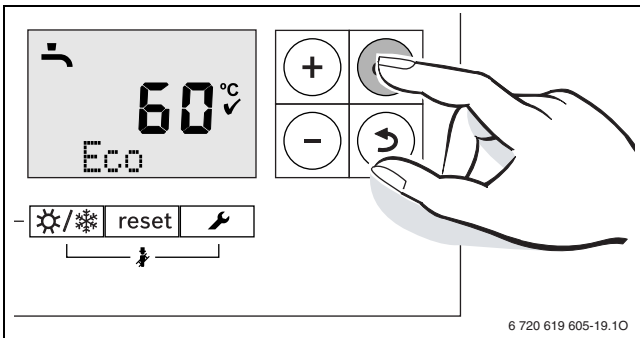



Fig. 38 Confirmer l'affichage du mode eco

Si le brûleur est enclenché, le symbole  apparaît.

Mode eau chaude sanitaire ou eco ?

Sur les appareils GC7000iW ... avec ballon d'eau chaude sanitaire :

- **Mode ECS**
Si la température du ballon d'eau chaude sanitaire descend en dessous de la température réglée de plus de 5 K (°C), le ballon d'eau chaude sanitaire est réchauffé jusqu'à la température réglée. Puis l'appareil se met en mode chauffage.
- **Mode eco**
Si la température dans le ballon descend sous la température réglée de plus de 10 K (°C), le ballon est réchauffé jusqu'à la température réglée. Puis l'appareil se met en mode chauffage.

Pour les appareils GC7000iW ... C :

- **Mode ECS**
L'appareil est maintenu en permanence à la température réglée. Les temps d'attente sont donc courts pour les prélèvements d'eau chaude sanitaire. L'appareil se met en marche même en l'absence d'utilisation d'eau chaude sanitaire.
- **Mode eco**
Le réchauffage à la température réglée ne se fait que lorsque de l'eau chaude sanitaire est prélevée.

7.5.2 Régler la température ECS

AVERTISSEMENT

Risques d'accidents par brûlures !

- ▶ Ne pas régler la température à plus de 60 °C en mode normal.

- ▶ Appuyer sur la touche . Température ECS réglée clignote.

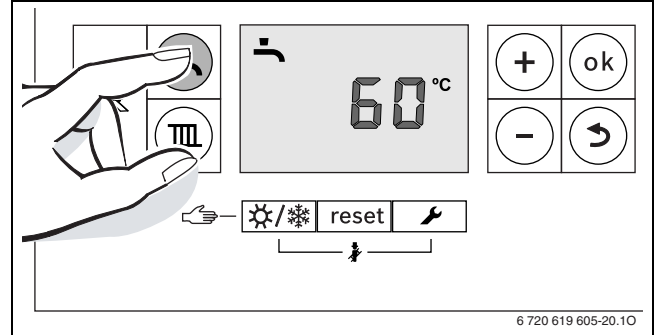



Fig. 39 Affichage température ECS

- ▶ Appuyer sur la touche + ou - pour régler la température ECS souhaitée.
- ▶ Appuyer sur la touche **OK** pour enregistrer le réglage. Symbole  s'affiche brièvement.

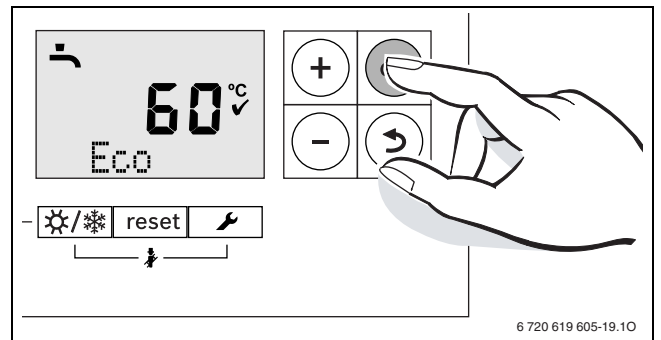

Fig. 40 Confirmer l'affichage de la température ECS

7.6 Réglage du mode été manuel

En mode été, le circulateur, et par conséquent le chauffage, sont arrêtés. L'alimentation en eau chaude sanitaire ainsi que l'alimentation électrique du système de régulation sont maintenues.

AVIS

Domages matériels dus au gel !

Si l'installation de chauffage se trouve dans une pièce non protégée contre le gel et est à l'arrêt, elle risque de geler en cas de grands froids. En mode été ou si le mode chauffage est verrouillé, seule la protection contre le gel est maintenue.

- ▶ Dans la mesure du possible, laisser l'installation en service en permanence et régler la température de départ au moins sur 30 °C, -ou-
- ▶ Faire vidanger l'eau de chauffage et l'eau chaude sanitaire au point le plus bas de l'installation par votre installateur ou un service après-vente agréé. -ou-
- ▶ Faire vidanger les conduits d'eau chaude sanitaire au point le plus bas de l'installation par votre installateur ou un service après-vente agréé et mélanger du produit antigel à l'eau de chauffage. Vérifier tous les 2 ans si la protection antigel nécessaire est garantie par le produit antigel.

Enclencher le mode été manuel :

- ▶ Appuyer sur la touche ❄️/❄️ plusieurs fois jusqu'à ce que le symbole  clignote.

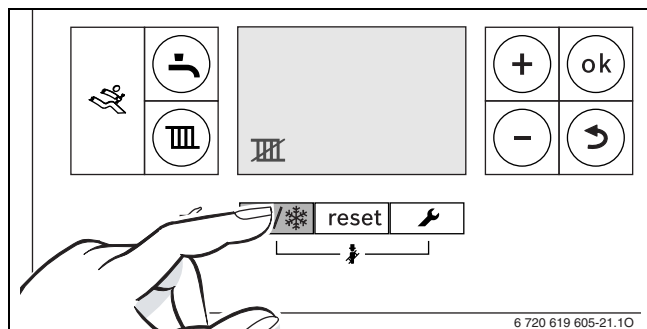

Fig. 41 Mettre en marche le mode été manuel

- ▶ Appuyer sur la touche **OK** pour enregistrer le réglage. Le symbole  s'affiche rapidement.

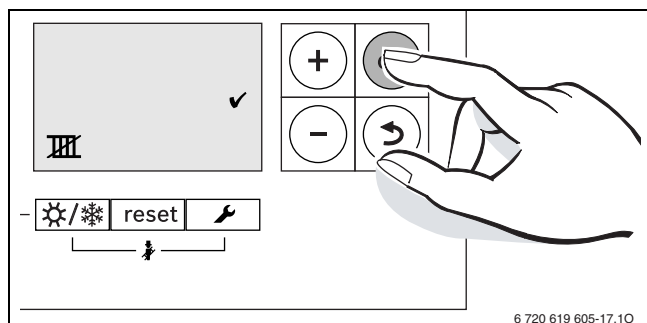



Fig. 42 Confirmer le mode été manuel

Arrêter le mode été manuel :

- ▶ Appuyer sur la touche ❄️/❄️ plusieurs fois jusqu'à ce que le symbole  clignote.
- ▶ Appuyer sur la touche **OK** pour enregistrer le réglage. Le symbole  s'affiche rapidement.

Des renseignements complémentaires figurent dans la notice d'utilisation du système de régulation.

7.7 Régler le mode manuel

En mode manuel, l'appareil se met sur mode chauffage. Le brûleur reste en marche jusqu'à ce que la température de départ maximale soit atteinte.



Le mode manuel n'est pas possible si le mode chauffage est arrêté ou pendant la fonction séchage de dalle (→ fonction de service 2.7E).

Pour régler le mode manuel :

- ▶ Appuyer sur la touche ❄️/❄️ jusqu'à ce que **Manuel** s'affiche dans la ligne texte.

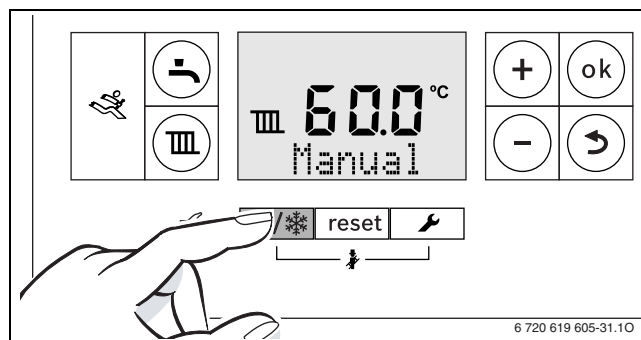



Fig. 43 Régler le mode manuel

Pour quitter le mode manuel :

- ▶ Appuyer brièvement sur la touche ❄️/❄️ ou appuyer sur la touche  jusqu'à ce que le message **Manuel** disparaisse. L'appareil se remet en mode normal.

8 Mise hors service

8.1 Arrêter la chaudière



La protection antiblocage permet d'éviter le blocage de la pompe de chauffage et de la vanne sélective après un arrêt prolongé. Lorsque l'appareil est arrêté, la protection antiblocage ne fonctionne plus.

- ▶ Arrêter l'appareil avec l'interrupteur Marche / Arrêt. L'écran s'éteint.
- ▶ En cas de mise hors service prolongée : attention à la protection anti-gel.

8.2 Régler la protection antigel

AVIS

Dégâts sur l'installation dus au gel !

L'installation de chauffage risque de geler après une longue période (par ex. panne de secteur, coupure de l'alimentation électrique, alimentation défectueuse en combustible, panne de chaudière, etc.).

- ▶ S'assurer que l'installation de chauffage est en service en permanence (en particulier en cas de risque de gel).

Protection hors gel de l'installation de chauffage

- ▶ Laisser l'appareil sous tension.
- ▶ Régler la température de départ sur 30 °C.

Dispositif antigel pour le ballon d'eau chaude sanitaire

- ▶ Laisser l'appareil sous tension.
- ▶ Régler pas de production d'eau chaude sanitaire  (→ chap. 7.5.1).

Protection antigel lorsque l'appareil est arrêté

- ▶ Mélanger un produit antigel à l'eau de chauffage (→ chap. 5.2, page 17).
- ▶ Vidanger le circuit d'eau chaude.

9 Désinfection thermique

Pour éviter toute contamination bactérienne de l'eau chaude sanitaire, par exemple par les légionnelles, nous recommandons d'effectuer une désinfection thermique après un arrêt prolongé.

Une désinfection thermique conforme concerne le système ECS ainsi que les points de puisage.



PRUDENCE

Risques d'accidents par brûlures !

Au cours de la désinfection thermique, le prélèvement d'eau chaude sanitaire peut entraîner des risques de brûlures graves.

- ▶ Utiliser la température d'ECS maximale réglable uniquement pour la désinfection thermique.
- ▶ Informer l'occupant de l'habitation des risques de brûlure.
- ▶ Prévoir la désinfection thermique en dehors des heures de service normales.
- ▶ Ne pas prélever d'eau chaude sanitaire sans l'avoir mitigée.

- ▶ Fermer les points de puisage d'eau chaude sanitaire.
- ▶ Régler la pompe de bouclage éventuelle en mode continu.



La désinfection thermique peut être commandée par l'appareil ou par un module de commande avec programme ECS.

- ▶ Démarrer la commande de la désinfection thermique (→ chap. 9.1 et suiv.).
- ▶ Patienter jusqu'à ce que la température maximale soit atteinte.
- ▶ Prélever de l'eau chaude sanitaire successivement du point de puisage le plus proche au plus éloigné jusqu'à ce que de l'eau chaude coule pendant 3 minutes à 70 °C.
- ▶ Rétablir les réglages d'origine.

9.1 Commande par l'appareil de chauffage

9.1.1 Appareils GC7000iW ...

- ▶ Activer la fonction 2.9L.

9.1.2 Appareils GC7000iW ... C

- ▶ Activer la fonction 2.2d.
- ▶ Une fois la désinfection thermique terminée : arrêter la fonction de service.

Pour interrompre la fonction :

- ▶ Arrêter puis réenclencher l'appareil. L'appareil se remet en mode normal.

9.2 Commande via un module de commande avec programme ECS (appareils GC7000iW ...)

- ▶ Régler la désinfection thermique dans le programme ECS du module de commande (→ documentation technique du module de commande).

10.2 Affichages d'informations

► Appuyer sur la touche

► Pour afficher les différentes informations : appuyer sur la touche + ou - .

Fonction de service	Autres informations
i01 Etat de fonctionnement actuel	Page 48
i02 Code de fonctionnement du dernier défaut	Page 48
i03 Valeur limite supérieure de la puissance calorifique maximum (→ fonction de service 3.1A) ¹⁾	Page 35
i04 Limite supérieure de la puissance d'eau chaude sanitaire maximum (→ fonction de service 3.1b) ²⁾	Page 35
i06 Appareils GC7000iW ... C : débit actuel de la turbine	Affichage en l/mn.
i07 Température de départ de consigne (demandée par le module de commande)	-
i08 Courant d'ionisation	voir chap. 17 "Annexes"
i09 Température au niveau de la sonde de température de départ	-
i11 Appareils GC7000iW ... C : température au niveau de la sonde de température ECS Appareils GC7000iW ... C avec ballon à chargement par stratification : température au niveau de la sonde de température ballon ³⁾	-
i12 GC7000iW ... : température de consigne d'eau chaude sanitaire ³⁾	Page 27
i13 GC7000iW ... : température sur la sonde de température du ballon ³⁾	-
i15 Température extérieure actuelle (si la sonde de température extérieure est raccordée)	-
i16 Puissance actuelle de la pompe en % de la puissance nominale de la pompe	-
i17 Puissance calorifique actuelle en % de la puissance calorifique nominale maximum en mode chauffage ⁴⁾	Page 62
i18 Vitesse de rotation actuelle du ventilateur en nombre de rotations par seconde [Hz]	-
i20 Version du logiciel de la carte de circuits imprimés 1	-
i21 Version du logiciel de la carte de circuits imprimés 2	-
i22 Numéro de la clé de codage (trois derniers chiffres)	-
i23 Version de la clé de codage	-

1) La puissance calorifique maximum peut être diminuée via la fonction de service 2.1A.

2) La puissance d'eau chaude sanitaire maximum peut être diminuée via la fonction de service 2.1A.

3) S'affiche uniquement si la sonde de température ballon est raccordée à la chaudière.

4) Pendant la production d'eau chaude sanitaire, des valeurs supérieures à 100 % peuvent s'afficher.

Tab. 37 Les informations suivantes peuvent s'afficher :

10.3 Menu 1 : réglages généraux

► Appuyer simultanément sur les touches et **OK** et les maintenir enfoncées jusqu'à ce que **Menu 1** s'affiche.

► Pour confirmer la sélection : appuyer sur la touche **OK**.

► Sélectionner et régler la fonction de service.



Les réglages de base sont **imprimés en gras** dans le tableau suivant.

Fonction de service	Réglages / plage de réglage	Remarque / limitation
1.7d Sonde de température de départ externe	<ul style="list-style-type: none"> 0 : arrêté 1 : raccordement à l'appareil de commande 2 : raccordement à un module circuit de chauffage externe 	
1.S1 Module solaire actif	<ul style="list-style-type: none"> 0 : arrêté 1 : enclenché 	Disponible uniquement si le module solaire est reconnu.
1.S2 Température maximale dans le ballon solaire	<ul style="list-style-type: none"> 15 ... 60 ... 90 °C 	Température à laquelle le ballon solaire doit être réchauffé, disponible uniquement lorsque le module solaire est activé.
1.W1 Régulation en fonction de la température extérieure avec une courbe caractéristique de chauffage linéaire	<ul style="list-style-type: none"> 0 : régulation en fonction de la température extérieure désactivée 1 : Régulation en fonction de la température extérieure activée 	Cette fonction n'est disponible que si une sonde de température extérieure a été reconnue dans le système. Représentation de la courbe de chauffage (→ page 60).
1.W2 Point A de la courbe de chauffage	<ul style="list-style-type: none"> 30 ... 82 °C 	Température de départ avec une température extérieure de - 10 °C.
1.W3 Point B de la courbe de chauffage	<ul style="list-style-type: none"> 30 ... 82 °C 	Température de départ avec une température extérieure de + 20 °C.

Fonction de service		Réglages / plage de réglage	Remarque / limitation
1.W4	Température pour un mode été automatique	• 0 ... 16 ... 30 °C	Si la température extérieure dépasse cette valeur, le chauffage s'arrête. Si la température extérieure diminue d'au moins 1 K (°C) en dessous de cette valeur, le chauffage se remet en marche.
1.W5	Protection antigel de l'installation	• 0 : la protection antigel de l'installation n'est pas active • 1 : la protection antigel de l'installation est active	
1.W6	Température de protection antigel de l'installation	• 0 ... 5 ... 30 °C	Cette fonction de service n'est disponible que si la fonction antigel (fonction de service 1.W5) a été activée. Si la température extérieure est inférieure à la température limite hors gel réglée, la pompe de chauffage s'enclenche dans le circuit de chauffage (protection antigel de l'installation).

Tab. 38 Menu 1

10.4 Menu 2 : réglages spécifiques

- ▶ Appuyer simultanément sur les touches  et **OK** et les maintenir enfoncées jusqu'à ce que **Menu 1** s'affiche.
- ▶ Pour sélectionner **Menu 2** : appuyer sur la touche **+**.
- ▶ Pour confirmer la sélection : appuyer sur la touche **OK**.
- ▶ Sélectionner et régler la fonction de service.



Les réglages de base sont **imprimés en gras** dans le tableau suivant.



Fonction de service		Réglages / plage de réglage	Remarque / limitation
2.1 A	Puissance calorifique maximum autorisée en mode chauffage [kW]	• Plage de réglage dans 3.3d jusqu'à une puissance nominale max. • «Puissance thermique nominale maximale»	<ul style="list-style-type: none"> ▶ Mesurer le rapport gaz-air. ▶ Comparer le résultat avec les tableaux de réglage (→ page 62). ▶ Corriger les écarts éventuels.
2.1b	Puissance d'eau chaude sanitaire maximum autorisée [kW]	• Plage de réglage de 3.3d à 3.1b • «Puissance calorifique nominale maximum ECS»	<ul style="list-style-type: none"> ▶ Mesurer le rapport gaz-air. ▶ Comparer le résultat avec les tableaux de réglage (→ page 62). ▶ Corriger les écarts éventuels.
2.1C	Diagramme de pompe	<ul style="list-style-type: none"> • 0 : puissance de pompe proportionnelle à la puissance calorifique (→ fonctions de service 2.1H et 2.1J) • 1 : pression constante 150 mbars • 2 : pression constante 200 mbars • 3 : pression constante 250 mbars • 4 : pression constante 300 mbars 	▶ Régler la courbe caractéristique de pompe inférieure pour économiser de l'énergie et maintenir les bruits d'écoulement éventuels à un niveau faible, (diagrammes de pompes → page 61).
2.1E	Type de commutation de pompe	<ul style="list-style-type: none"> • 4 : commutation intelligente de la pompe de chauffage sur les installations de chauffage équipées d'un régulateur en fonction de la température extérieure. La pompe de chauffage n'est activée que si nécessaire. • 5 : la régulation de température de départ commute la pompe de chauffage. En cas de besoin de chaleur, la pompe de chauffage s'allume avec le brûleur. 	
2.1F	Appareils GC7000iW ... : configuration hydraulique de l'installation	<ul style="list-style-type: none"> • 0 : pompe de chauffage interne et vanne sélective interne • 1 : pompe de chauffage interne et vanne sélective externe • 2 : pompe de chauffage externe et pompe de charge ECS externe 	Le réglage détermine les composants possibles dans le système de chauffage.
2.1H	Puissance de pompe à puissance calorifique minimum	• 10 ... 100 %	Disponible uniquement avec le diagramme de pompe 0 (→ fonction de service 2.1C).
2.1J	Puissance de pompe à puissance calorifique maximum	• 10 ... 100 %	Disponible uniquement avec le diagramme de pompe 0 (→ fonction de service 2.1C).
2.2 A	Appareils GC7000iW ... : temps de blocage de pompe avec vanne sélective externe	• 0 ... 6 × 10 secondes	La pompe interne est bloquée jusqu'à ce que la vanne sélective ait atteint sa position terminale.

Fonction de service		Réglages / plage de réglage	Remarque / limitation
2.2C	Fonction de purge	<ul style="list-style-type: none"> 0 : arrêté 1 : enclenché une fois 2 : enclenché en permanence 	Après les opérations de maintenance, la fonction de purge peut être enclenchée. Pendant la purge, le symbole  clignote.
2.2d	Appareils GC7000iW ... C : désinfection thermique	<ul style="list-style-type: none"> 0 : arrêté 1 : enclenché 	Si la quantité d'eau prélevée est trop importante, la température nécessaire n'est éventuellement pas atteinte. ► Ne prélever que la quantité d'eau nécessaire pour atteindre la température ECS de 70 °C. ► Effectuer la désinfection thermique (→ chap. 9, page 29).
2.2H	Appareils GC7000iW ... : ballon d'eau chaude sanitaire	<ul style="list-style-type: none"> 0 : arrêté 8 : enclenché 	Si une sonde de température ballon est raccordée, la fonction de service est automatiquement activée. Si l'appareil doit à nouveau être utilisé sans ballon, débrancher la sonde de température ballon et désactiver la fonction de service.
2.2J	Appareils GC7000iW ... : priorité eau chaude	<ul style="list-style-type: none"> 0 : enclenché 1 : arrêté 	En cas de priorité eau chaude, le ballon d'eau chaude sanitaire est d'abord réchauffé jusqu'à la température réglée. Puis l'appareil se met en mode chauffage. En l'absence de priorité eau chaude, l'appareil bascule toutes les dix minutes entre le mode chauffage et le mode ECS en cas de demande de chauffage du ballon d'eau chaude sanitaire.
2.3b	Cycle de remise en marche et d'arrêt du brûleur	<ul style="list-style-type: none"> 3 ... 10 ... 45 minutes 	Le cycle détermine le temps d'attente minimum entre la mise en marche et la remise en marche du brûleur. Le module de commande optimise ce réglage s'il est raccordé avec un bus bifilaire.
2.3C	Cycle de température pour l'arrêt et la remise en marche du brûleur	<ul style="list-style-type: none"> 0 ... 6 ... 30 kelvins 	Différence entre la température de départ actuelle et la température de départ de consigne jusqu'à l'enclenchement du brûleur. Le module de commande optimise ce réglage s'il est raccordé avec un bus bifilaire.
2.3F	Appareils GC7000iW ... C : durée de maintien en température	<ul style="list-style-type: none"> 0 ... 1 ... 30 minutes 	Le mode chauffage reste bloqué pendant cette durée après une production d'eau chaude sanitaire.
2.4F	Programme de remplissage du siphon	<ul style="list-style-type: none"> 0 : arrêté (autorisé uniquement pendant les travaux de maintenance). 1 : enclenché 	Le programme de remplissage du siphon est activé dans les cas suivants : <ul style="list-style-type: none"> La chaudière est allumée via l'interrupteur Marche / Arrêt. Le brûleur n'a pas fonctionné depuis au moins 28 jours. Le mode de service passe du mode été au mode hiver. Lors de la prochaine demande de chauffage pour le mode chauffage ou ballon, l'appareil sera maintenu à une faible puissance calorifique pendant 15 minutes. Le programme de remplissage du siphon fonctionne jusqu'à ce que les 15 minutes à faible puissance calorifique soient écoulées. Pendant la durée du programme de remplissage du siphon, le symbole  clignote.
2.5E	Appareils GC7000iW ... : raccordement au réseau pour la pompe de bouclage ou la pompe de chauffage externe (max. 100 W) après la bouteille de mélange hydraulique dans circuit sans mélangeur	<ul style="list-style-type: none"> 0 : arrêté 1 Pompe de bouclage 2 : raccordement de la pompe de chauffage externe derrière la bouteille de mélange hydraulique dans circuit non mélangé 	Cette fonction de service permet de programmer le raccordement de manière conforme (→ tabl. 33, page 23).

Fonction de service		Réglages / plage de réglage	Remarque / limitation
2.5F	Cycle d'inspection	<ul style="list-style-type: none"> • 0 : arrêté • 1 ... 72 mois 	Après ce délai, l'écran affiche la révision requise par le message de service H13 (→ page 52). Seuls les défauts verrouillants sont affichés.
2.7b	Vanne sélective en position intermédiaire	<ul style="list-style-type: none"> • 0 : arrêté • 1 : enclenché 	Cette fonction garantit la vidange complète du système ainsi que le démontage simple du moteur. La vanne sélective reste env. 15 minutes en position intermédiaire.
2.7E	Fonction de séchage	<ul style="list-style-type: none"> • 0 : arrêté • 1 : enclenché 	Cette fonction de séchage ne correspond pas à la fonction de séchage de la dalle (fonction dry) du régulateur en fonction de la température extérieure. Si la fonction de séchage est enclenchée, il n'est pas possible d'utiliser le mode ECS ou le mode ramoneur (par ex. pour le réglage du gaz). Tant que la fonction de séchage est active, la ligne de texte affiche 7E .
2.9E	Appareils GC7000iW ... C : temporisation du signal de la turbine	<ul style="list-style-type: none"> • 2 ... 16 × 0,25 secondes 	La temporisation permet d'éviter que le brûleur ne se mette en marche suite à une modification spontanée de la pression au niveau de l'alimentation en eau, malgré l'absence de prélèvement d'eau.
2.9F	Cycle d'arrêt de la pompe de chauffage	<ul style="list-style-type: none"> • 0 ... 3 ... 60 minutes • 24H: 24 heures. 	La temporisation de la pompe commence à la fin de la demande de chauffage par le module de commande.
2.9L	Appareils GC7000iW ... : désinfection thermique	<ul style="list-style-type: none"> • 0 : arrêté • 1 : enclenché 	Cette fonction de service active le chauffage du ballon sur 75 °C. <ul style="list-style-type: none"> ► Effectuer la désinfection thermique (→ chap. 9, page 29). La désinfection thermique activée ne s'affiche pas sur l'écran. La désinfection thermique s'achève automatiquement après 35 minutes durant lesquelles l'eau est maintenue à une température de 75 °C.
2.bF	Appareils GC7000iW ... C : temporisation de la production d'eau chaude sanitaire (mode solaire)	<ul style="list-style-type: none"> • 0 ... 50 secondes 	Choisir le réglage permettant de mettre le mode brûleur en attente jusqu'à ce que la sonde de température ECS constate si l'eau préchauffée par le solaire a atteint la température souhaitée.
2.CE	Appareils GC7000iW ... : nombre de démarrages de la pompe de bouclage	<ul style="list-style-type: none"> • 1, 2 ... 6 : nombre de démarrages de pompe par heure, durée 3 minutes pour chaque démarrage • 7 : la pompe de bouclage fonctionne en permanence 	Disponible uniquement si la pompe de bouclage est activée (→ fonction de service 2.CL).
2.CL	Appareils GC7000iW ... : pompe de bouclage	<ul style="list-style-type: none"> • 0 : arrêté • 1 : enclenché 	

Tab. 39 Menu 2

10.5 Menu 3 : valeurs limites spécifiques

- ▶ Appuyer simultanément sur les touches  et **OK** et les maintenir enfoncées jusqu'à ce que **Menu 1** s'affiche.
- ▶ Pour sélectionner **Menu 3** : appuyer deux fois sur la touche **+**.
- ▶ Pour confirmer son choix : appuyer simultanément sur les touches  et **ok** jusqu'à ce qu'une fonction de service s'affiche dans la ligne texte.
- ▶ Sélectionner et régler la fonction de service.



Les réglages de base sont **imprimés en gras** dans le tableau suivant. Les réglages de ce menu ne sont pas réinitialisés en rétablissant le réglage de base.

Fonction de service		Réglages / plage de réglage	Remarque / limitation
3.1 A	Limite supérieure de la puissance calorifique maximum en mode chauffage	• «Puissance calorifique nominale minimum» ... • «puissance calorifique nominale maximum»	Limite la plage de réglage pour la puissance calorifique maximum (→ fonction de service 2.1A).
3.1b	Limite supérieure de la puissance d'eau chaude sanitaire maximum	• «Puissance calorifique nominale minimum» ... • puissance calorifique nominale «maximum» de l'eau chaude sanitaire	Limite la plage de réglage pour la puissance d'eau chaude sanitaire maximum (→ fonction de service 2.1b).
3.2b	Limite supérieure de la température de départ	• 30 ... 82 °C	Limite la plage de réglage pour la température de départ.
3.3d	Puissance calorifique minimum (chauffage et eau chaude sanitaire)	• «Puissance calorifique nominale minimum» ... «puissance calorifique nominale maximum»	

Tab. 40 Menu 3

10.6 Test : réglages pour tests de fonction

- ▶ Appuyer simultanément sur les touches  et **OK** et les maintenir enfoncées jusqu'à ce que **Menu 1** s'affiche.
- ▶ Pour sélectionner **Test** : appuyer sur la touche **+**.
- ▶ Pour confirmer la sélection : appuyer sur la touche **OK**.
- ▶ Sélectionner et régler la fonction de service.

Fonction de service		Réglages	Remarque / limitation
t01	Allumage permanent	• 0 : arrêté • 1 : enclenché	Contrôle de l'allumage par un allumage permanent sans arrivée de gaz. ▶ Pour éviter d'endommager le transformateur d'allumage : laisser la fonction enclenchée pendant maximum 2 minutes.
t02	Fonctionnement permanent du ventilateur	• 0 : arrêté • 1 : enclenché	Fonctionnement du ventilateur sans arrivée de gaz ni allumage.
t03	Fonctionnement permanent des pompes (pompes internes et externes)	• 0 : arrêté • 1 : enclenché	
t04	Vanne à 3 voies en permanence sur position de production d'eau chaude sanitaire	• 0 : arrêté • 1 : enclenché	

Tab. 41 Test

10.7 Rétablir le réglage de base

- ▶ Appuyer simultanément sur les touches **+**, **OK** et  et les maintenir enfoncées jusqu'à ce que **8E** s'affiche.
- ▶ Appuyer sur la touche **reset**.
L'appareil démarre avec les réglages de base pour **Menu 1** et **Menu 2**¹⁾. **Menu 3** n'est pas réinitialisé.

1) Exception : les valeurs de la fonction de service 2.1A et 2.1B sont prises en charge par les fonctions de service 3.1A et 3.1B.

11 Vérifier le réglage du gaz



Le réglage à une charge thermique nominale et une charge thermique minimale n'est pas autorisé selon NBN B 61-002 (cat. I2E(S)).



Le rapport air-gaz ne doit être contrôlé que par une mesure du CO₂ ou de l'O₂ à une puissance thermique nominale maximale et minimale, à l'aide d'un appareil de mesure électronique.

- ▶ Si les valeurs diffèrent, contacter le SAV.

11.1 Contrôler le rapport gaz-air (CO₂ ou O₂)

- ▶ Mettre l'appareil hors tension.
- ▶ Retirer l'habillage (→ page 19).
- ▶ Mettre l'appareil en marche.
- ▶ Retirer le bouchon de la tubulure de mesure des fumées.
- ▶ Insérer la sonde des fumées dans la tubulure de mesure des fumées sur env. 85 mm.
- ▶ Etanchéifier le point de mesure.

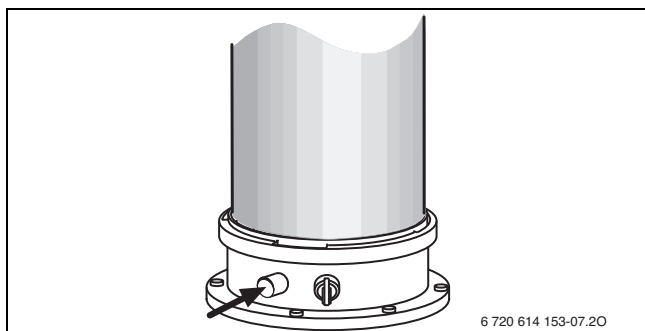





Fig. 45 Tubulure de mesure des fumées

- ▶ Pour garantir le dégagement de chaleur : ouvrir les vannes de réglage de radiateur.
- ▶ Appuyer simultanément sur les touches  et  jusqu'à ce que le symbole  s'affiche. L'écran affiche la température de départ, dans la ligne de texte **100 %** clignote (puissance thermique nominale maximale ECS). Peu de temps après, le brûleur se met en marche.

Affichage d'écran en mode ramoneur	Gaz naturel	Gaz liquide
GC7000iW 30/35 C		
Puissance calorifique nominale maximum	100 %	100 %
Puissance calorifique nominale maximum du chauffage	85 %	85 %
Puissance calorifique nominale minimum	15 %	15 %
GC7000iW 35		
Puissance calorifique nominale maximum	100 %	100 %
Puissance calorifique nominale maximum du chauffage	100 %	100 %
Puissance calorifique nominale minimum	15 %	15 %
GC7000iW 42		
Puissance calorifique nominale maximum	100 %	100 %
Puissance calorifique nominale maximum du chauffage	100 %	100 %
Puissance calorifique nominale minimum	13 %	13 %

Tab. 42 Affichage du pourcentage de la puissance calorifique nominale

- ▶ Mesurer la teneur du CO₂ ou du O₂. En cas de différence, veuillez contacter le service après-vente Bosch.

Catégorie de gaz	Puissance calorifique nominale maximum		Puissance calorifique nominale minimum	
	CO ₂	O ₂	CO ₂	O ₂
Gaz naturel (G20)	9,5 %	4,0 %	8,6 %	5,5 %
Gaz naturel (G25)	7,8 %	6,8 %	7,0 %	8,0 %
Propane ¹⁾	10,8 %	4,5 %	10,2 %	5,6 %

1) Mélange de propane et de butane pour ballons de stockage fixes jusqu'à une contenance de 15 000 l

Tab. 43 Teneurs en CO₂ et O₂

- ▶ Régler la puissance calorifique nominale minimum à l'aide de la touche - (→ tabl. 42). Chaque modification est effective immédiatement.
- ▶ Mesurer la teneur du CO₂ ou du O₂. En cas de différence, veuillez contacter le service après-vente Bosch.
- ▶ Appuyer sur la touche . La chaudière murale se remet en mode normal.
- ▶ Enregistrer les teneurs en CO₂ ou O₂ dans le protocole de mise en service.
- ▶ Retirer la sonde des fumées de la tubulure de mesure des fumées et monter le bouchon.

11.2 Contrôle de la pression de raccordement du gaz

- ▶ Arrêter l'appareil et fermer le robinet gaz.
- ▶ Desserrer la vis de la tubulure de mesure de la pression de raccordement du gaz et raccorder le manomètre.

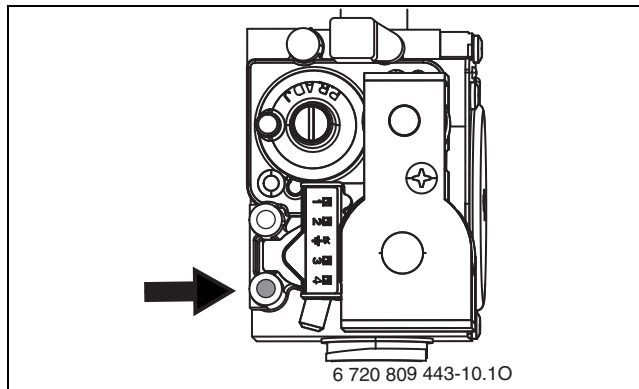





Fig. 46 Tubulures de mesure pour la pression de raccordement du gaz

- ▶ Ouvrir le robinet gaz et mettre l'appareil sous tension.
- ▶ Garantir le dégagement de chaleur en ouvrant les vannes de réglage de radiateur.
- ▶ Appuyer simultanément sur les touches  et  jusqu'à ce que le symbole  s'affiche à l'écran. L'affichage alphanumérique indique la température de départ, dans la ligne de texte 100 % clignote (puissance calorifique nominale maximale de l'eau chaude sanitaire). Peu de temps après, le brûleur se met en marche.
- ▶ Contrôler la pression de raccordement du gaz nécessaire selon le tableau.

Catégorie de gaz	Pression nominale [mbar]	Plage de pression admissible pour la puissance calorifique nominale maximale [mbar]
Gaz naturel (G20)	20	17 - 25
Gaz naturel (G25)	25	20 - 30
Propane ¹⁾	37	25 - 45

1) Mélange de propane et de butane pour ballons de stockage fixes jusqu'à une contenance de 15 000 l

Tab. 44 Pression de raccordement du gaz autorisée

i La mise en service est interdite en dehors de la plage de pression admissible.

- ▶ Déterminer la cause et éliminer le défaut.
- ▶ Si c'est impossible : verrouiller l'appareil côté gaz et contacter le fournisseur de gaz.

- ▶ Appuyer sur la touche **OK**.
L'appareil se remet en mode normal.
- ▶ Mettre l'appareil hors tension, fermer le robinet gaz, retirer le manomètre et serrer la vis à fond.
- ▶ Remonter l'habillage.

12 Mesure des fumées

12.1 Mode ramoneur

En mode ramoneur, l'appareil fonctionne à la puissance calorifique nominale maximale.

i Pour mesurer les valeurs ou effectuer les réglages nécessaires, vous disposez de 30 minutes. Ce délai écoulé, l'appareil bascule à nouveau sur un fonctionnement normal.

- ▶ Garantir la restitution de la chaleur en ouvrant les vannes de réglage de radiateur.
- ▶ Appuyer simultanément sur les touches et jusqu'à ce que le symbole s'affiche à l'écran. L'écran affiche la température de départ, dans la ligne de texte **100 %** clignote (= puissance calorifique nominale maximale). Peu de temps après, le brûleur se met en marche.

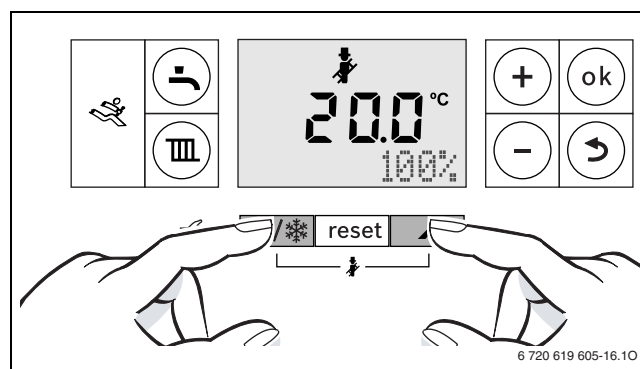

Fig. 47 100 % (puissance calorifique nominale maximale de l'eau chaude sanitaire)

- ▶ Pour sélectionner la puissance calorifique nominale souhaitée, appuyer sur la touche + ou sur la touche - (→ chap. 11).

12.2 Contrôle d'étanchéité du parcours des fumées

Mesure de l' O₂ ou du CO₂ dans l'air de combustion.

Utiliser une sonde à section annulaire pour effectuer la mesure.



Le mesure de l' O₂ ou du CO₂ de l'air de combustion permet de contrôler l'étanchéité du parcours des fumées avec un système d'évacuation selon C₁₃, C₃₃, C₄₃ et C₉₃. La teneur en O₂ ne doit pas être inférieure à 20,6%. La teneur en CO₂ ne doit pas dépasser 0,2%.

- ▶ Retirer le bouchon sur la buse de mesure de l'air de combustion [2].
- ▶ Insérer la sonde des fumées dans la buse et étanchéifier le point de mesure.
- ▶ Régler la **puissance calorifique nominale maximale** en mode ramoneur.

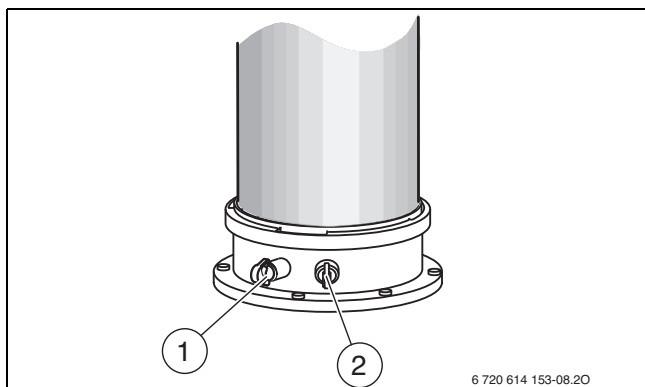



Fig. 48 Buse de mesure des fumées et de l'air de combustion

- [1] Buse de mesure des fumées
[2] Buse de mesure de l'air de combustion

- ▶ Mesurer la teneur en O₂ et en CO₂.
- ▶ Appuyer sur la touche .
- ▶ L'appareil se remet en mode normal.
- ▶ Retirer la sonde des fumées.
- ▶ Remonter le bouchon.

12.3 Mesure du CO dans les fumées

Utiliser une sonde des fumées multitrous pour la mesure.

- ▶ Retirer les bouchons de la buse de mesure des fumées.
- ▶ Insérer la sonde des fumées dans la buse jusqu'à la butée et étanchéifier le point de mesure.
- ▶ Régler la **puissance calorifique nominale maximale** en mode ramoneur.
- ▶ Mesurer la teneur en CO.
- ▶ Appuyer sur la touche .
- ▶ L'appareil se remet en mode normal.
- ▶ Retirer la sonde des fumées.
- ▶ Remonter les bouchons.

13 Protection de l'environnement et recyclage

La protection de l'environnement est un principe de base du groupe Bosch.

Nous accordons une importance égale à la qualité de nos produits, à leur rentabilité et à la protection de l'environnement. Les lois et prescriptions concernant la protection de l'environnement sont strictement observées.

Pour la protection de l'environnement, nous utilisons, tout en respectant les aspects économiques, les meilleures technologies et matériaux possibles.

Emballages

En matière d'emballages, nous participons aux systèmes de mise en valeur spécifiques à chaque pays, qui visent à garantir un recyclage optimal.

Tous les matériaux d'emballage utilisés respectent l'environnement et sont recyclables.

Appareils usagés

Les appareils usés contiennent des matériaux qui peuvent être réutilisés.

Les composants se détachent facilement. Les matières synthétiques sont marquées. Ceci permet de trier les différents composants en vue de leur recyclage ou de leur élimination.

14 Déclaration de protection des données



Nous, [FR] elm.leblanc S.A.S., 124-126 rue de Stalingrad, 93711 Drancy Cedex, France, [BE] Bosch Thermotechnology n.v./s.a., Zandvoortstraat 47, 2800 Mechelen, Belgique, [LU] Ferroknepper Buderus S.A., Z.I. Um Monkeler, 20, Op den Drieschen, B.P.201 L-4003 Esch-sur-Alzette,

Luxembourg, traitons les informations relatives au produit et à son installation, l'enregistrement du produit et les données de l'historique du client pour assurer la fonctionnalité du produit (art. 6 (1) phrase 1 (b) du RGPD), pour remplir notre mission de surveillance et de sécurité du produit (art. 6 (1) phrase 1 (f) RGPD), pour protéger nos droits en matière de garantie et d'enregistrement de produit (art. 6 (1) phrase 1 (f) du RGPD), pour analyser la distribution de nos produits et pour fournir des informations et des offres personnalisées en rapport avec le produit (art. 6 (1) phrase 1 (f) du RGPD). Pour fournir des services tels que les services de vente et de marketing, la gestion des contrats, le traitement des paiements, la programmation, l'hébergement de données et les services d'assistance téléphonique, nous pouvons exploiter les données et les transférer à des prestataires de service externes et/ou à des entreprises affiliées à Bosch. Dans certains cas, mais uniquement si une protection des données appropriée est assurée, les données à caractère personnel peuvent être transférées à des destinataires en dehors de l'Espace économique européen. De plus amples informations sont disponibles sur demande. Vous pouvez contacter notre responsable de la protection des données à l'adresse suivante : Data Protection Officer, Information Security and Privacy (C/ISP), Robert Bosch GmbH, Postfach 30 02 20, 70442 Stuttgart, ALLEMAGNE.

Vous avez le droit de vous opposer à tout moment au traitement de vos données à caractère personnel conformément à l'art. 6 (1) phrase 1 (f) du RGPD pour des motifs qui vous sont propres ou dans le cas où vos données personnelles sont utilisées à des fins de marketing direct. Pour exercer votre droit, contactez-nous via l'adresse [FR] privacy.ttfr@bosch.com, [BE] privacy.ttbe@bosch.com, [LU] DPO@bosch.com. Pour de plus amples informations, veuillez scanner le QR code.

15 Inspection et entretien

15.1 Consignes de sécurité pour l'inspection et la maintenance

⚠ Consignes pour le groupe cible

L'inspection et la maintenance doivent être effectuées exclusivement par un installateur qualifié. Les notices de maintenance du fabricant doivent être respectées. Le non-respect peut entraîner des dégâts matériels, des dommages corporels, voire la mort.

- ▶ Informer l'utilisateur des conséquences d'une inspection et de maintenance manquantes ou défectueuses.
- ▶ Faire inspecter l'installation de chauffage au minimum une fois par an et faire effectuer les travaux de maintenance et de nettoyage nécessaires le cas échéant.
- ▶ Remédier immédiatement aux défauts qui surviennent.
- ▶ Contrôler le corps de chauffe au minimum tous les 2 ans et le nettoyer si nécessaire. Nous recommandons un contrôle annuel.
- ▶ Utiliser uniquement des pièces de rechange d'origine (voir catalogue des pièces de rechange).
- ▶ Remplacer les joints et les joints toriques démontés par des pièces neuves.

⚠ Risque d'électrocution !

Tout contact avec des éléments sous tension peut provoquer une électrocution.

- ▶ Avant d'intervenir sur le circuit électrique, couper l'alimentation en courant (230 V CA) (fusible, interrupteur LS) et la sécuriser contre toute réactivation accidentelle.

⚠ Danger de mort dû à une fuite de fumées !

Une fuite de fumées peut provoquer des intoxications.

- ▶ Contrôler l'étanchéité après avoir effectué des travaux sur les conduits des fumées.

⚠ Risques d'explosion dus à une fuite de gaz !

Une fuite de gaz peut provoquer une explosion.

- ▶ Fermer le robinet de gaz avant de travailler sur les conduits de gaz.
- ▶ Effectuer le contrôle d'étanchéité.

⚠ Risques de brûlures dues à l'eau chaude !

L'eau chaude peut causer de graves brûlures.

- ▶ Informer les occupants de l'habitation des risques de brûlure.
- ▶ Prévoir la désinfection thermique en dehors des heures de service normales.

- ▶ Ne pas modifier la température ECS maximale définie.

⚠ Dégâts sur l'appareil dus à l'écoulement d'eau !

De l'eau qui s'écoule risque d'endommager le tableau électrique.

- ▶ Recouvrir le tableau électrique avant de travailler sur les parties hydrauliques.

⚠ Matériel pour l'inspection et la maintenance

- Appareils de mesure nécessaires à la maintenance :
 - Appareil de mesure électronique des fumées pour le CO₂, O₂, CO et la température des fumées.
 - Manomètre 0 - 30 mbars (résolution minimale : 0,1 mbar)
- ▶ Utiliser la pâte thermoconductrice 8 719 918 658 0.
- ▶ Utiliser des graisses homologuées.

⚠ Après la révision / la maintenance

- ▶ Resserrer tous les assemblages par vis desserrés.
- ▶ Remettre l'appareil en fonctionnement (→ chap. 7, page 24).
- ▶ Contrôler l'étanchéité des éléments de séparation.
- ▶ Contrôler le rapport air-gaz.

15.2 Sélectionner le dernier défaut enregistré

- ▶ Sélectionner la fonction de service **1-A2**.



Vous trouverez un aperçu des défauts au chap. 16 page 48.

15.3 Contrôler les électrodes

- ▶ Retirer le jeu d'électrodes avec le joint et vérifier si les électrodes sont propres, les nettoyer ou les remplacer si nécessaire.
- ▶ Remonter le jeu d'électrodes avec les nouveaux joints et contrôler l'étanchéité.

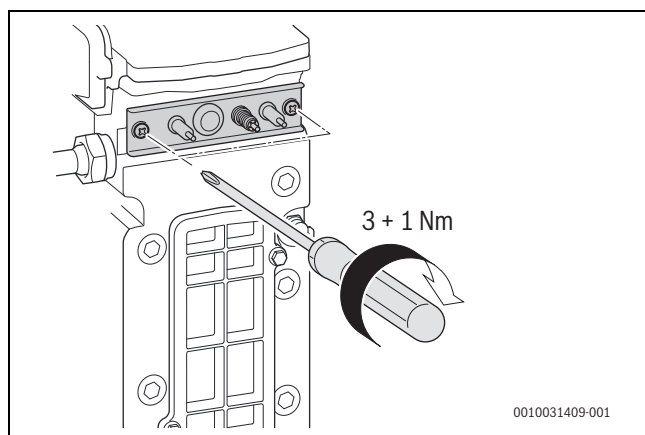

Fig. 49 Remonter le jeu d'électrodes

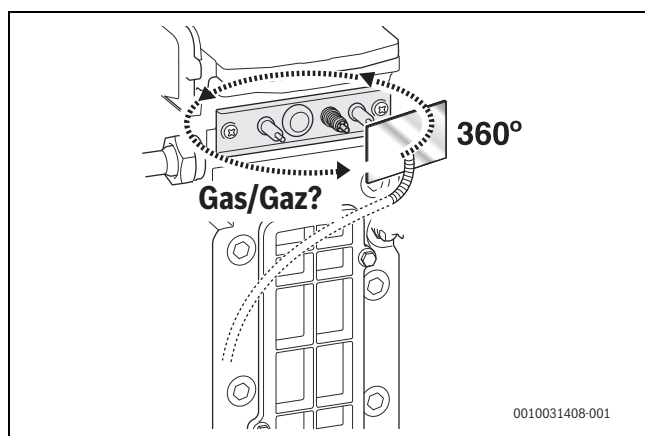

Fig. 50 Contrôle d'étanchéité

15.4 Contrôler le brûleur

- ▶ Démontez le couvercle du brûleur.

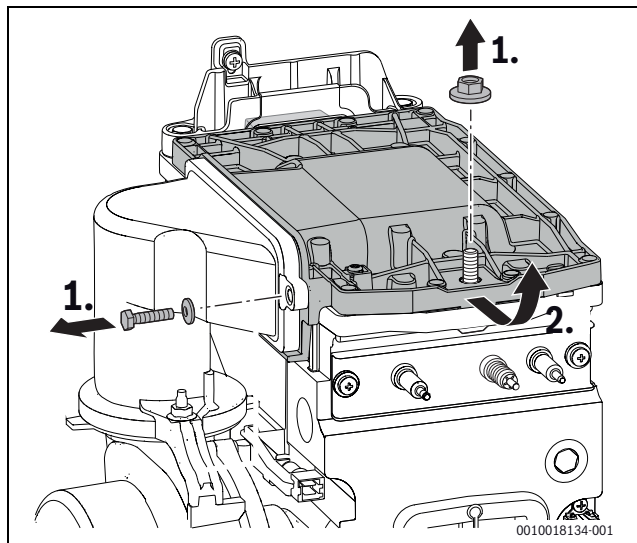

Fig. 51 Détacher le couvercle du brûleur

- ▶ Extraire le brûleur et nettoyer les pièces.

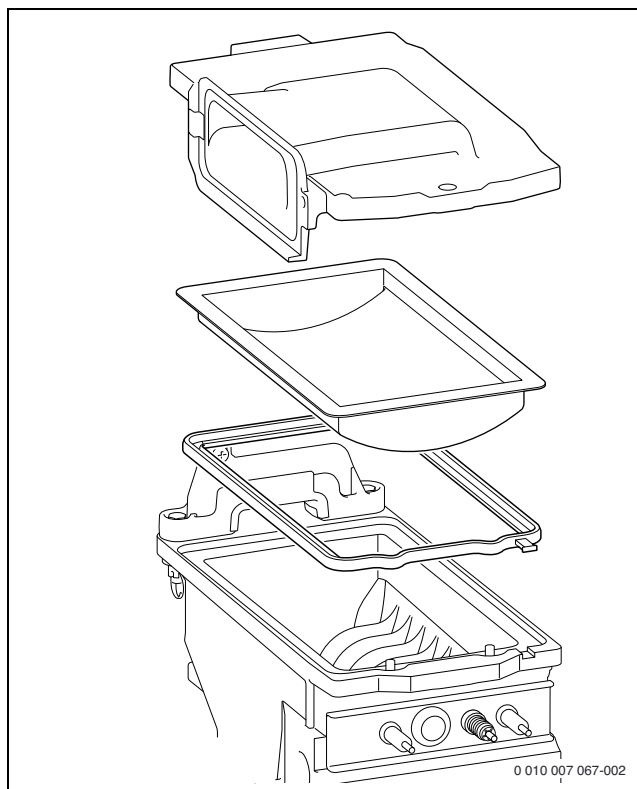

Fig. 52 Brûleur

- ▶ Monter le brûleur dans l'ordre inverse, avec un nouveau joint si nécessaire.
- ▶ Monter le brûleur et son couvercle.
- ▶ Contrôler le rapport air-gaz.

15.5 Contrôler et nettoyer le corps de chauffe

- ▶ Retirer le couvercle de la tubulure de mesure et raccorder le manomètre.

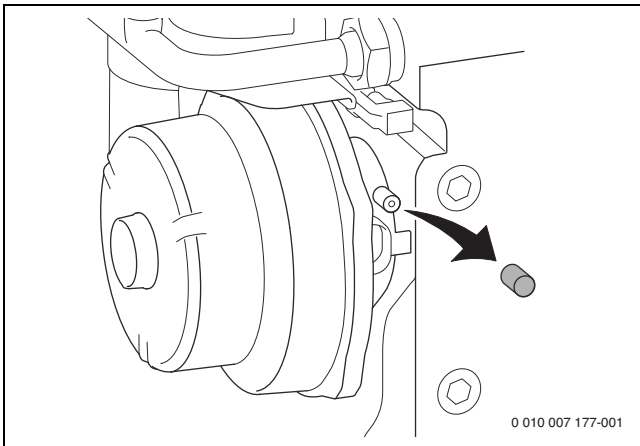

Fig. 53 Tubulure de mesure sur le dispositif de mélange

- ▶ Contrôler la pression motrice au niveau du dispositif de mélange pour une puissance calorifique nominale maximale de l'eau chaude sanitaire.

Lors de l'obtention du résultat de mesure suivant, le corps de chauffe doit être nettoyé :

- GC7000iW 30/35 C < 3,3 mbars
- GC7000iW 35 < 3,3 mbars
- GC7000iW 42 < 5,0 mbars

Lorsque le nettoyage mécanique est nécessaire :

Pour le nettoyage de l'échangeur thermique, utiliser des joints de brûleur, le set de brosses de nettoyage et la lame de nettoyage, disponibles comme pièces de rechange.

- ▶ Démontez le siphon de condensats (→ chapitre 15.6) et placez un récipient approprié en dessous.
- ▶ Retirez le couvercle du corps de chauffe.
- ▶ Nettoyez le corps de chauffe du bas vers le haut à l'aide de la lame de nettoyage.

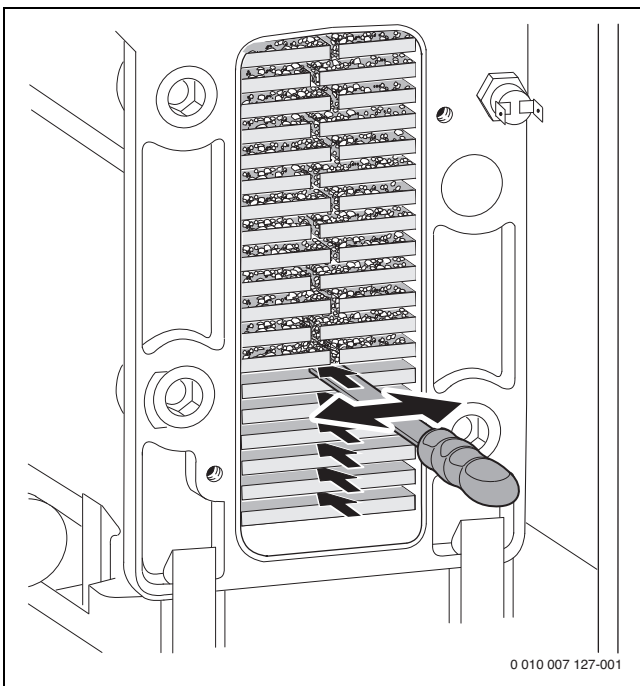

Fig. 54 lame de nettoyage

- ▶ Nettoyer le corps de chauffe du haut vers le bas à l'aide de la brosse.

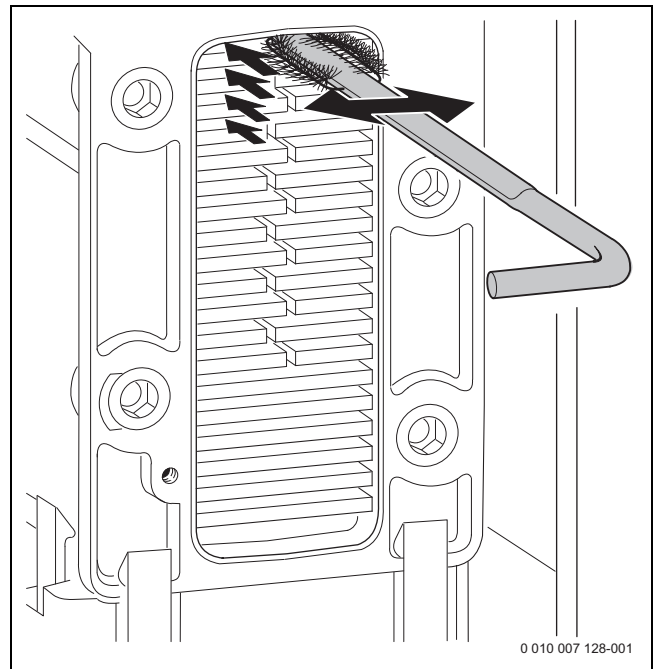

Fig. 55 Nettoyer le corps de chauffe à l'aide de la brosse

- ▶ Démontez le brûleur (→ chap. 15.4).
- ▶ Rincer l'échangeur thermique à l'eau par le haut.

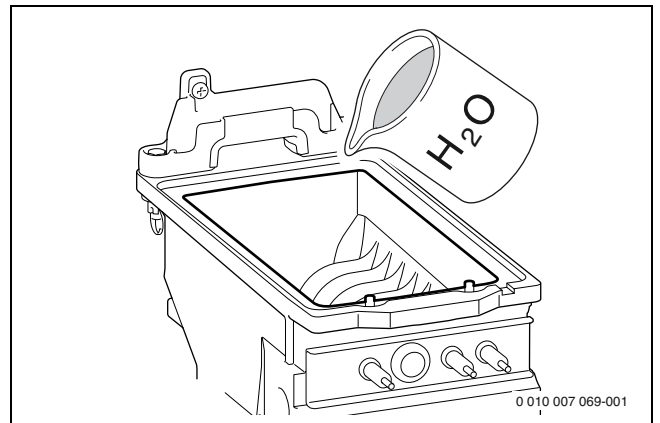

Fig. 56 Purge

AVIS

Dommages matériels dus aux produits chimiques !

L'utilisation de produits chimiques durant la purge, le nettoyage de l'évacuation ou l'entretien peut endommager les matériaux en caoutchouc EPDM. Des fumées peuvent s'échapper pendant le fonctionnement.

- ▶ N'utiliser aucun produit chimique pour la purge du corps de chauffe.

- ▶ Nettoyer le réservoir à condensats (en retournant la brosse).

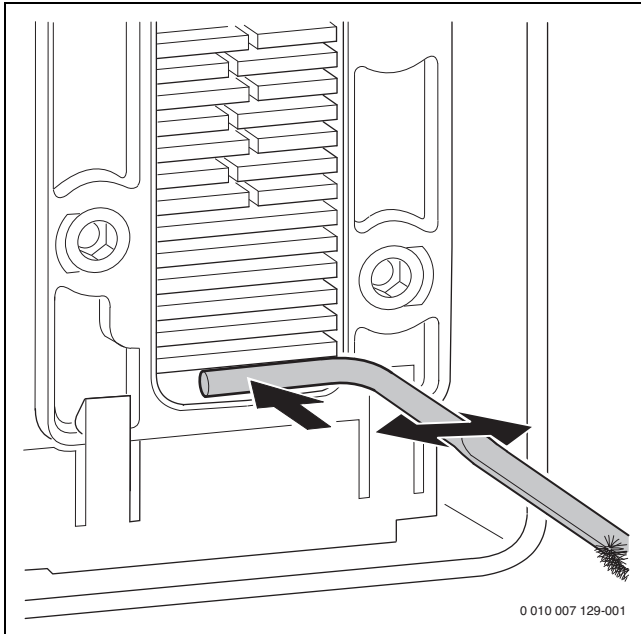

Fig. 57 Nettoyer le réservoir à condensats

- ▶ Rincer le corps de chauffe par le haut.
- ▶ Nettoyer le raccordement du siphon.
- ▶ Refermer la trappe de visite avec un nouveau joint et serrer les vis avec un couple d'env. 5 Nm.
- ▶ Contrôler le rapport air-gaz.

15.6 Nettoyage du siphon de condensats

AVERTISSEMENT

Danger de mort par intoxication !

Si le siphon n'est pas rempli, des fumées toxiques peuvent s'échapper.

- ▶ Arrêter le programme de remplissage du siphon uniquement en cas de maintenance et le redémarrer à la fin de la maintenance.
- ▶ S'assurer que les condensats sont évacués de manière réglementaire.



Les détériorations dues à un nettoyage insuffisant du siphon des condensats n'entrent pas dans la garantie.

- ▶ Nettoyer régulièrement le siphon de condensats.

1. Retirer le tuyau du siphon des condensats.
2. Retirer l'alimentation du siphon des condensats.
3. Soulever le siphon latéralement et le retirer.

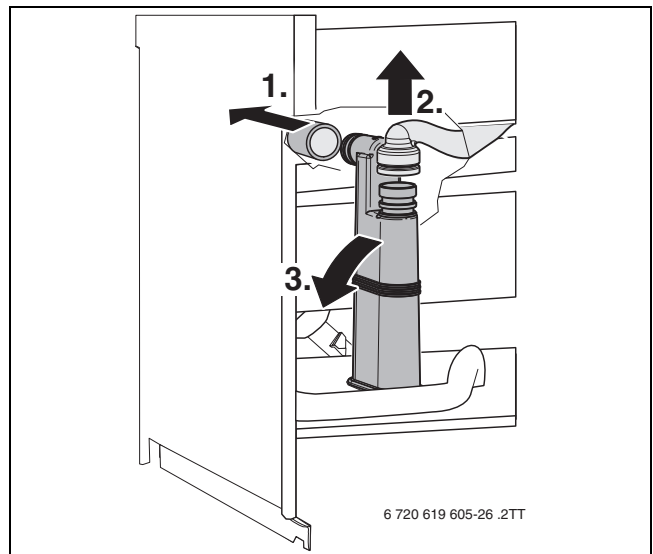

Fig. 58 Démontez le siphon des condensats

- ▶ Nettoyer le siphon de condensats et vérifier si l'ouverture vers l'échangeur thermique n'est pas bloquée.
- ▶ Contrôler le tuyau des condensats et le nettoyer si nécessaire.
- ▶ Remplir le siphon des condensats avec env. ¼ l d'eau puis le remonter.

15.7 Contrôler le clapet anti-retour (sécurité anti-retour des fumées) dans le dispositif de mélange

1. Retirer les vis du dispositif de mélange.
2. Retirer le dispositif de mélange.

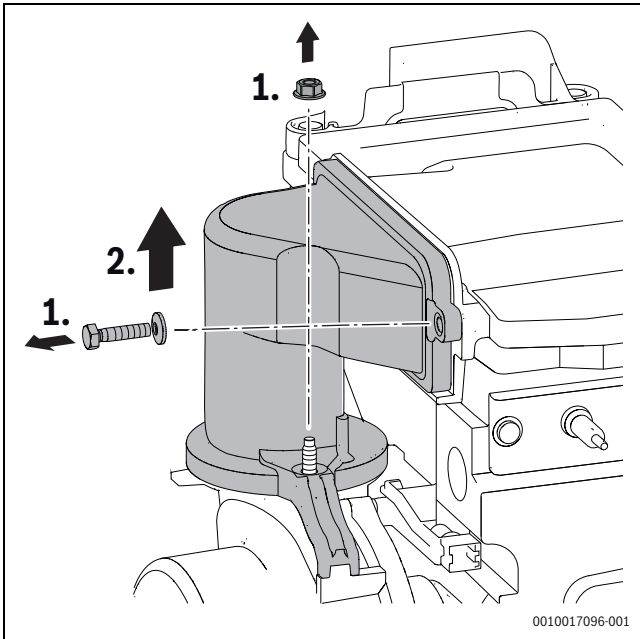

Fig. 59 Démontez le dispositif de mélange

1. Démontez le clapet anti-retour.
2. Vérifiez si le clapet anti-retour est encrassé ou présente des fissures.

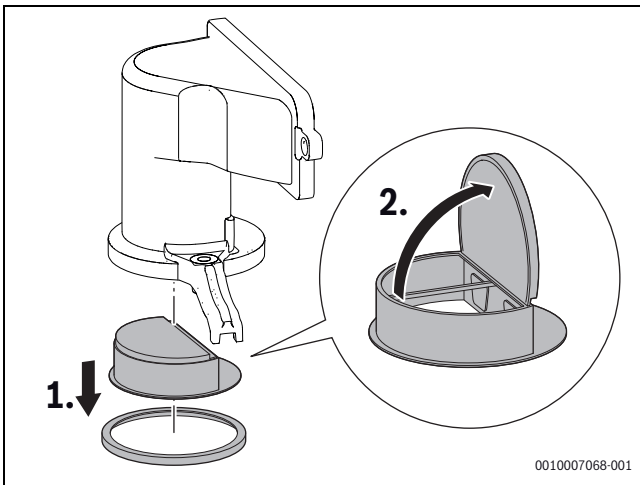

Fig. 60 Clapet anti-retour du dispositif de mélange

- ▶ monter le clapet anti-retour.
- ▶ Monter le dispositif de mélange.

15.8 Appareils GC7000iW ... C : contrôle de l'échangeur à plaques

Si la puissance d'eau chaude sanitaire est insuffisante :

- ▶ Contrôler la propreté du filtre dans le tuyau d'eau froide (→ chap. 15.9).
- ▶ Détartrer l'échangeur à plaques à l'aide d'un produit anti-calcaire autorisé pour l'acier inoxydable (1.4401).

-ou-

- ▶ Démontez et remplacez l'échangeur à plaques.
1. Retirez la vis.
 2. Retirez l'échangeur à plaques.

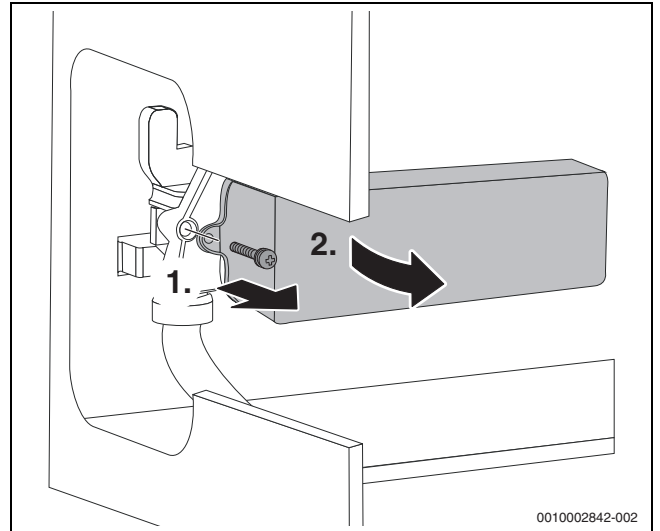

Fig. 61 Démontage de l'échangeur à plaques

15.9 Appareils GC7000iW ... C : contrôle du filtre dans le tuyau d'eau froide et la turbine

1. Retirez le clip.
2. Détachez le tuyau d'eau froide.
3. Retirez le filtre du tuyau d'eau froide et contrôlez l'encrassement.

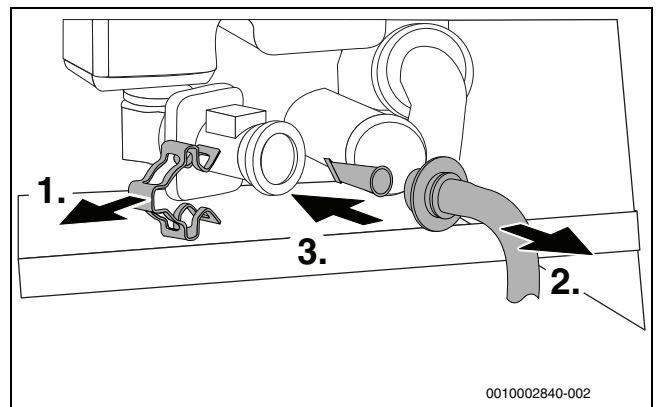

Fig. 62 Démontage du filtre du tuyau d'eau froide

1. Retirez le clip.
2. Retirez la turbine.

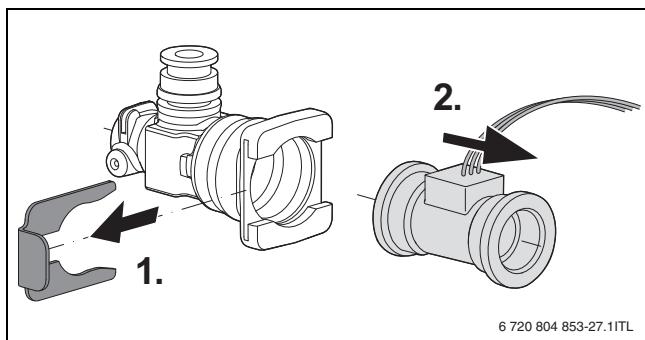

Fig. 63 Démontage de la turbine sur le tuyau d'eau froide

- ▶ Sélectionner la fonction de service **i6** «Débit actuel turbine».
- ▶ Souffler dans le sens du débit de la turbine.
- ▶ Si aucun message ne s'affiche sur l'écran, remplacer la turbine.

15.10 Contrôler le vase d'expansion

Le vase d'expansion doit être contrôlé une fois par an.

- ▶ Mettre l'appareil hors pression.
- ▶ Si nécessaire, amener la pression admissible du vase d'expansion à la hauteur statique de l'installation de chauffage.

15.11 Régler la pression de service de l'installation de chauffage

Affichage sur le manomètre	
1 bar	Pression de service minimale (installation de chauffage froide)
1 - 2 bars	Pression de service optimale
3 bars	La pression de service maximale pour la température maximale de l'eau de chauffage ne doit pas être dépassée (la soupape de sécurité s'ouvre).

Tab. 45

Si l'aiguille indique une pression inférieure à 1 bar (installation froide) :

- ▶ Pour éviter que de l'air ne pénètre dans l'eau de chauffage, remplir le tuyau avec de l'eau.
- ▶ Rajouter de l'eau jusqu'à ce que l'aiguille soit à nouveau située entre 1 bar et 2 bars.

Si la pression n'est pas maintenue :

- ▶ Contrôler l'étanchéité de l'installation et du vase d'expansion.

15.12 Démontez le purgeur automatique

- ▶ Dévisser le purgeur automatique.

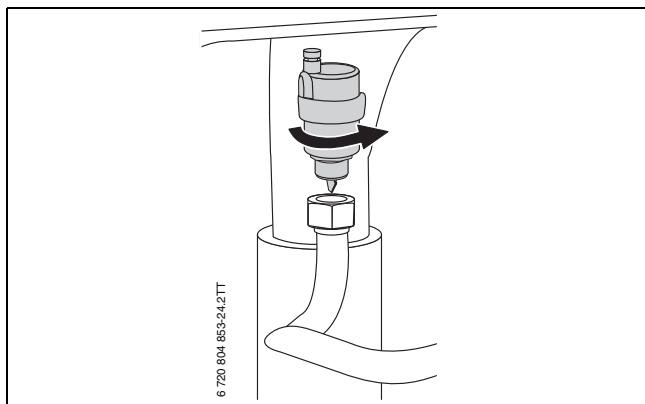

Fig. 64 Démontez le purgeur automatique

15.13 Contrôler le moteur de la vanne à 3 voies

- ▶ Contrôler le moteur de la vanne à 3 voies avec la fonction de service **t4** «Vanne à 3 voies interne toujours en position de production ECS» (→ page 35), le remplacer si nécessaire.

1. Retirer le moteur.
2. Appuyer sur l'attache de câble.
3. Retirer le connecteur.

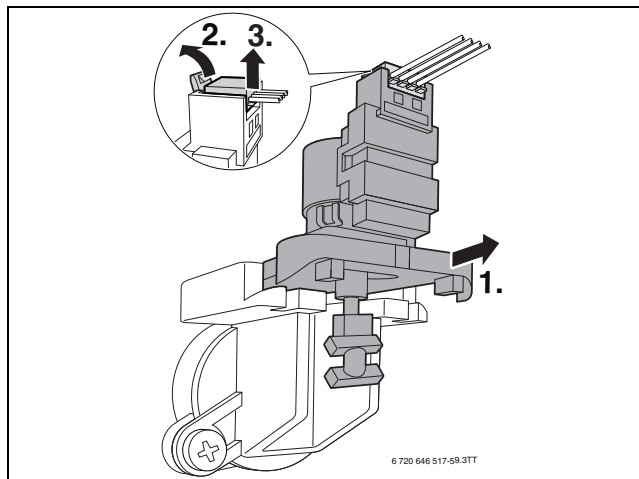

Fig. 65 Démontez le moteur de la vanne à 3 voies

15.14 Démontez la vanne à 3 voies

1. Retirer les vis.
2. Retirer la vanne à 3 voies.
3. Appuyer sur l'attache de câble.
4. Retirer le connecteur.

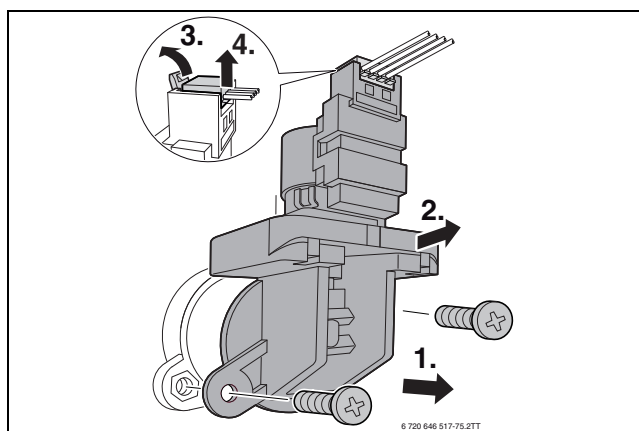

Fig. 66 Démontez la vanne à 3 voies

15.15 Contrôler le bloc gaz

- ▶ Retirer le connecteur (230 V CA) du bloc gaz.
- ▶ Mesurer la résistance de l'électrovanne [1] et [2].

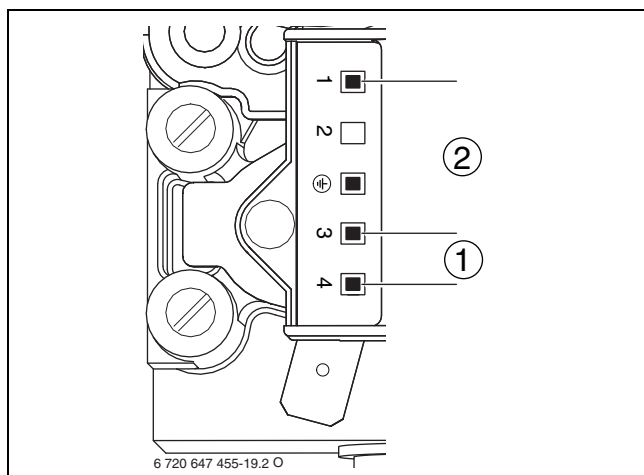

Fig. 67 Points de mesure du bloc gaz

- [1] Points de mesure Electrovanne 1 (3-4)
- [2] Points de mesure Electrovanne 2 (1-3)

- ▶ Si la résistance est égale à 0 ou ∞ , remplacer le bloc gaz.

15.16 Démontage du bloc gaz

- ▶ Fermer le robinet de gaz.
- ▶ Desserrer la fermeture à baïonnette de la buse de réglage.
- ▶ Dévisser l'écrou-raccord du bloc gaz et retirer le tuyau de gaz.

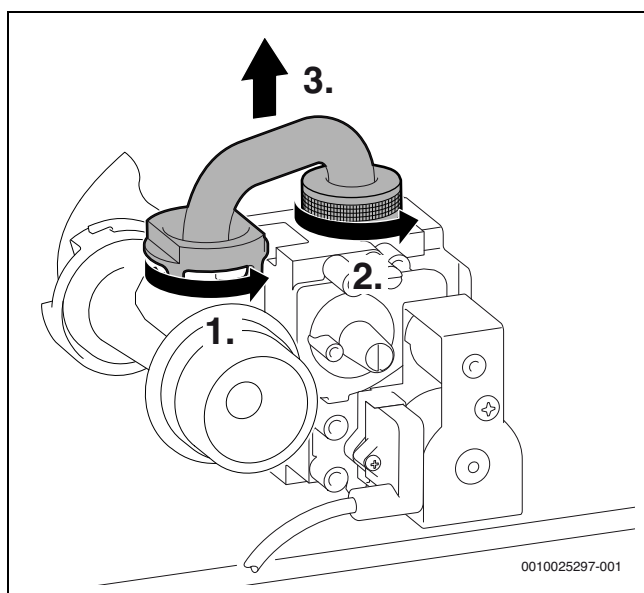

Fig. 68 Retrait du tuyau de gaz

- ▶ Enlever la vis et retirer le connecteur.

- ▶ Dévisser l'écrou-raccord sous le bloc gaz.

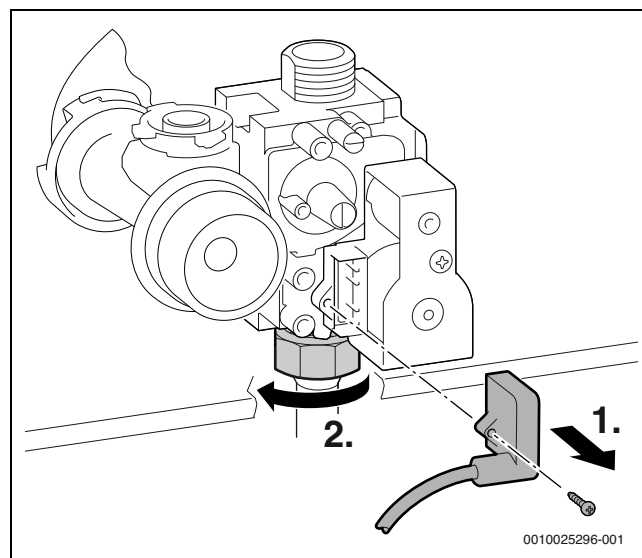

Fig. 69 Retirer le connecteur et desserrer l'écrou-raccord

- ▶ Retirer 2 vis et retirer le bloc gaz.

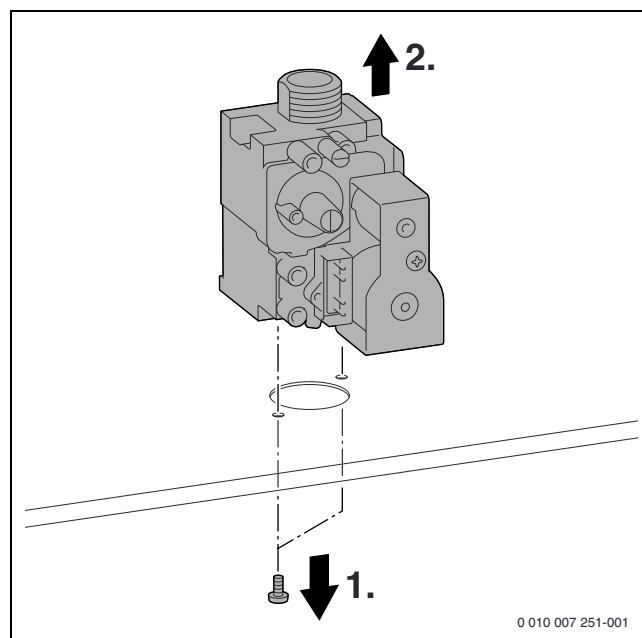

Fig. 70 Démontage du bloc gaz

- ▶ Monter le bloc gaz dans l'ordre inverse et contrôler le rapport air-gaz.

15.17 Contrôler la pompe de chauffage

- ▶ Contrôler la pompe de chauffage avec la fonction de service t3 (→ page 35), remplacer si nécessaire.

1. Retirer le connecteur.
2. Retirer les vis.
3. Tirer la tête de la pompe vers l'avant.

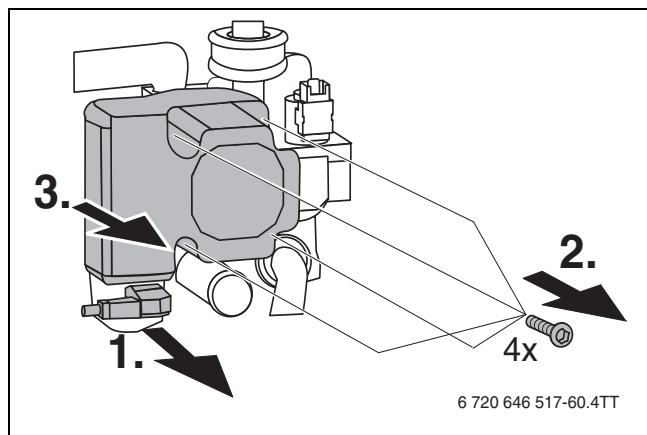

Fig. 71 Démontez la pompe de chauffage

15.18 Démontez l'appareil de commande

- ▶ Retirer les vis.
- ▶ Retirer le cache.

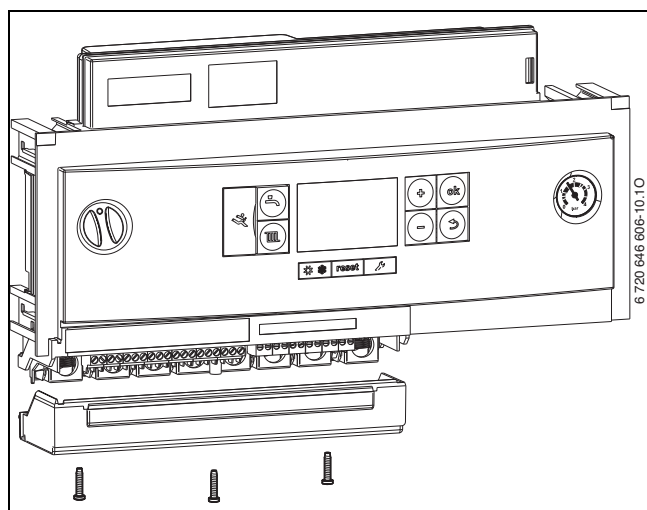

Fig. 72 Retirer le cache

- ▶ Retirer vers le bas toutes les bornes de raccordement ainsi que les passe-câbles correspondants.
- ▶ Rabattre l'appareil de commande.

- ▶ Déclipser le manomètre.

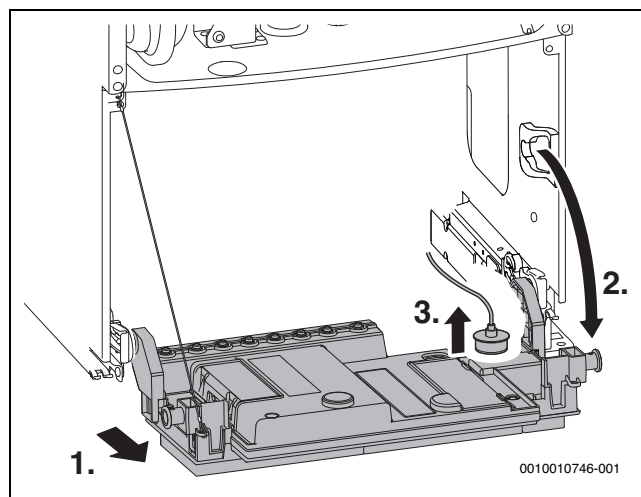

Fig. 73 Rabattre l'appareil de commande

- ▶ Enlever le cache à gauche et à droite et retirer les connecteurs.

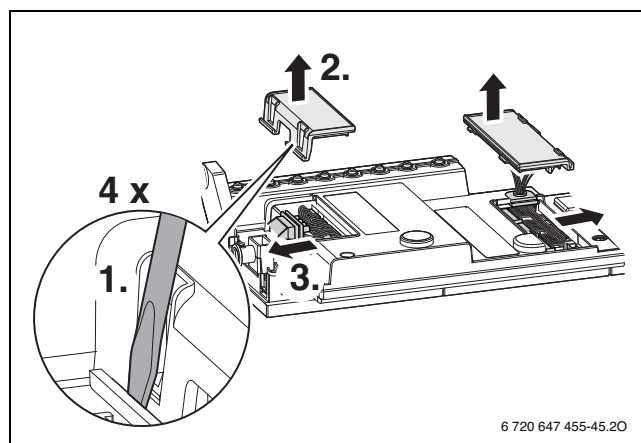

Fig. 74 Retirer le cache

- ▶ Décrocher l'appareil de commande.

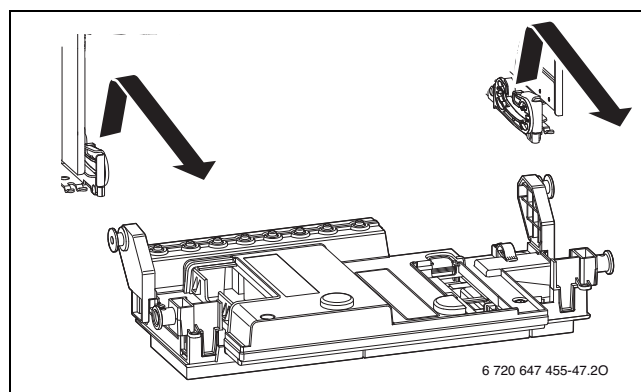

Fig. 75 Déclipser l'appareil de commande

15.19 Liste de contrôle pour l'inspection et la maintenance

Date							
1	Afficher le dernier défaut enregistré dans l'appareil de commande, fonction de service i02 .						
2	Contrôle visuel du tuyau d'évacuation d'air et de fumées.						
3	Contrôler la pression de raccordement du gaz.	mbar					
4	Contrôler le rapport air-gaz pour la puissance calorifique nominale min./max.	min. % max. %					
5	Contrôler l'étanchéité côté gaz et côté eau.						
6	Contrôler le corps de chauffe.						
7	Contrôle du brûleur.						
8	Contrôler les électrodes, fonction de service i08 .						
9	Contrôler le courant d'ionisation, fonction de service i08 .						
10	Contrôler la membrane du dispositif de mélange.						
11	Nettoyer le siphon de condensats.						
12	Appareils GC7000iW ... C : contrôler le filtre dans le tuyau d'eau froide.						
13	Contrôler la pression admissible du vase d'expansion pour la hauteur statique de l'installation de chauffage.	bar					
14	Contrôler la pression de service de l'installation de chauffage.	bar					
15	Vérifier que le câblage électrique ne présente aucun dommage.						
16	Contrôler les réglages de la régulation de chauffage.						
17	Contrôler les fonctions de service réglées selon l'auto-collant «Réglages dans le menu de service».						

Tab. 46 Rapport d'inspection et de maintenance

16 Messages de fonctionnement et de défaut

16.1 Généralités

Explication du tabl. 47 à partir de la page 52 :

- **Code de défaut** : il indique de quel défaut il s'agit.
- **Code supplémentaire** : ce nombre identifie le message de manière précise. Le code supplémentaire s'affiche en appuyant sur une touche supplémentaire (en fonction du régulateur).
- **Catégorie de défaut** : elle indique de quel défaut il s'agit et les conséquences qui en résultent.

Messages de fonctionnement (classe de défaut O)

Les messages de fonctionnement indiquent les états de service en mode normal.

Les messages de fonctionnement peuvent être consultés par la fonction de service i01.

Défauts non bloquants (classe de défauts R)

Lors de défauts non bloquants, l'installation de chauffage reste en marche. Le symbole  s'affiche à l'écran.

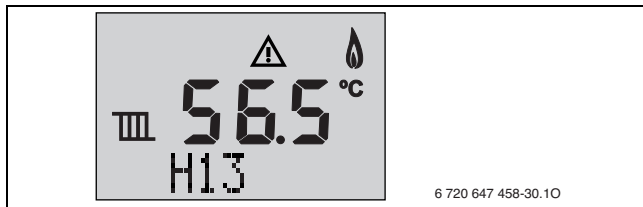







Fig. 76 Exemple : défaut non bloquant

Réinitialiser les défauts non bloquants

- ▶ Appuyer sur la touche  jusqu'à ce que les symboles  et  s'affichent.
Le code de défaut avec le plus petit numéro s'affiche.
 - ▶ Pour sélectionner un code de service : appuyer sur la touche + ou - .
 - ▶ Pour supprimer le code de défaut : appuyer sur la touche **reset**.
L'écran affiche brièvement le symbole .
 - ▶ Supprimer les autres codes de défaut de la même manière.
 - ▶ Appuyer sur la touche .
- L'appareil se remet en mode normal.

Défauts bloquants (classe de défaut B)

Les défauts bloquants provoquent l'arrêt provisoire de l'installation de chauffage. L'installation redémarre automatiquement dès que le défaut bloquant a été éliminé.

Les codes de défauts et les codes supplémentaires d'un défaut bloquant peuvent être sélectionnés avec la fonction de service i01.

Classe de défauts V : défauts verrouillants

Les défauts verrouillants provoquent l'arrêt de l'installation de chauffage qui ne redémarre qu'après réinitialisation.

Les codes de défauts et les codes additionnels d'un défaut verrouillant clignotent sur l'écran.

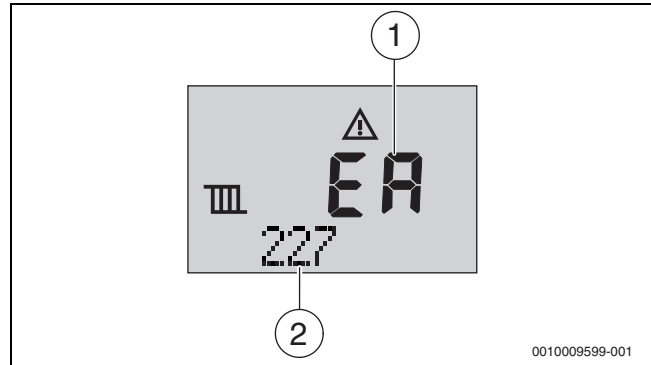

Fig. 77 Exemple : affichage d'un défaut verrouillant

- [1] Code de défaut
- [2] Code additionnel

- ▶ Arrêter puis réenclencher l'appareil.

-ou-

- ▶ Appuyer sur la touche **reset** jusqu'à ce que **Réinitialisation** s'affiche.
L'appareil se remet en marche. La température de départ s'affiche.

Si la panne ne peut pas être éliminée :

- ▶ Contrôler la carte de circuit imprimé, la remplacer le cas échéant.
- ▶ Régler les fonctions de service conformément à l'autocollant « Réglages dans le menu de service ».

16.2 Tableau des messages de service et de défaut

Code défaut	Code additionnel	Catégorie de défaut	Description	Solution
-	200	0	La chaudière est en mode chauffage.	-
-	201	0	L'appareil se trouve en mode ECS.	-
-	202	0	Inhibition du générateur de chaleur actif : le cycle pour le réenclenchement du brûleur n'est pas encore atteint (→ fonction de service 2.3b, page 30).	-
-	203	0	L'appareil est à l'état de veille, pas de besoin de chaleur.	-
-	204	0	La température de départ actuelle est supérieure à la température de départ théorique. L'appareil a été désactivé.	-
-	208	0	L'appareil est en mode ramoneur. Après 15 minutes, le mode ramoneur a été désactivé automatiquement.	-
-	265	0	Le besoin de chaleur est inférieur à la puissance calorifique minimum de l'appareil. L'appareil fonctionne en mode Marche / Arrêt.	-
-	268	0	L'appareil est en mode test (→ test : réglages pour les contrôles du fonctionnement, page 30).	-
-	270	0	L'appareil démarre.	-
-	275	0	L'appareil est en mode chauffage.	-
-	282	0	Pas de retour d'info de la vitesse de rotation de la pompe de chauffage.	-
-	283	0	Le brûleur démarre.	-
-	284	0	Le bloc gaz s'ouvre, premier temps de sécurité.	-
-	305	0	Maintien en température permanent : la durée du maintien en température de l'eau n'est pas encore terminée (→ fonction de service 2.3F, page 30).	-
-	341	0	Limitation du gradient : augmentation trop rapide de la température en mode chauffage.	-
-	342	0	Limitation du gradient : augmentation trop rapide de la température en mode ECS.	-
-	357	0	Fonction de purge active	-
-	358	0	Protection antiblocage active pour la vanne sélective.	-
0Y	276	B	La température au niveau de la sonde de température de départ est > 95 °C.	Ce message de défaut peut s'afficher sans qu'il n'y ait un défaut, lorsque toutes les vannes de réglage de radiateur sont subitement fermées en même temps. <ul style="list-style-type: none"> ▶ Contrôler la pression de service de l'installation de chauffage. ▶ Ouvrir les vannes d'isolement. ▶ Contrôler la pompe de chaudière avec la fonction de service t3 (→ page 30). ▶ Contrôler le câble de raccordement vers la pompe de chauffage. ▶ Faire démarrer la pompe de chaudière, la remplacer si nécessaire. ▶ Régler correctement la puissance de pompe ou le diagramme de pompe et ajuster à la puissance maximum.
9A	235	V	Clé de codage incorrecte.	▶ Contrôler la clé de codage.
9A	360	V		
9A	361	V		
9A	362	V		
9U	233	V	Clé de codage non reconnue.	▶ Mettre la clé de codage correctement en place, la remplacer si nécessaire.

Code défaut	Code additionnel	Catégorie de défaut	Description	Solution
A1	281	B	La pompe de chauffage ne génère aucune pression.	<ul style="list-style-type: none"> ▶ Contrôler la pression de service de l'installation de chauffage. ▶ Ouvrir les vannes d'isolement. ▶ Purger l'appareil avec la fonction de service 2.2C (→ page 30). ▶ Faire démarrer la pompe de chaudière, la remplacer si nécessaire.
A8	323	B	Communication BUS interrompue.	▶ Contrôler le câble de raccordement des participants BUS, le remplacer si nécessaire.
C1	264	B	Ventilateur en panne.	<ul style="list-style-type: none"> ▶ Contrôler le faisceau ventilateur avec le connecteur et le remplacer si nécessaire. ▶ Contrôler l'encrassement du ventilateur et vérifier qu'il n'est pas bloqué, le remplacer si nécessaire.
C4	273	B	Le brûleur et le ventilateur ont fonctionné pendant 24 heures sans coupure et sont mise hors service pendant un court laps de temps en vue d'un contrôle de sécurité.	–
C6	215	V	Ventilateur trop rapide	▶ Contrôler le système d'évacuation des fumées, le nettoyer ou le remettre en état si nécessaire.
C6	216	V	Ventilateur trop lent	<ul style="list-style-type: none"> ▶ Contrôler le faisceau ventilateur avec le connecteur et le remplacer si nécessaire. ▶ Contrôler l'encrassement du ventilateur et vérifier qu'il n'est pas bloqué, le remplacer si nécessaire.
C7	214	V	Le ventilateur est désactivé pendant le temps de sécurité.	<ul style="list-style-type: none"> ▶ Contrôler le faisceau ventilateur avec le connecteur et le remplacer si nécessaire. ▶ Contrôler l'encrassement du ventilateur et vérifier qu'il n'est pas bloqué, le remplacer si nécessaire.
C7	217	V	Ventilateur non fonctionnel.	<ul style="list-style-type: none"> ▶ Contrôler le faisceau ventilateur avec le connecteur et le remplacer si nécessaire. ▶ Contrôler l'encrassement du ventilateur et vérifier qu'il n'est pas bloqué, le remplacer si nécessaire.
D3	232	B	Le thermostat TB 1 s'est déclenché.	<ul style="list-style-type: none"> ▶ Vérifier le réglage du thermostat TB 1. ▶ Vérifier le réglage du régulateur de chauffage.
D3	232	B	Thermostat TB 1 défectueux.	▶ Vérifier si la sonde de température et le câble de raccordement présentent une rupture et les remplacer si nécessaire.
D3	232	B	Le cavalier manque sur les bornes de raccordement pour le thermostat externe TB 1.	▶ Monter un cavalier sur le raccordement du contacteur mécanique externe  (→ page 23).
D3	232	B	Limiteur de température verrouillé.	▶ Déverrouiller le limiteur de température.
D3	232	B	Pompe de relevage de condensats en panne.	<ul style="list-style-type: none"> ▶ Contrôler l'écoulement des condensats. ▶ Remplacer la pompe de relevage de condensats.
D4	341	B	Limitation du gradient : augmentation trop rapide de la température en mode chauffage.	<ul style="list-style-type: none"> ▶ Contrôler la pression de service de l'installation de chauffage. ▶ Ouvrir les vannes d'isolement. ▶ Contrôler la pompe de chaudière avec la fonction de service t3 (→ page 30). ▶ Contrôler le câble de raccordement vers la pompe de chauffage. ▶ Faire démarrer la pompe de chaudière, la remplacer si nécessaire. ▶ Régler correctement la puissance de pompe ou le diagramme de pompe et ajuster à la puissance maximum.
D5	330	B	Sonde de température de départ externe défectueuse (bouteille de mélange hydraulique).	▶ Vérifier si la sonde de température et le câble de raccordement ne sont pas en court-circuit et les remplacer le cas échéant.
D5	331	B	Sonde de température de départ externe défectueuse (bouteille de mélange hydraulique)	▶ Vérifier si la sonde de température et le câble de raccordement présentent une rupture et les remplacer si nécessaire.
E2	350	B	Sonde de température de départ défectueuse (court-circuit).	Si le défaut bloquant persiste longtemps, il se transforme en défaut verrouillant.
E2	222	V		▶ Vérifier si la sonde de température et le câble de raccordement ne sont pas en court-circuit et les remplacer le cas échéant.
E2	351	B	Sonde de température de départ défectueuse (interruption).	Si le défaut bloquant persiste longtemps, il se transforme en défaut verrouillant.
E2	223	V		▶ Vérifier si la sonde de température et le câble de raccordement présentent une rupture et les remplacer si nécessaire.

Code défaut	Code additionnel	Catégorie de défaut	Description	Solution
E9 E9	224 224	B V	Le thermostat ou le limiteur de température des fumées ou le pressostat différentiel s'est déclenché.	Si le défaut bloquant persiste longtemps, il se transforme en défaut verrouillant. <ul style="list-style-type: none"> ▶ Contrôler le corps de chauffe, le limiteur de température et le câble de raccordement en ce qui concerne les interruptions, et les remplacer si nécessaire. ▶ Vérifier si le limiteur de température des fumées et le câble de raccordement présentent une rupture et les remplacer si nécessaire. ▶ Contrôler le système d'évacuation des fumées, le nettoyer ou le remettre en état si nécessaire. ▶ Vérifier le tube situé entre le tuyau des fumées et le pressostat différentiel, le nettoyer ou le remplacer si nécessaire. ▶ Vérifier si le pressostat différentiel et le câble de raccordement présentent une rupture, les remplacer si nécessaire (à l'état de veille, le contact doit être fermé). ▶ Contrôler la pression de service de l'installation de chauffage. ▶ Purger l'appareil avec la fonction de service 2.2C (→ page 30). ▶ Régler correctement la puissance de pompe ou le diagramme de pompe et ajuster à la puissance maximum. ▶ Contrôler la pompe de chauffage avec la fonction de service t3. ▶ Faire démarrer la pompe de chaudière, la remplacer si nécessaire. ▶ Contrôler le circuit d'eau du corps de chauffe, le remplacer le cas échéant.
EA EA	227 227	B V	Flamme non détectée.	Depuis le 4 L'essai d'allumage se transforme en défaut verrouillant. <ul style="list-style-type: none"> ▶ Vérifier si le robinet gaz est ouvert. ▶ Contrôler la pression de raccordement du gaz. ▶ Contrôler le raccordement au réseau. ▶ Contrôler les électrodes et les câbles, les remplacer le cas échéant. ▶ Contrôler le système d'évacuation des fumées, le nettoyer ou le remettre en état si nécessaire. ▶ Contrôler le rapport air-gaz, le corriger si nécessaire. ▶ Gaz naturel : vérifier le détecteur de débit de gaz externe, le remplacer le cas échéant. ▶ Nettoyer l'écoulement du siphon de condensats. ▶ Démontez le clapet anti-retour dans le mélangeur du ventilateur et vérifiez les fissures et l'encrassement éventuels. ▶ Nettoyer le corps de chauffe. ▶ Contrôler le bloc gaz, le remplacer le cas échéant. ▶ Sur les chaudières dépendant de l'air ambiant, vérifiez le bloc d'air de combustion ou les orifices d'aération.
EA	229	B	Pas de signal d'ionisation pendant la marche du brûleur.	Le brûleur redémarre. Si la tentative d'allumage échoue, le défaut bloquant EA 227 s'affiche.
EA	261	V	Défaut de temps lors du premier temps de sécurité	<ul style="list-style-type: none"> ▶ Contrôler les connecteurs électriques et le câblage vers l'appareil de commande, les remplacer si nécessaire. ▶ Remplacer l'appareil de commande.
EH	258	V	Défaut de l'installation : défaut au niveau de l'appareil de commande ou de la clé de codage	<ul style="list-style-type: none"> ▶ Réinitialiser l'appareil de commande. ▶ Rebrancher correctement les raccordements électriques sur l'appareil de commande. ▶ Remplacer l'appareil de commande.
FO	238	V	Câble de raccordement du bloc gaz, bloc gaz ou appareil de commande défectueux.	<ul style="list-style-type: none"> ▶ Vérifier le câblage, le remplacer le cas échéant. ▶ Contrôler le bloc gaz, le remplacer le cas échéant. ▶ Remplacer l'appareil de commande.
FO FO	239 259	V V	Défaut interne.	<ul style="list-style-type: none"> ▶ Remplacer la clé de codage. ▶ Remplacer l'appareil de commande.
FO	280	V	Erreur relative au temps pendant la tentative de redémarrage	<ul style="list-style-type: none"> ▶ Contrôler les connecteurs électriques et le câblage vers l'appareil de commande, les remplacer si nécessaire. ▶ Remplacer l'appareil de commande.

Code défaut	Code additionnel	Catégorie de défaut	Description	Solution
F0	290	B	Défaut interne.	<ul style="list-style-type: none"> ▶ Appuyer sur la touche reset jusqu'à ce que la ligne de texte affiche Réinitialisation. L'appareil se remet en marche et la température de départ est affichée. ▶ Contrôler les connecteurs, le câblage et les câbles d'allumage. ▶ Contrôler le rapport air-gaz, le corriger si nécessaire. ▶ Remplacer l'appareil de commande.
F0	356	B	Tension de réseau interrompue. Basse tension de réseau.	<ul style="list-style-type: none"> ▶ Vérifier la tension de réseau.
F7	328	B		
Fd	231	B		
F7	228	V	Bien que le brûleur soit arrêté, la flamme est reconnue.	<ul style="list-style-type: none"> ▶ Contrôler l'encrassement des électrodes, les remplacer si nécessaire. ▶ Contrôler le système d'évacuation des fumées, le nettoyer ou le remettre en état si nécessaire. ▶ Contrôler l'absence d'humidité sur le circuit imprimé, le sécher le cas échéant.
FA	306	V	Après coupure de gaz : la flamme est détectée.	<ul style="list-style-type: none"> ▶ Contrôler le bloc gaz, le remplacer le cas échéant. ▶ Nettoyer l'écoulement du siphon de condensats. ▶ Contrôler les électrodes et le câble de raccordement, les remplacer si nécessaire. ▶ Contrôler le système d'évacuation des fumées, le nettoyer ou le remettre en état si nécessaire.
FA	364	V	Après coupure de gaz : la flamme est détectée.	<ul style="list-style-type: none"> ▶ Contrôler le bloc gaz, le remplacer le cas échéant. ▶ Nettoyer l'écoulement du siphon de condensats. ▶ Contrôler l'encrassement des électrodes, les remplacer si nécessaire. ▶ Contrôler le câble de raccordement des électrodes, les remplacer si nécessaire. ▶ Contrôler le système d'évacuation des fumées, le nettoyer ou le remettre en état si nécessaire.
Fb	365	V		
H11	-	R	Sonde de température ECS défectueuse.	<ul style="list-style-type: none"> ▶ Retirer le câble de la sonde de température. ▶ Contrôler la sonde de température, la remplacer si nécessaire (→ tabl. 56, page 60). ▶ Contrôler le câble de raccordement en ce qui concerne les interruptions ou courts-circuits éventuels, et les remplacer si nécessaire.
H12	-	R	Sonde de température ballon défectueuse.	<ul style="list-style-type: none"> ▶ Retirer le câble de la sonde de température. ▶ Contrôler la sonde de température, la remplacer si nécessaire (→ tabl. 55, page 60). ▶ Contrôler le câble de raccordement en ce qui concerne les interruptions ou courts-circuits éventuels, et les remplacer si nécessaire.
H13	-	R	Date d'inspection atteinte.	<ul style="list-style-type: none"> ▶ Effectuer la révision. ▶ Réinitialiser le défaut non bloquant (nécessaire).

Tab. 47 Messages de fonctionnement et de défaut

16.3 Défauts non affichés à l'écran

Défaut de l'appareil	Solution
Bruits de combustion trop forts ; bruits de ronflement	<ul style="list-style-type: none"> ▶ Contrôler le type de gaz. ▶ Contrôler la pression de raccordement du gaz. ▶ Contrôler le système d'évacuation des fumées, le nettoyer ou le remettre en état si nécessaire. ▶ Contrôler le rapport air-gaz. ▶ Contrôler le bloc gaz, le remplacer le cas échéant.
Bruits d'écoulement	<ul style="list-style-type: none"> ▶ Régler correctement la puissance de pompe ou le diagramme de pompe et ajuster à la puissance maximum.
Le chauffage dure trop longtemps.	<ul style="list-style-type: none"> ▶ Régler correctement la puissance de pompe ou le diagramme de pompe et ajuster à la puissance maximum.
Valeurs des fumées incorrectes ; teneur en CO trop élevée.	<ul style="list-style-type: none"> ▶ Contrôler le type de gaz. ▶ Contrôler la pression de raccordement du gaz. ▶ Contrôler le système d'évacuation des fumées, le nettoyer ou le remettre en état si nécessaire. ▶ Contrôler le rapport air-gaz. ▶ Contrôler le bloc gaz, le remplacer le cas échéant.
Allumage trop dur, trop difficile.	<ul style="list-style-type: none"> ▶ Avec la fonction de service t01, vérifier si le transformateur d'allumage a des ratés et le remplacer si nécessaire. ▶ Contrôler le type de gaz. ▶ Contrôler la pression de raccordement du gaz. ▶ Contrôler le raccordement au réseau. ▶ Contrôler les électrodes et les câbles, les remplacer le cas échéant. ▶ Contrôler le système d'évacuation des fumées, le nettoyer ou le remettre en état si nécessaire. ▶ Contrôler le rapport air-gaz. ▶ Gaz naturel : vérifier le détecteur de débit de gaz externe, le remplacer le cas échéant. ▶ Contrôler le brûleur, le remplacer le cas échéant. ▶ Contrôler le bloc gaz, le remplacer le cas échéant.
Appareils GC7000iW ... : l'eau chaude sanitaire a une mauvaise odeur ou une couleur sombre.	<ul style="list-style-type: none"> ▶ Effectuer une désinfection thermique du circuit d'eau chaude sanitaire. ▶ Remplacer l'anode de protection.
Condensat dans le caisson	<ul style="list-style-type: none"> ▶ Contrôler le clapet anti-retour du dispositif de mélange et le remplacer le cas échéant.
Appareils GC7000iW ... C : la température d'écoulement ECS n'est pas atteinte.	<ul style="list-style-type: none"> ▶ Contrôler la turbine, la remplacer si nécessaire. ▶ Contrôler le rapport air-gaz.
Appareils GC7000iW ... C : débit d'eau chaude pas atteint.	<ul style="list-style-type: none"> ▶ Contrôler la propreté du filtre dans le tuyau d'eau froide. ▶ Contrôler l'échangeur à plaques.
Hors fonction, l'écran reste noir.	<ul style="list-style-type: none"> ▶ Vérifier si le câblage électrique est en bon état. ▶ Remplacer les câbles défectueux. ▶ Contrôler le fusible et le remplacer le cas échéant.

Tab. 48 Défauts non affichés sur l'écran

17 Annexes

17.1 Compte-rendu de mise en service pour l'appareil

Client/Utilisateur de l'installation :			
Nom, prénom	Numéro de rue, nom de rue		
Téléphone/E-mail	Code postal, localité		
Installateur :			
Numéro de commande :			
Modèle :	(Remplir un protocole pour chaque appareil !)		
Numéro de série :			
Date de mise en service :			
<input type="checkbox"/> Appareil individuel <input type="checkbox"/> Cascade, nombre d'appareils :			
Pièce d'installation : <input type="checkbox"/> Cave <input type="checkbox"/> Combles <input type="checkbox"/> Autres : Ouvertures d'aération : nombre : cm ² , taille : env.			
Évacuation des fumées :	<input type="checkbox"/> Système bi-tube <input type="checkbox"/> Concentrique <input type="checkbox"/> Conduit <input type="checkbox"/> Évacuation bi-tube <input type="checkbox"/> Plastique <input type="checkbox"/> Aluminium <input type="checkbox"/> Acier inoxydable Longueur totale : env. m Coudes 90° :pièces Coudes 15 - 45° :pièces Contrôle de l'étanchéité de la conduite d'évacuation des fumées : <input type="checkbox"/> oui <input type="checkbox"/> non Teneur en CO ₂ dans l'air de combustion à puissance thermique nominale maximale : % Teneur en O ₂ dans l'air de combustion à puissance thermique nominale maximale : %		
Remarques sur le fonctionnement en surpression ou en dépression :			
Réglage du gaz et mesure des fumées :			
Catégorie de gaz réglée :			
Pression de raccordement du gaz :	mbar	Pression de repos du raccordement de gaz :	mbar
Débit calorifique nominal maximal réglé :	kW	Débit calorifique nominal minimal réglé :	kW
Débit de gaz à débit calorifique maximal :	l/mn	Débit de gaz à débit calorifique minimal :	l/mn
Pouvoir calorifique H _B :	kWh/m ³		
CO ₂ pour le débit calorifique nominal maximal :	%	CO ₂ pour le débit calorifique nominal minimal :	%
O ₂ pour le débit calorifique nominal maximal :	%	O ₂ pour le débit calorifique nominal minimal :	%
CO pour le débit calorifique nominal maximal :	ppm mg/kWh	CO pour le débit calorifique nominal minimal :	ppm mg/kWh
Température des fumées avec débit calorifique nominal maximal :	°C	Température des fumées avec débit calorifique nominal minimal :	°C
Température de départ maximale mesurée :	°C	Température de départ minimale mesurée :	°C

Système hydraulique de l'installation :	
<input type="checkbox"/> Bouteille de mélange hydraulique, type :	<input type="checkbox"/> Vase d'expansion supplémentaire
<input type="checkbox"/> Circulateur chauffage :	Taille/pression admissible :
	Purgeur automatique disponible ? <input type="checkbox"/> oui <input type="checkbox"/> non
<input type="checkbox"/> Ballon d'eau chaude sanitaire / type / nombre / puissance de la surface de chauffe :	
<input type="checkbox"/> Système hydraulique de l'installation contrôlé, remarques :	
Fonctions de service modifiées :	
Sélectionner ici les fonctions de service modifiées et enregistrer les valeurs.	
<input type="checkbox"/> Autocollant «Réglages dans le menu service» rempli et apposé.	
Régulation de chauffage :	
<input type="checkbox"/> Régulation en fonction de la température extérieure	<input type="checkbox"/> Régulation en fonction de la température ambiante
<input type="checkbox"/> Commande à distance × pièce(s), codage circuit(s) de chauffage :	
<input type="checkbox"/> Régulation en fonction de la température ambiante × pièce(s), codage circuit(s) de chauffage :	
<input type="checkbox"/> Module × pièce(s), codage circuit(s) de chauffage :	
Autres :	
<input type="checkbox"/> Régulation de chauffage réglée, remarques :	
<input type="checkbox"/> Modifications de réglages de la régulation de chauffage documentées dans la notice d'utilisation / d'installation du régulateur	
Les opérations suivantes ont été effectuées :	
<input type="checkbox"/> Raccordements électriques contrôlés, remarques :	
<input type="checkbox"/> Siphon de condensats rempli	<input type="checkbox"/> Mesure de l'air de combustion / des fumées effectuée
<input type="checkbox"/> Contrôle de fonctionnement effectué	<input type="checkbox"/> Contrôle d'étanchéité effectué côté gaz et eau
La mise en service regroupe les contrôles des valeurs de réglage, le contrôle visuel d'étanchéité de l'appareil ainsi que les contrôles de fonctionnement de l'appareil et de la régulation. Un contrôle de l'installation de chauffage est réalisé par l'installateur.	
L'installation nommée ci-dessus a été contrôlée sur les points cités.	La documentation a été remise à l'utilisateur. L'utilisateur a été informé des consignes de sécurité et de l'utilisation de l'appareil de chauffage ci-dessus, y compris les accessoires. L'utilisateur a été informé de la nécessité de réaliser un entretien régulier de l'installation de chauffage citée ci-dessus.
Nom du technicien ayant réalisé les contrôles	Date et signature de l'utilisateur
	Coller le rapport de mesure à cet emplacement.
Date et signature de l'installateur	

Tab. 49 Compte-rendu de mise en service

17.2 Câblage électrique

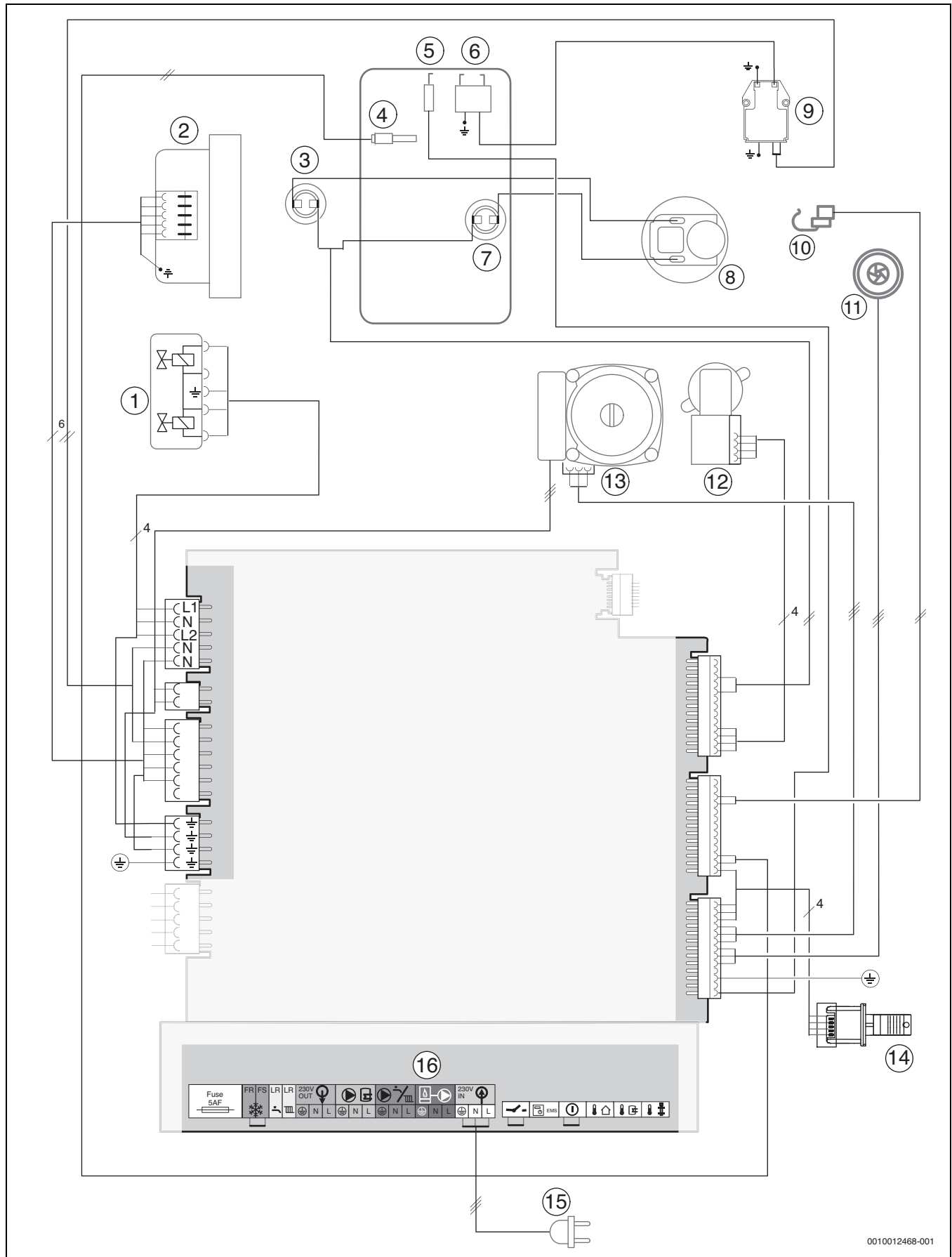

0010012468-001

Fig. 78 Câblage électrique

Légende de la fig. 78:

- [1] Bloc gaz
- [2] Ventilateur
- [3] Limiteur de température des fumées
- [4] Sonde de température de départ
- [5] Electrode de contrôle
- [6] Electrode d'allumage
- [7] Limiteur de température du corps de chauffe
- [8] Pressostat différentiel
- [9] Transformateur d'allumage
- [10] Appareils GC7000iW ... C : sonde de température ECS
- [11] Appareils GC7000iW ... C : turbine
- [12] Vanne à 3 voies
- [13] Pompe de chauffage
- [14] Clé de codage
- [15] Câble de raccordement avec connecteur
- [16] Bornier pour accessoires externes (→ affectation des bornes tabl. 33, page 23)

17.3 Caractéristiques techniques

	Unité	GC7000iW 35			GC7000iW 42		
		Gaz naturel (G20)	Gaz naturel (G25)	Propane (G31)	Gaz naturel (G20)	Gaz naturel (G25)	Propane
Puissance / charge calorifique							
P _{n, max} 50/30 °C	kW	35,0	28,7	35,0	40,0	31,9	40,0
P _{n, max} 80/60 °C	kW	33,0	27,3	33,0	38,2	30,5	38,2
P _{n, min} 50/30 °C	kW	5,6	4,9	5,6	5,9	5,3	5,9
P _{n, min} 80/60 °C	kW	5,0	4,3	5,0	5,3	4,7	5,3
Q _{n, max} Hi	kW	33,8	27,9	33,8	39,2	31,4	39,2
Q _{n, min} Hi	kW	5,2	4,5	5,2	5,5	4,9	5,5
Puissance du mode ECS							
P _{nW, max}	kW	34,7	28,7	34,7	39,8	34,9	39,8
Q _{nW, max} Hi	kW	33,8	27,9	33,8	39,2	34,3	39,2
Rendement de l'appareil selon EN 15502							
P _n = 30% – 40/30 °C Hi	%	108	108	108	107,7	107,7	107,7
Valeur pour le raccordement du gaz							
Catégorie de gaz		I2 E(S)	I2 E(S)	I3 P	I2 E(S)	I2 E(S)	I3 P
Pression de raccordement du gaz autorisée	mbar	17 - 25	20 - 30	25 - 45	17 - 25	20 - 30	25 - 45
Gaz naturel (G20) (H _i (15 °C) = 9,5 kWh/m ³)	m ³ /h	3,56	–	–	4,13	–	–
Gaz naturel (G25) (H _i (15 °C) = 8,1 kWh/m ³)	m ³ /h	–	3,44	–	–	3,87	–
Propane (H _i = 12,9 kWh/kg)	kg/h	–	–	2,62	–	–	3,18
Valeurs pour le calcul de la section selon EN 13384							
CO ₂ pour P _{n, max}	%	9,5	7,8	10,8	9,5	7,8	10,8
CO ₂ pour P _{n, min}	%	8,6	7,0	10,2	8,6	7,0	10,2
Débit massique des fumées pour P _{n, max}	g/s	15,1	15,1	14,8	17,5	17,5	17,9
Débit massique des fumées pour P _{n, min}	g/s	2,5	2,5	2,4	2,7	2,7	2,6
Température des fumées 80/60 °C pour P _{n, max}	°C	65	65	65	75	75	75
Température des fumées 80/60 °C pour P _{n, min}	°C	55	55	55	55	55	55
Température des fumées 40/30 °C pour P _{n, max}	°C	55	55	55	62	62	62
Température des fumées 40/30 °C pour P _{n, min}	°C	35	35	35	35	35	35
Facteur d'émission de CO normalisé	mg/kWh	≤ 110	≤ 110	≤ 125	≤ 110	≤ 110	≤ 125
Facteur d'émission normalisé (NO _x) selon EN 15502-1	mg/kWh	≤ 35	≤ 35	≤ 84	≤ 35	≤ 35	≤ 84
Quantité maximum de condensats (40/30 °C)	l/h	2,9	2,9	2,9	3,5	3,5	3,5
Condensat, valeur du pH env.	–	4,8	4,8	4,8	4,8	4,8	4,8
Pression de refoulement résiduelle du ventilateur en cas de puissance calorifique nominale max.	Pa	100	100	100	150	150	150
Catégorie de NO _x	–	6	6	6	6	6	6
Chauffage							
Température de départ max.	°C	82	82	82	82	82	82

	Unité	GC7000iW 35			GC7000iW 42		
		Gaz naturel (G20)	Gaz naturel (G25)	Propane (G31)	Gaz naturel (G20)	Gaz naturel (G25)	Propane
Pression de service min.	bar	0,5	0,5	0,5	0,5	0,5	0,5
Pression de service max. autorisée (PMS) chauffage	bar	3	3	3	3	3	3
Paramètres électriques							
Tension élect. / fréquence	V / Hz	230 / 50	230 / 50	230 / 50	230 / 50	230 / 50	230 / 50
Puissance absorbée max. en veille	W	2	2	2	2	2	2
Puissance absorbée max. (eau chaude sanitaire)	W	120	120	120	153	153	153
Puissance absorbée max. (mode chauffage)	W	120	120	120	153	153	153
Puissance absorbée max. à faible puissance (mode chauffage)	W	82	82	82	82	82	82
Indice de protection	IP	X4D	X4D	X4D	X4D	X4D	X4D
Paramètres d'homologation							
N° d'ID produit	-	CE-0085CQ0238					
Catégorie de gaz (type de gaz)	-	I _{2E(S)} , I _{3P}					
Type d'installation	-	C ₁₃ , C ₃₃ , C ₄₃ , C ₅₃ , C ₈₃ , C ₉₃ , B _{23P} , B ₃₃					
Généralités							
Pression admissible du vase d'expansion	bar	0,75	0,75	0,75	0,75	0,75	0,75
Volume nominal du vase d'expansion selon EN 13831	l	12	12	12	12	12	12
Température d'ambiance admissible	°C	0 - 50	0 - 50	0 - 50	0 - 50	0 - 50	0 - 50
Index d'efficacité énergétique (EEI) de la pompe de chauffage	-	≤ 0,23	≤ 0,23	≤ 0,23	≤ 0,23	≤ 0,23	≤ 0,23
Classe de valeurs limites CEM	-	2	2	2	2	2	2
Niveau sonore	dB(A)	≤ 52	≤ 52	≤ 52	≤ 52	≤ 52	≤ 52
Dimensions et poids							
Poids (sans emballage)	kg	52	52	52	52	52	52
Dimensions h × l × p	mm	840 × 440 × 350	840 × 440 × 350	840 × 440 × 350	840 × 440 × 350	840 × 440 × 350	840 × 440 × 350

Tab. 50 Caractéristiques techniques des appareils GC7000iW ...

	Unité	GC7000iW 30/35 C		
		Gaz naturel (G20)	Gaz naturel (G25)	Propane
Puissance / charge calorifique				
P _{n, max} 50/30 °C	kW	30,0	24,1	30,0
P _{n, max} 80/60 °C	kW	28,4	22,7	28,4
P _{n, min} 50/30 °C	kW	5,6	4,9	5,6
P _{n, min} 80/60 °C	kW	5,0	4,3	5,0
Q _{n, max} Hi	kW	29,0	23,2	29,0
Q _{n, min} Hi	kW	5,2	4,5	5,2
Puissance du mode ECS				
P _{nW, max}	kW	34,7	28,7	34,7
Q _{nW, max} Hi	kW	33,8	27,9	33,8
Rendement de l'appareil selon EN 15502				
P _n = 30% - 40/30 °C Hi	%	108	108	108
Valeur pour le raccordement du gaz				
Catégorie de gaz		I _{2E(S)}	I _{2E(S)}	I _{3P}
Pression de raccordement du gaz autorisée	mbar	17 - 25	20 - 30	25 - 45
Gaz naturel (G20) (H _{i(15°C)} = 9,5 kWh/m ³)	m ³ /h	3,56	-	-
Gaz naturel (G25) (H _{i(15°C)} = 8,1 kWh/m ³)	m ³ /h	-	3,44	-
Propane (H _i = 12,9 kWh/kg)	kg/h	-	-	2,62
Eau chaude sanitaire				
Volume max. ECS (ΔT = 35 K)	l/min	14	14	14
Température ECS	°C	40-60	40-60	40-60
Température max. d'entrée d'eau froide	°C	60	60	60

	Unité	GC7000iW 30/35 C		
		Gaz naturel (G20)	Gaz naturel (G25)	Propane
Pression ECS max. autorisée	bar	10	10	10
Pression d'écoulement min.	bar	0,2	0,2	0,2
Débit spécifique selon EN 13203-1 ($\Delta T = 30 \text{ K}$ - pour G20/G31)	l/min	15,2		
Valeurs pour le calcul de la section selon EN 13384				
CO ₂ pour P _{n, max}	%	9,5	7,8	10,8
CO ₂ pour P _{n, min}	%	8,6	7,0	10,2
Débit massique des fumées pour P _{n, max}	g/s	15,1	15,1	14,8
Débit massique des fumées pour P _{n, min}	g/s	2,5	2,5	2,4
Température des fumées 80/60 °C pour P _{n, max}	°C	65	65	65
Température des fumées 80/60 °C pour P _{n, min}	°C	55	55	55
Température des fumées 40/30 °C pour P _{n, max}	°C	55	55	55
Température des fumées 40/30 °C pour P _{n, min}	°C	35	35	35
Facteur d'émission de CO normalisé	mg/kWh	≤ 110	≤ 110	≤ 125
Facteur d'émission normalisé (NO _x) selon EN 15502-1	mg/kWh	≤ 35	≤ 35	≤ 84
Quantité maximum de condensats (40/30 °C)	l/h	2,9	2,9	2,9
Condensat, valeur du pH env.	-	4,8	4,8	4,8
Pression de refoulement résiduelle du ventilateur en cas de puissance calorifique nominale max.	Pa	100	100	100
Catégorie de NO _x	-	6	6	6
Chauffage				
Température de départ max.	°C	82	82	82
Pression de service min.	bar	0,5	0,5	0,5
Pression de service max. autorisée (PMS) chauffage	bar	3	3	3
Paramètres électriques				
Tension électr. / fréquence	V / Hz	230 / 50	230 / 50	230 / 50
Puissance absorbée max. en veille	W	2	2	2
Puissance absorbée max. (eau chaude sanitaire)	W	120	120	120
Puissance absorbée max. (mode chauffage)	W	110	110	110
Puissance absorbée max. à faible puissance (mode chauffage)	W	82	82	82
Indice de protection	IP	X4D	X4D	X4D
Paramètres d'homologation				
N° d'ID produit	-	CE-0085CQ0238		
Catégorie de gaz (type de gaz)	-	I ₂ E(S), I ₃ P		
Type d'installation	-	C ₁₃ , C ₃₃ , C ₄₃ , C ₅₃ , C ₈₃ , C ₉₃ , B _{23P} , B ₃₃		
Généralités				
Pression admissible du vase d'expansion	bar	0,75	0,75	0,75
Volume nominal du vase d'expansion selon EN 13831	l	12	12	12
Température d'ambiance admissible	°C	0 - 50	0 - 50	0 - 50
Index d'efficacité énergétique (EEI) de la pompe de chauffage	-	≤ 0,23	≤ 0,23	≤ 0,23
Classe de valeurs limites CEM	-	2	2	2
Niveau sonore	dB(A)	≤ 50	≤ 50	≤ 50
Dimensions et poids				
Poids (sans emballage)	kg	52	52	52
Dimensions h × l × p	mm	840 × 440 × 350	840 × 440 × 350	840 × 440 × 350

Tab. 51 Caractéristiques techniques des appareils GC7000iW ... C

17.4 Courant d'ionisation

Type	Type de gaz	Pendant que le brûleur est en marche		Pendant que le brûleur est à l'arrêt	
		en bon état	défectueux	en bon état	défectueux
GC7000iW 30/35 C, GC7000iW 35, GC7000iW 42	Gaz naturel	≥ 8 μA	< 8 μA	< 8 μA	≥ 8 μA
	Gaz liquide	≥ 11 μA	< 11 μA	< 11 μA	≥ 11 μA

Tab. 52 Courant d'ionisation

17.5 Composition des condensats

Substance	Valeur [mg/l]
Ammonium	1,2
Plomb	≤ 0,01
Cadmium	≤ 0,001
Chrome	≤ 0,005
Hydrocarbures halogénés	≤ 0,002
Hydrocarbures	0,015
Cuivre	0,028
Nickel	0,15
Mercure	≤ 0,0001
Sulfate	1
Zinc	≤ 0,015
Etain	≤ 0,01
Vanadium	≤ 0,001

Tab. 53 Composition des condensats

17.6 Valeurs de la sonde

Température [°C± 10%]	Résistance [Ω]
-20	2 392
-16	2 088
-12	1 811
-8	1 562
-4	1 342
0	1 149
4	984
8	842
10	781
15	642
20	528
25	436

Tab. 54 Sonde de température extérieure (avec régulateurs en fonction de la température extérieure, accessoires)

Température [°C± 10%]	Résistance [Ω]
20	14 772
25	11 981
30	9 786
35	8 047
40	6 653
45	5 523
50	4 608
55	3 856
60	3 243
65	2 744
70	2 332
75	1 990
80	1 704
85	1 464
90	1 262
95	1 093
100	950

Tab. 55 Sonde de température de départ, sonde de température ballon, sonde de température de départ externe, sonde de température ballon solaire

Température [°C± 10%]	Résistance [Ω]
0	33242
10	19947
20	12394
30	7947
40	5242
50	3548
60	2459
70	1740
80	1256
90	923

Tab. 56 Sonde de température ECS

17.7 Courbe de chauffe

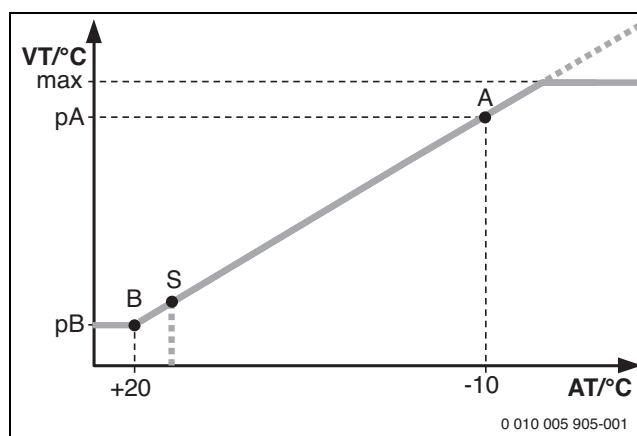

Fig. 79 Courbe de chauffe

- A Point d'extrémité (température extérieure - 10 °C)
- AT Température extérieure
- B Pied de courbe (température extérieure + 20 °C)
- Max. Température de départ maximale
- pA Température de départ au point d'extrémité de la courbe de chauffage
- pB Température de départ au pied de la courbe de chauffage
- S Arrêt automatique du chauffage (mode été)
- VT Température départ

17.8 Diagramme de la pompe de chauffage

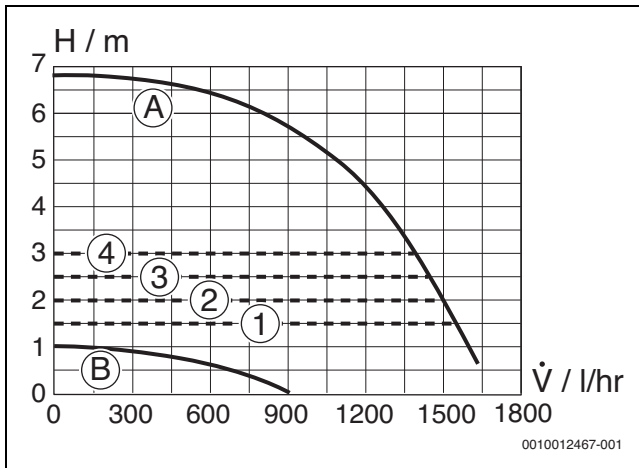

Fig. 80 Diagrammes de pompe et courbes caractéristiques de pompe

- [1] Diagramme de pompe à pression constante 150 mbars
- [2] Diagramme de pompe à pression constante 200 mbars
- [3] Diagramme de pompe à pression constante 250 mbars
- [4] Diagramme de pompe à pression constante 300 mbars
- [A] Courbe caractéristique de pompe à puissance maximale
- [B] Courbe caractéristique de pompe à puissance minimale
- H Hauteur de refoulement résiduelle
- \dot{V} Débit volumétrique

17.9 Valeurs pour la puissance calorifique

17.9.1 GC7000iW 35, GC7000iW 30/35 C

Pouvoir calorifique supérieur	$H_{S(0\text{ °C})}$ [kWh/m ³]	Gaz naturel G20								
		9,3	9,8	10,2	10,7	11,2	11,6	12,1	12,6	13,0
Pouvoir calorifique inférieur	$H_{i(15\text{ °C})}$ [kWh/m ³]	7,9	8,3	8,7	9,1	9,5	9,9	10,3	10,7	11,1
Puissance [kW]	Charge [kW]	Volume de gaz [l/min avec $T_V/T_R = 80/60\text{ °C}$]								
5,3	5,5	12	11	11	10	10	9	9	9	8
7,8	8,1	17	16	16	15	14	14	13	13	12
10,4	10,8	23	22	21	20	19	18	17	17	16
13,0	13,4	28	27	26	25	24	23	22	21	20
15,5	16,0	34	32	31	29	28	27	26	25	24
18,1	18,7	39	38	36	34	33	31	30	29	28
20,7	21,3	45	43	41	39	37	36	34	33	32
23,3	24,0	51	48	46	44	42	40	39	37	36
25,9	26,6	56	53	51	49	47	45	43	41	40
28,5	29,2	62	59	56	54	51	49	47	46	44
31,1	31,9	67	64	61	58	56	54	52	50	48
33,7	34,5	73	69	66	63	61	58	56	54	52

Tab. 57 Valeurs de réglage pour le gaz naturel

Propane	
Puissance [kW]	Charge [kW]
5,3	5,5
7,8	8,1
10,4	10,8
13,0	13,4
15,5	16,0
18,1	18,7
20,7	21,3
23,3	24,0
25,9	26,6
28,5	29,2
31,1	31,9
33,7	34,5

Tab. 58 Valeurs de réglage pour le gaz liquide

17.9.2 GC7000iW 42

Pouvoir calorifique supérieur	$H_{S(0\text{ °C})}$ [kWh/m ³]	Gaz naturel G20								
		9,3	9,8	10,2	10,7	11,2	11,6	12,1	12,6	13,0
Pouvoir calorifique inférieur	$H_{i(15\text{ °C})}$ [kWh/m ³]	7,9	8,3	8,7	9,1	9,5	9,9	10,3	10,7	11,1
Puissance [kW]	Charge [kW]	Volume de gaz [l/min avec $T_V/T_R = 80/60\text{ °C}$]								
5,5	5,7	12	11	11	10	10	10	9	9	9
8,6	9,0	19	18	17	16	16	15	15	14	13
11,8	12,2	26	25	23	22	21	21	20	19	18
15,0	15,5	33	31	30	28	27	26	25	24	23
18,1	18,8	40	38	36	34	33	32	30	29	28
21,3	22,0	46	44	42	40	39	37	36	34	33
24,5	25,3	53	51	48	46	44	43	41	39	38
27,7	28,5	60	57	55	52	50	48	46	44	43
30,9	31,8	67	64	61	58	56	54	51	50	48
34,1	35,1	74	70	67	64	62	59	57	55	53
37,3	38,3	81	77	73	70	67	65	62	60	58
40,5	41,6	88	84	80	76	73	70	67	65	62

Tab. 59 Valeurs de réglage pour le gaz naturel

Propane	
Puissance [kW]	Charge [kW]
5,5	5,7
8,6	9,0
11,8	12,2
15,0	15,5
18,1	18,8
21,3	22,0
24,5	25,3
27,7	28,5
30,9	31,8
34,1	35,1
37,3	38,3
40,5	41,6

Tab. 60 Valeurs de réglage pour le gaz liquide

17.10 Déclaration de conformité



PRODUIT CONCERNE	Bosch GC7000iW-...
CONSTRUCTEUR	BOSCH THERMOTECHNIK GmbH Junkersstrasse20-24, D-73249 Wernau - Allemagne
GENRE	CHAUDIERE MURALE GAZ A CONDENSATION
IMPORTATEUR & GESTATION DE LA DOCUMENTATION TECHNIQUE	Bosch Thermotechnology nv/sa Kontichsesteenweg 60 - 2630 Aartselaar - Belgique
ORGANISME NOTIFIE & LABORATOIRE AGREE	DVGW Josef Wirmer Strasse 1 – 3 - 53123 Bonn - Allemagne
CONTROLE DU TYPE / N° D'IDENTIFICATION	GC7000iW 35 23/21; GC7000iW 35 B 23/21; GC7000iW 35 C 23; GC7000iW 35 C 23/21; GC7000iW 35 BC 23/21 ; GC7000iW 35 BC 23; GC7000iW 42 23/21; GC7000iW 42 B 23/21 (CE-0085CQ0238)
DIRECTIVES APPLICABLES	CE: 2009/142/CEE, 92/42/CEE, 2014/35/EU, 2014/30/EU, 2019/125/EC+EU 813/2013, 2019/125/EC+ EU 641/2009 BE: Arrêtés Royaux du 8 janvier 2004 et du 17 juillet 2009 réglementant les niveaux d'émissions CO et NOx.
NORMES DE REFERENCE	EN 15502-1, EN 15502-2-1, EN 437 EN 60335-1, EN 60335-2-102, EN 55014-1, EN 55014-2, EN61000-3-2, EN61000-3-3, EN 61000-4-2, EN 61000-4-4, EN 61000-4-5, EN 61000-4-6, EN 61000-4-11
PROCEDURE DE CONTROLE DECLARATION	Assurance qualité de la fabrication Les produits identifiés sur le présent document sont conformes aux directives citées et au type homologué. La fabrication est soumise à la procédure de contrôle mentionnée.
VALEURS MESUREES	NOx: 37 mg/kWh (@GC7000iW 35 23/21; GC7000iW 35 B 23/21; GC7000iW 35 C 23; GC7000iW 35 C 23/21; GC7000iW 35 BC 23/21; GC7000iW 35 BC 23) 40 mg/kWh (GC7000iW 42 23/21; GC7000iW 42 B 23/21) CO: 79 mg/kWh (@GC7000iW 35 23/21; GC7000iW 35 B 23/21; GC7000iW 35 C 23; GC7000iW 35 C 23/21; GC7000iW 35 BC 23/21; GC7000iW 35 BC 23) 104 mg/kWh (GC7000iW 42 23/21; GC7000iW 42 B 23/21)
VALEURS GARANTIES	NOx: < 70 mg/kWh CO: < 110 mg/kWh
Wernau, 28.02.2017	Bosch Thermotechnik GmbH
	<div style="display: flex; justify-content: space-around; align-items: flex-end;"> <div style="text-align: center;">  <p>TT/ES Thomas Bauer Executive Vice President Sales and Marketing</p> </div> <div style="text-align: center;">  <p>TT/EE Dr. Henrik Siegle Executive Vice President Engineering</p> </div> </div>

Fig. 81



PRODUIT CONCERNE	Bosch GC7000iW-...
CONSTRUCTEUR	BOSCH THERMOTECHNIK GmbH Junkersstrasse 20-24, D-73249 Wernau - Allemagne
GENRE	CHAUDIERE MURALE GAZ A CONDENSATION
IMPORTATEUR & GESTATION DE LA DOCUMENTATION TECHNIQUE	Bosch Thermotechnology nv/sa Kontichsesteenweg 60 - 2630 Aartselaar - Belgique
ORGANISME NOTIFIE & LABORATOIRE AGREE	DVGW Josef Wirmer Strasse 1 – 3 - 53123 Bonn - Allemagne
CONTROLE DU TYPE / N° D'IDENTIFICATION	GC7000iW 35 P 31; GC7000iW 30/35 C 31; GC7000iW 42 P 31 (CE-0085CQ0238)
DIRECTIVES APPLICABLES	CE: 2009/142/CEE, 92/42/CEE, 2014/35/EU, 2014/30/EU, 2019/125/EC+EU 813/2013, 2019/125/EC+ EU 641/2009 BE: Arrêtés Royaux du 8 janvier 2004 et du 17 juillet 2009 réglementant les niveaux d'émissions CO et NOx.
NORMES DE REFERENCE	EN 15502-1, EN 15502-2-1, EN 437 EN 60335-1, EN 60335-2-102, EN 55014-1, EN 55014-2, EN61000-3-2, EN61000-3-3, EN 61000-4-2, EN 61000-4-4, EN 61000-4-5, EN 61000-4-6, EN 61000-4-11
PROCEDURE DE CONTROLE	Assurance qualité de la fabrication
DECLARATION	Les produits identifiés sur le présent document sont conformes aux directives citées et au type homologué. La fabrication est soumise à la procédure de contrôle mentionnée.
VALEURS MESUREES	NOx: 41 mg/kWh (GC7000iW 35 P 31) 52 mg/kWh (GC7000iW 30/35 C 31) 48 mg/kWh (GC7000iW 42 P 31) CO: 97 mg/kWh (GC7000iW 35 P 31) 65 mg/kWh (GC7000iW 30/35 C 31) 124 mg/kWh (GC7000iW 42 P 31)
VALEURS GARANTIES	NOx: < 70 mg/kWh CO: < 125 mg/kWh
Wernau, 30.01.2018	Bosch Thermotechnik GmbH
	<div style="display: flex; justify-content: space-around; align-items: flex-end;"> <div style="text-align: center;">  TT/ES Thomas Bauer Executive Vice President Sales and Marketing </div> <div style="text-align: center;">  TT/EE Dr. Henrik Siegle Executive Vice President Engineering </div> </div>

Fig. 82





Bosch Thermotechnology n.v./s.a.
Zandvoortstraat 47
2800 Mechelen
www.bosch-climate.be

Dienst na verkoop (voor herstelling)
Service après-vente (pour réparation)
T: 015 46 57 00
www.service.bosch-climate.be
service.planning@be.bosch.com

Deutsche Fassung auf Anfrage erhältlich.